



ÓT Y Áer F21
(2012-2019)Á



Heizung und Klimaanlage

Inhaltsverzeichnis

6400 Hinweise, Übersicht Komponenten Heiz-Klimaanlage

6411 Heizgerät mit Betätigung

6412 Zusatzheizgerät mit Steuerelementen

6422 Düsen und Ausströmorgane

6431 Microfilter

6450 Klimaanlage, Lecksuche

6451 Klimagerät (Verdampfer), Schaltelemente

6452 Kompressor

6453 Kondensator und Trockner mit Leitungen

Anzugsdrehmomente

Technische Daten

Spezialwerkzeug

64 00 Übersicht Komponenten Heiz-/Klimaanlage

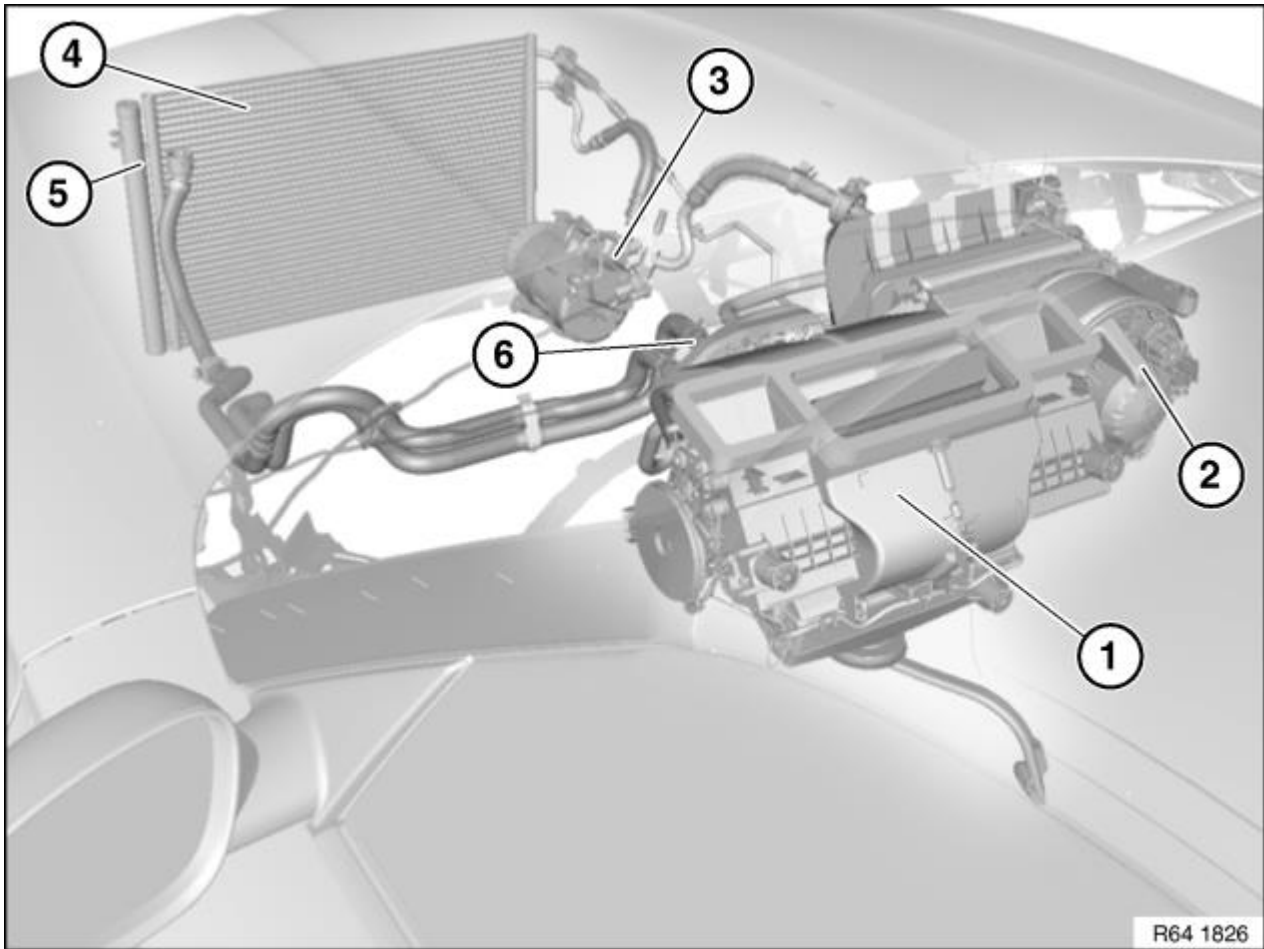

1	Heiz-/Klimagerät mit Anbauteilen	4	Kondensator für Klimaanlage
2	Gebälse für Heiz-/Klimaanlage	5	Trocknerflasche für Klimaanlage (im Kondensator enthalten)
3	Kompressor für Klimaanlage	6	Expansionsventil

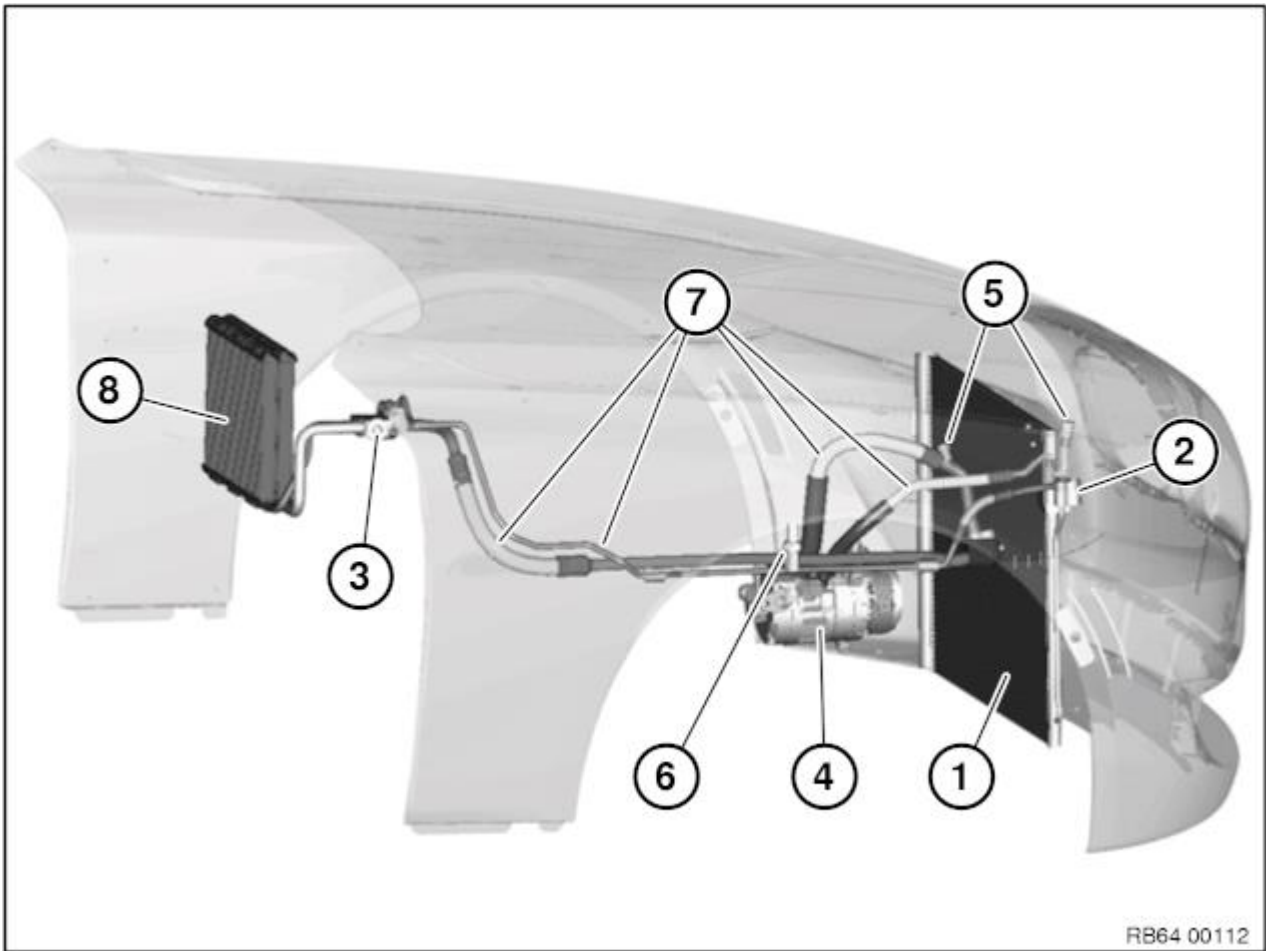

Übersicht zu prüfender Stellen in Prüfreihenfolge:

1. Kondensator
2. Verbindungsstelle Kondensator-Kältemittelleitung
3. Expansionsventil
4. Klimakompressor
5. Befüllstutzen Hoch- und Niederdruck
6. Kältemitteldrucksensor
7. Leitungen
8. Verdampfer

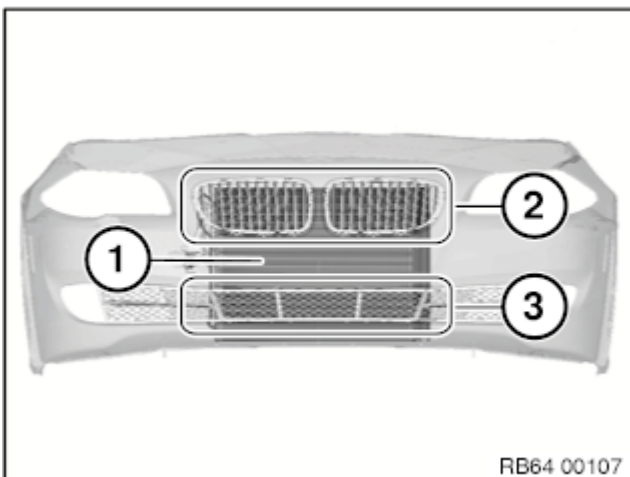

1. Kondensator:

Beschädigung z. B. durch Steinschlag ist die häufigste Ursache für Undichtigkeit des Kondensators (1):

1. Sichtprüfung im Bereich der Ziergitter (2) und Gitter Lufteinlass Mitte (3).
2. Beschädigte Stellen zuerst überprüfen.
3. Rest vom Kondensator überprüfen.

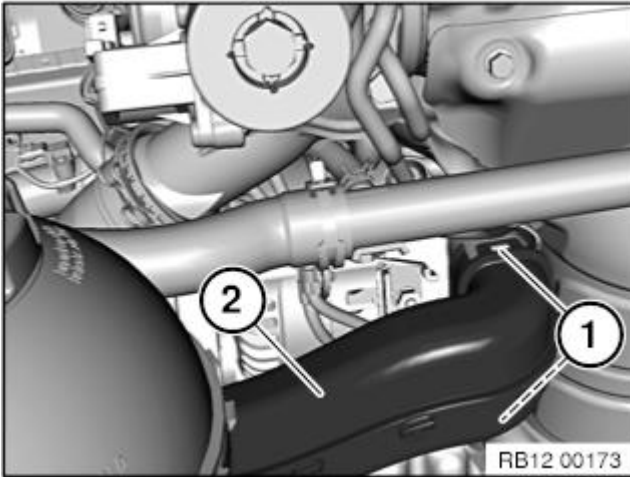

Verrastungen (1) am Generator lösen.
Luftführung (2) vom Generator abziehen und ausbauen.

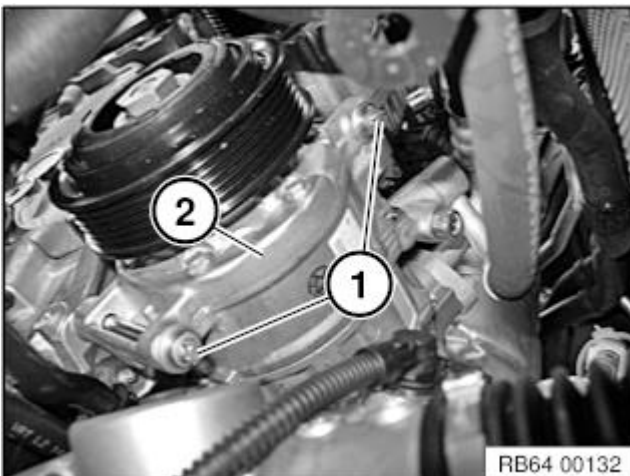

Schrauben (1) am Kompressor (2) lösen.
Anziehdrehmoment 64 52 3AZ.

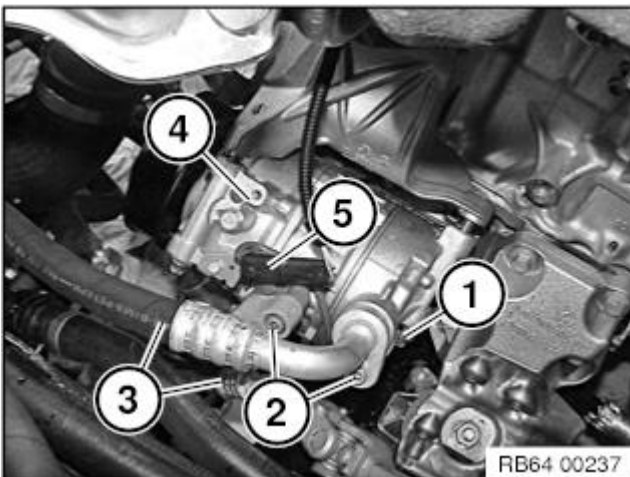

Hinweis:

Kompressor (4) gegen Herabfallen sichern.

Schrauben (2) lösen und Kältemittelleitungen (3) abnehmen.

Anziehdrehmoment 64 52 1AZ.

Steckverbindung (5) entriegeln und trennen.

Schraube (1) lösen.

Anziehdrehmoment 64 52 3AZ.

Kompressor (4) nach vorn oben ausfädeln.

Einbauhinweis:

Dichtringe erneuern.

Zur beschädigungsfreien Montage der Dichtringe,
Spezialwerkzeug 00 9 030 verwenden.



Bei Ersatz:

- Kompressor umölen

Nach der Montage:

Klimaanlage evakuieren und befüllen

-

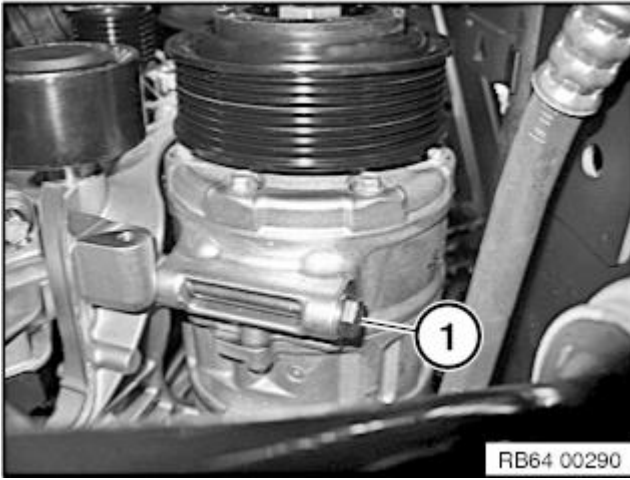

Schraube (1) von unten lösen.
Anziehdrehmoment 64 52 3AZ.

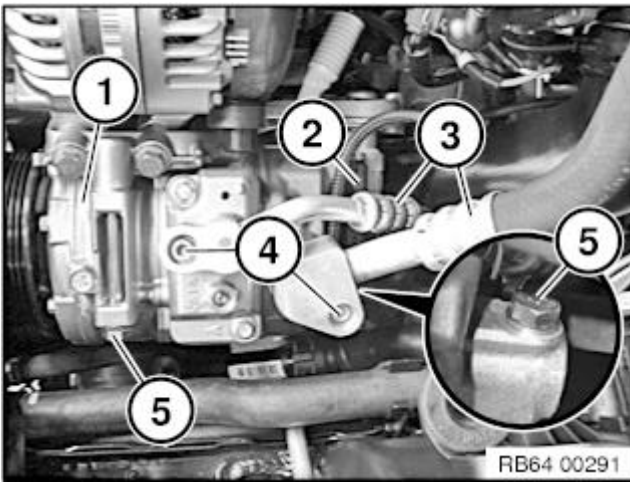

Schrauben (4) lösen und Kältemittelleitungen (3) abnehmen.

Anziehdrehmoment 64 52 1AZ.

Steckverbindung (2) entriegeln und trennen.

Hinweis:

Kompressor (1) gegen Herabfallen sichern.

Schrauben (5) lösen.

Anziehdrehmoment 64 52 3AZ.

Kompressor (1) nach oben ausfädeln.

Einbauhinweis:

Dichtringe erneuern.

Zur beschädigungsfreien Montage der Dichtringe, Spezialwerkzeug 00 9 030 verwenden.



Bei Ersatz:

- Kompressor umölen



Nach der Montage:

- Klimaanlage evakuieren und befüllen