



ÓT Y Áer
(2011-2019)



8 Gang Automatikgetriebe GA8

Inhaltsverzeichnis

22 Motor- und Getriebeaufhängung

2200 Übersicht

2211 Motoraufhängung

2232 Getriebeaufhängung, Automatikgetriebe

24 Automatikgetriebe

2400 Getriebe komplett

2411 Getriebegehäuse, Ölwanne

2413 Getriebeverlängerung, Lager, Dichtring

2414 Mechanische Anbauteile

2430 hydr/el Steuerteile und Regelelemente

2431 Ölpumpe

2434 Schaltventile, Parksperre

2440 Drehmomentwandler

26 Gelenkwelle

2611 Gelenkwelle komplett

2612 Mittellagerung komplett

27 Verteilergetriebe

2700 Verteilergetriebe allgemein

2710 Verteilergetriebe

2721 Getriebewellen

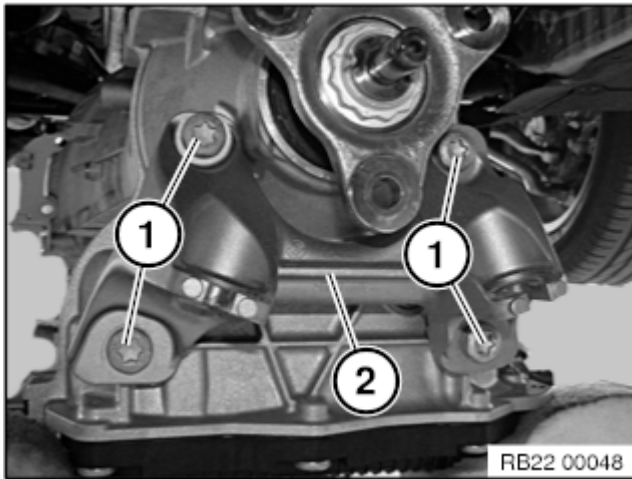

Schrauben (1) lösen.
 Anziehdrehmoment 22 32 1AZ.
 Getriebetragebock (2) vom Getriebe abnehmen.

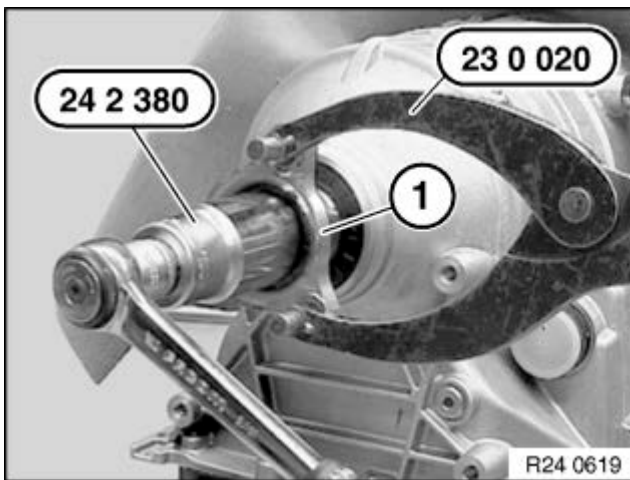

Abtriebsflansch (1) mit Spezialwerkzeug 23 0 020 gegenhalten.

Mutter mit Spezialwerkzeug 24 2 380 lösen.

Anziehdrehmoment 24 13 1AZ.

Einbauhinweis:

Wellendichtring innen erneuern.

Abtriebsflansch erneuern.

Mutter erneuern.

Mutter mit einem Dorn (8 mm) durch Verstemmen sichern.



Abtriebsflansch von der Abtriebswelle abziehen.

Distanzscheibe abnehmen.

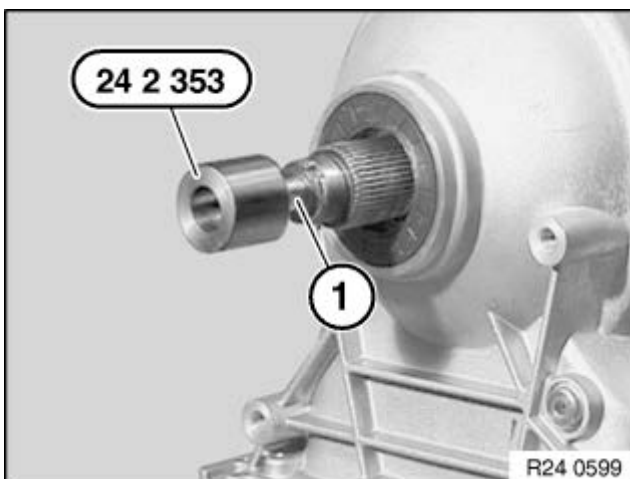

Spezialwerkzeug 24 2 353 auf die Abtriebswelle (1) aufsetzen.

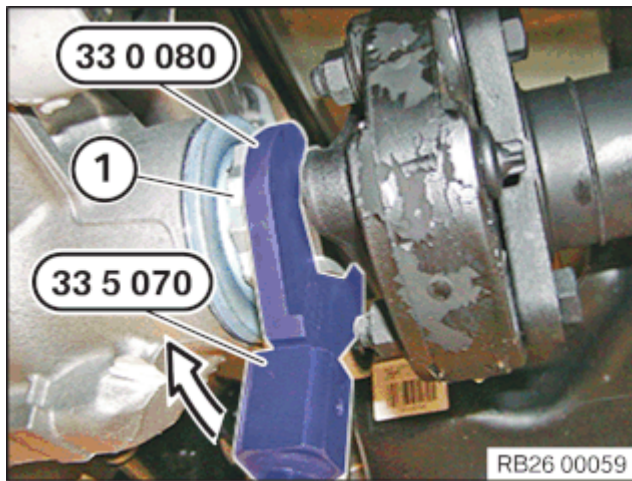

Achtung!

Die 12-Kant Flanschmutter (1) darf nicht zum Gegenhalten verwendet werden. Nichtbeachtung kann zu schweren Schäden am Hinterachsgetriebe führen.

Achtung!

Die Einlegemutter muss zwingend gegen Fahrtrichtung im Uhrzeigersinn geöffnet werden. Falls versucht wird, die Einlegemutter in Fahrtrichtung im Uhrzeigersinn zu öffnen, wird die Einlegemutter automatisch weiter verschraubt und der Einlegebund der 12-Kant Flanschmutter massiv beschädigt.

Wenn der Einlegebund der Flanschmutter beschädigt wurde, kann die Gelenkwelle mit einer neuen Einlegemutter nicht mehr befestigt werden und das Hinterachsgetriebe muss ersetzt werden.

Einlegemutter gegen Fahrtrichtung im Uhrzeigersinn mit Spezialwerkzeug 33 5 070 und 33 0 080 lösen.

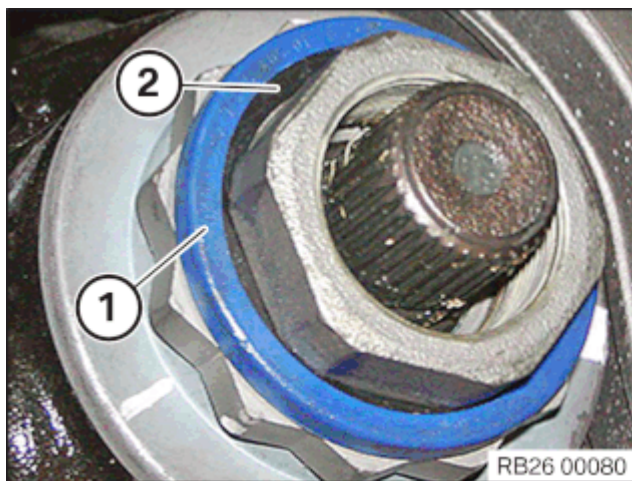

Sicherungsclip (1) und Dichtung (2) ausbauen.

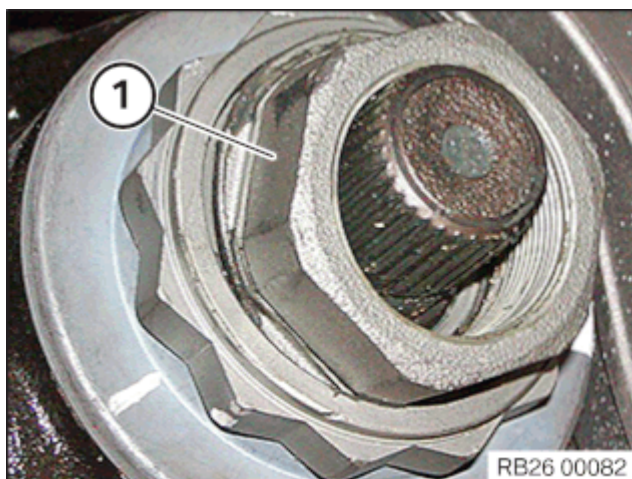

Einlegemutter (1) ausbauen.