



**ÓΤΥΆer E88**  
(2008-2013)Ά



**Schaltgetriebe GS6**

# Inhaltsverzeichnis

21 Kupplung .....	11
2100 Wartung und Prüfung .....	11
2121 Kupplung mit Mitnehmerscheibe .....	12
2151 Kupplungsausrücker mit Hebel .....	78
2152 Kupplungsbetätigung (Hydraulik) .....	84
22 Motor- und Getriebeaufhängung .....	91
2200 Übersicht .....	91
2211 Motoraufhängung .....	92
2231 Getriebeaufhängung, Schaltgetriebe .....	115
2232 Getriebeaufhängung, Automatikgetriebe .....	118
23 Schaltgetriebe .....	119
2300 Getriebe komplett .....	119
2301 Dichtdeckel .....	197
2311 Gehäuse mit Deckel .....	199
2312 Lager im Gehäuse, Dichtringe .....	205
2314 Elektrische Anbauteile .....	232
2321 Getriebewellen .....	235
2322 Zahnräder .....	243
2323 Synchronisierung .....	247
2331 Innere Schaltungsteile .....	257
2341 Äußere Schaltbetätigungsteile .....	262
2371 Getriebeaufhängung .....	264
25 Schaltung .....	265
2511 Mittelschaltung mechanisches Getriebe .....	265
26 Gelenkwelle .....	285
2600 Gelenkwelle allgemein .....	285
2611 Gelenkwelle komplett .....	286
2612 Mittellagerung komplett .....	332

## 2231 GETRIEBEAUFHÄNGUNG, SCHALTGETRIEBE

### 22 31 001 GUMMILAGER FÜR GETRIEBELAGERUNG ERSETZEN



#### Erforderliche Vorarbeiten:

- Aggregateunterschutzhintenausbauen.
- Getriebe mit Heber abstützen.

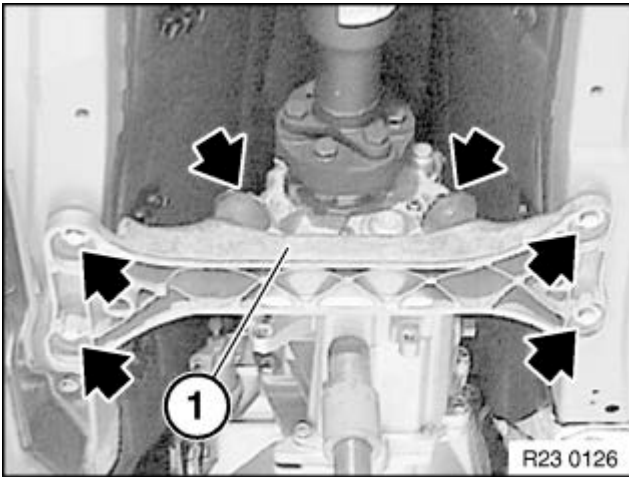

Schrauben und Muttern lösen.  
Getriebequerträger (1) abnehmen.  
Gummilager aus Getriebequerträger ausbauen.  
Anziehdrehmoment 22 32 3AZ/4AZ.

### 22 31 002 GUMMILAGER FÜR GETRIEBELAGERUNG ERSETZEN



#### Erforderliche Vorarbeiten:

- Aggregateunterschutzhintenausbauen
- Hitzeschutzblech ausbauen
- Getriebe mit Heber abstützen

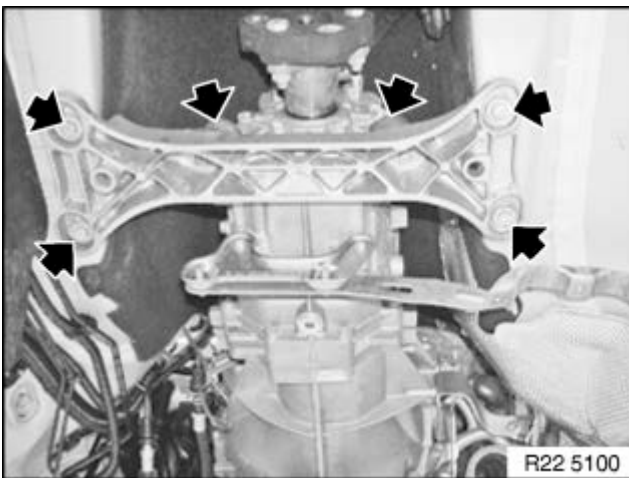

Schrauben und Muttern lösen.  
Getriebequerträger abnehmen.  
Gummilager aus Getriebequerträger ausbauen.  
Anziehdrehmoment 22 32 3AZ/4AZ.

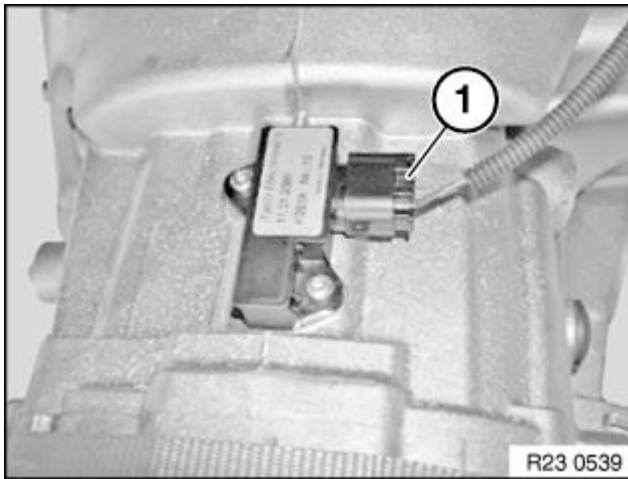

Steckverbindung (1) des Nullgangensors (auf Getriebe) trennen.

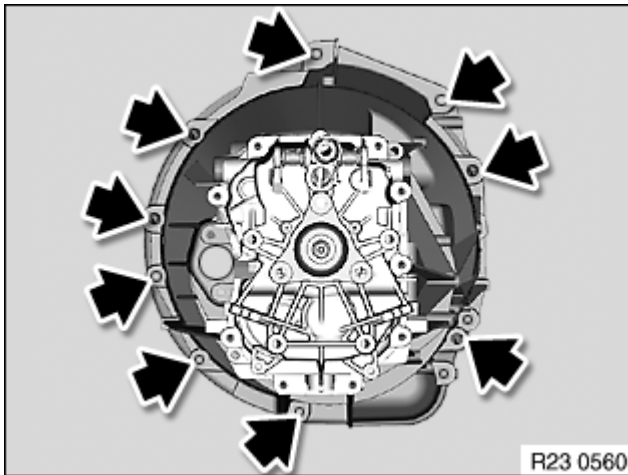

Schrauben lösen.

Anziehdrehmoment 23 00 1AZ .

**Achtung!**

Getriebe beim Aus- und Einbauen nicht an der Getriebeeingangswelle hängen lassen, da die Kupplungsscheibe verformt wird. Das Getriebe nach hinten herausziehen und abnehmen.

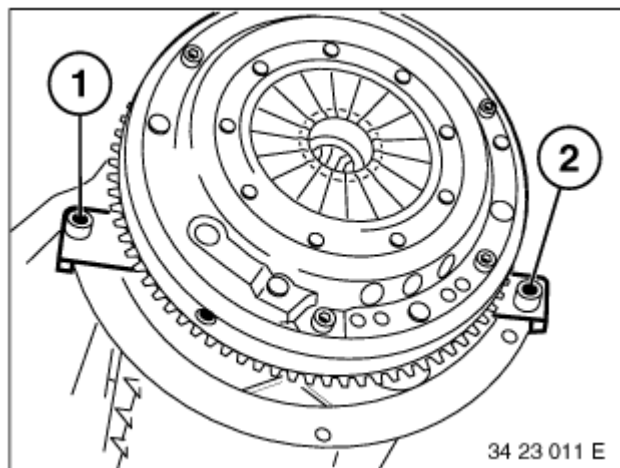

**Einbauhinweis:**

Passhülsen auf korrekten Sitz prüfen.

Beschädigte Passhülsen erneuern.

Auf richtige Lage des Abdeckblechs achten.

## 25 SCHALTUNG

### 2511 MITTELSCHALTUNG MECHANISCHES GETRIEBE

#### 25 11 000 ÜBERSICHT SCHALTUNG FÜR SCHALTGETRIEBE

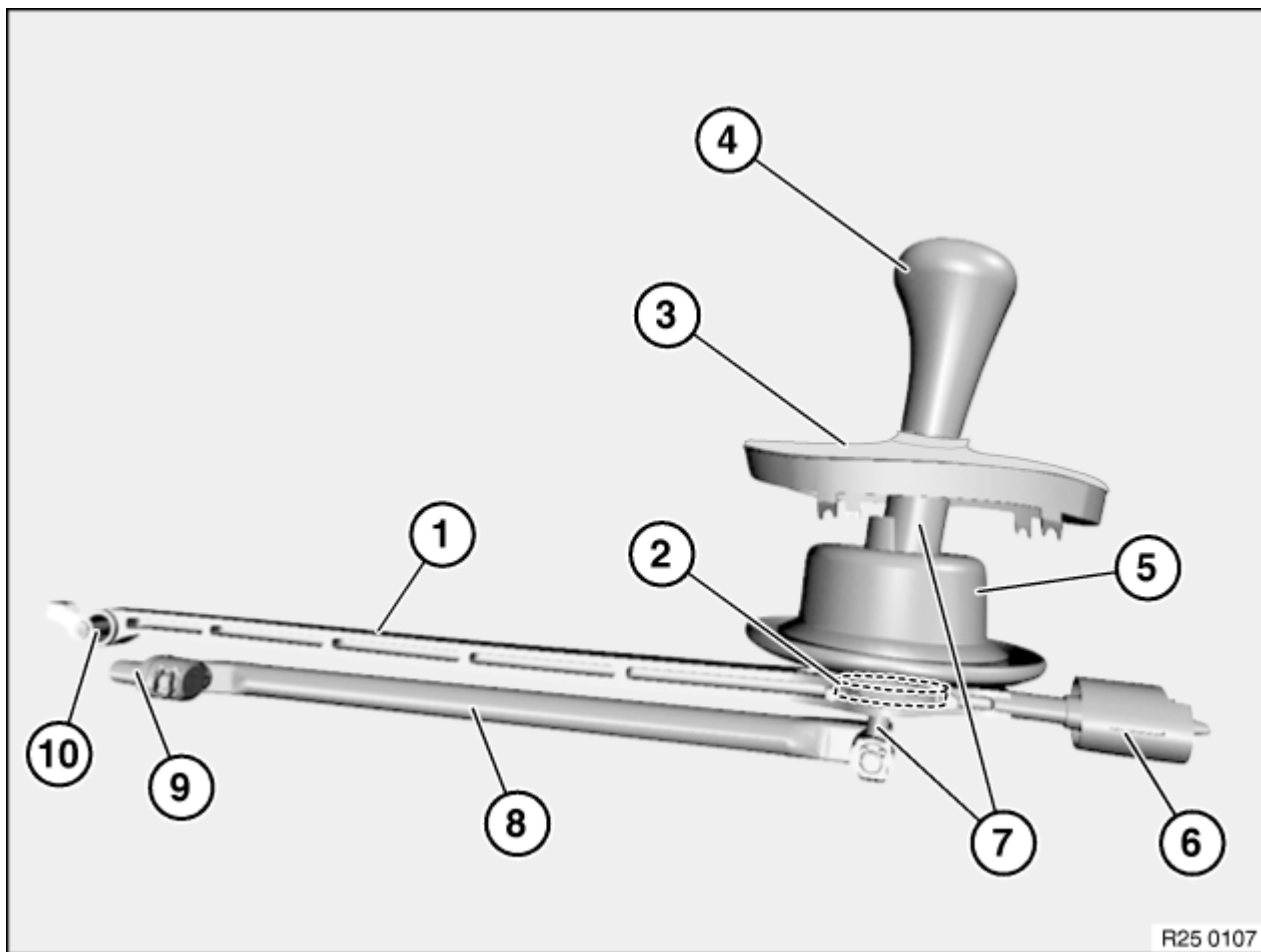

R25 0107

1 Schaltarm	6 Stützlager (Lager Schaltarm)
Schaltarm (verstärkt)	7 Schalthebel
2 Kugelschale (Lager Schalthebel)	8 Schaltstange
3 Schalthebelabdeckung (Faltenbalg)	9 Schaltstangengelenk
4 Schalthebelknopf	10 Lagerbuchse
5 Rollballg	

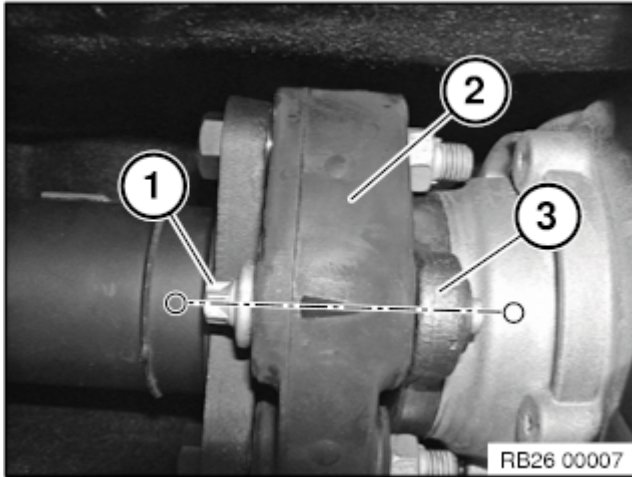

**Achtung!**

Zur Vermeidung von Brummgeräuschen nach dem Wiedereinbau der Gelenkwelle:

1. Die Gelenkscheibenverschraubung (1) vorn an der Gelenkwelle muss vor dem lösen mit der Gelenkscheibe (2) und dem Dreilochflansch (3) in einer Ebene gekennzeichnet werden.
2. Beim Einbau muss der Dreilochflansch (3) zwingend mit der Gelenkscheibe (2) an der gleichen Position wieder zusammengebaut werden.
3. ZNS Schrauben und selbstsichernde Muttern erneuern.

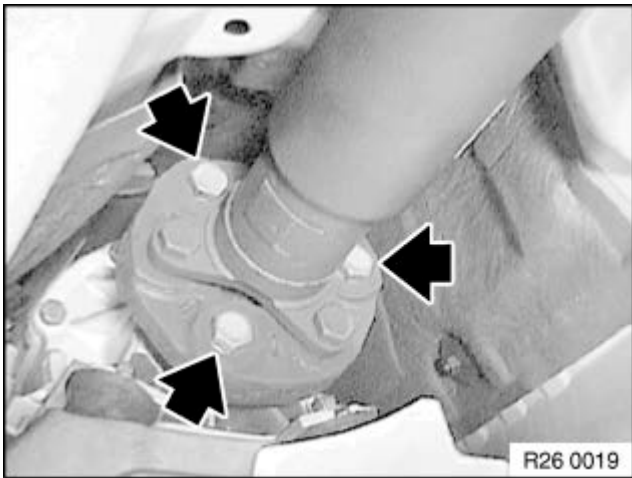

Schrauben lösen.

**Einbauhinweis:**

ZNS Schrauben und selbstsichernde Muttern erneuern

Befestigungsschrauben der Gelenkscheibe an der Mutter festhalten und über Schraube festziehen

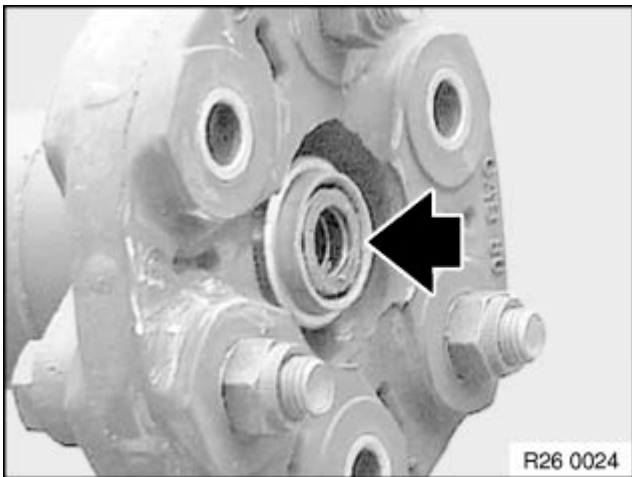

**Einbauhinweis:**

Zentrierung überprüfen.

Ggf. beschädigte [Zentrierung](#) ersetzen.

Zentrierung einfetten.

- Fett: BMW Service [Betriebsstoffe](#).