



**ΌΤ Υ Άer E88**  
(2008-2013)Ά



**Karosserie innen und außen**

# Inhaltsverzeichnis

## 51 Karosserieausstattung

- 5100 Allgemeines
- 5111 Stoßstange vorn
- 5112 Stoßstange hinten
- 5113 Zierteile, Abdeckungen, Griffleisten
- 5114 BMW Plaketten, Modellbezeichnungen
- 5116 Spiegel, Blenden, Ascher, Ablagefächer
- 5117 Klappen
- 5121 Türschlösser, Griffe, Beschläge vorn
- 5123 Frontklappenverschluß, Schlösser
- 5124 Heckklappenverschluß, Schlösser
- 5131 Front- und Heckscheibe
- 5132 Fensteranlagen Hand-Betätigung vorn
- 5133 Fensteranlagen el. Betätigung vorn
- 5137 Seitenfenster Karosserie el. betätigt
- 5141 Vordertür-Verkleidung mit Armstützen
- 5143 Seitenverkleidung mit Armstützen
- 5144 Dach-Verkleidung
- 5145 Verkleidung Instrumententafel
- 5146 Verkleidung Ablegeboden, Sonnenrollo
- 5147 Boden-Gepäckraum-Motorraum-Verkleidung
- 5148 Dämpfungsbelag Frontklappe
- 5149 Verkleidung für Heckklappe
- 5161 Versteifung Karosserie
- 5171 Dichtungen, lose Karosserieteile
- 5172 Kantenschutz für Türen
- 5175 Unterbodenverkleidung
- 5176 Dichtungen

## 52 Sitze

- 5210 Vordersitze
- 5213 Vordersitz, normal, manuell
- 5214 Vordersitz, normal, elektrisch
- 5215 Vordersitz, Sport, manuell
- 5216 Vordersitz, Sport, elektrisch
- 5224 Hintersitz, normal

## 54 Schiebehebedach und Verdeck

- 5410 Schiebedach
- 5434 Verdeck motorisch
- 5437 Klappdach
- 5462 Überrollbügel, ausfahrbar

## 72 Teile+Zubehör (Karosserie)

- 7200 Allgemeines
- 7211 Sicherheitsgurte

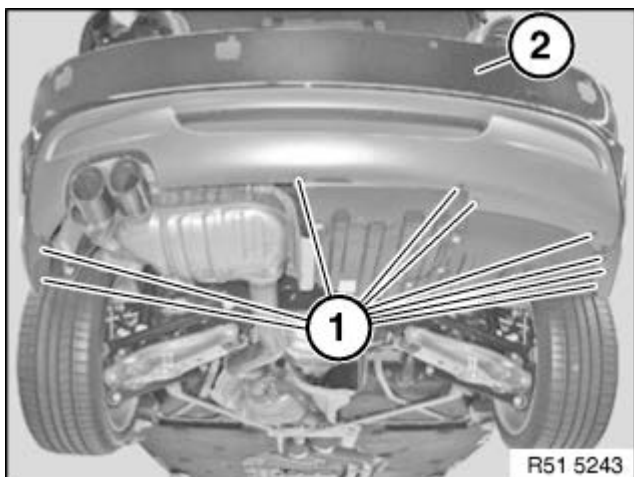

Schrauben (1) an Stoßstangenverkleidung (2) lösen.

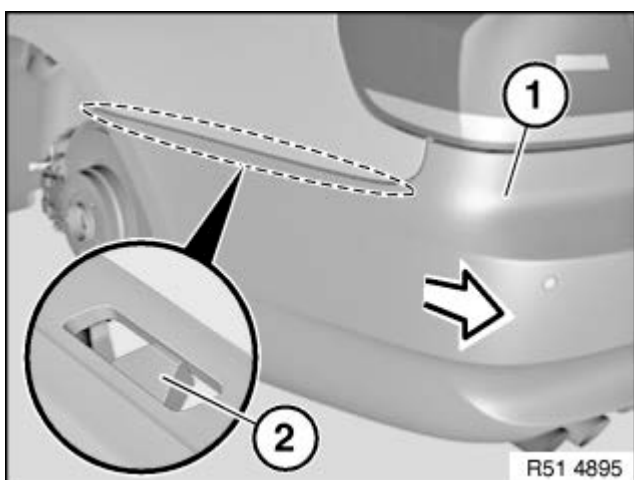

**Achtung!**

Beschädigungsgefahr!  
Stoßstangenverkleidung (1) nicht seitlich abziehen.

Folgende Arbeit mit Hilfsperson durchführen.

**Hinweis:**

Bilddarstellung zeigt E92.  
Stoßstangenverkleidung (1) nach hinten ziehen und so aus Verrastungen (2) lösen.

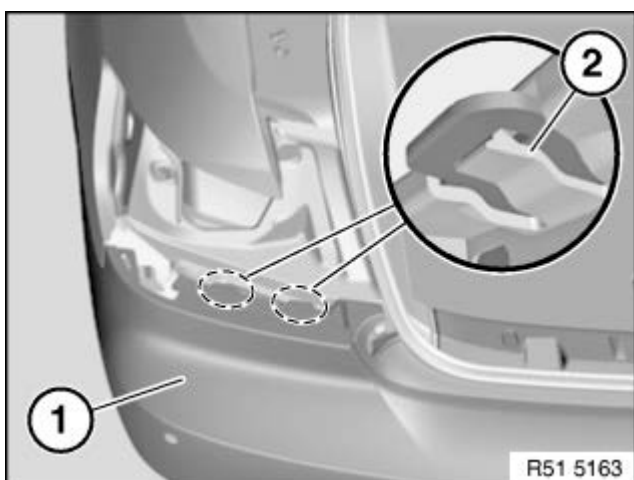

Verrastung (2) niederdrücken.

Stoßstangenverkleidung (1) mit Hilfsperson nach hinten abnehmen.

Ggf. Steckverbindung der Ultraschallwandler trennen.

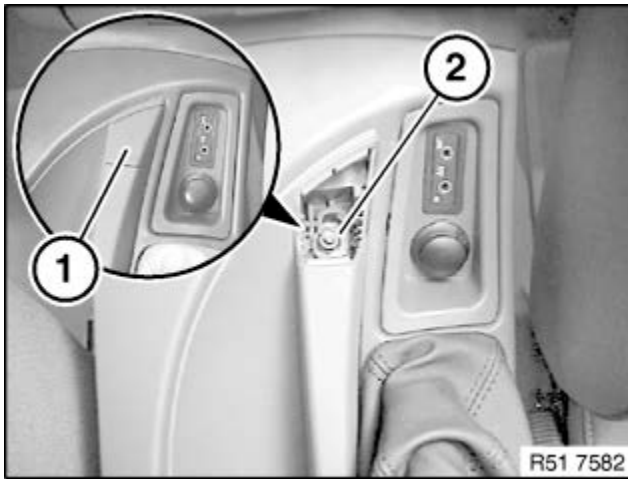

Ausführung mit Mittelarmlehne:  
Abdeckung (1) aushebeln und darunter liegende Mutter (2) lösen.

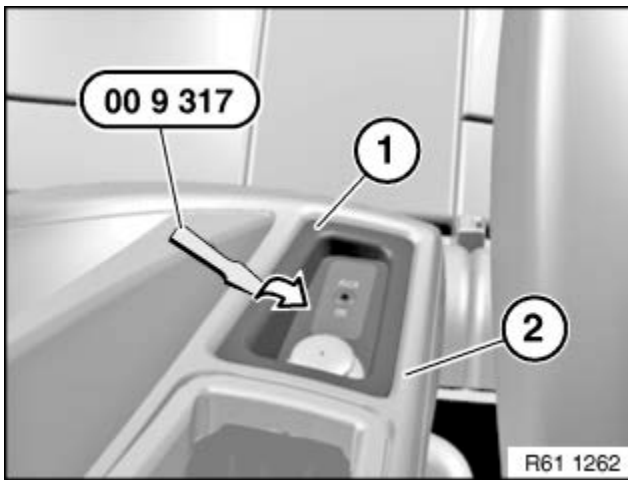

Aufnahme Steckdose (1) oder Blende mit Spezialwerkzeug 00 9 317 von Ablagefach (2) ausheben.  
Ggf. zugehörige Steckverbindungen trennen und Aufnahme Steckdose (1) abnehmen.

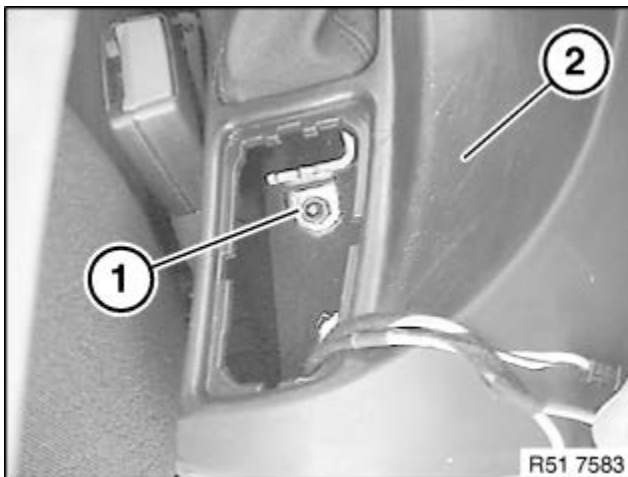

Ausführung ohne Mittelarmlehne:  
Mutter (1) an Ablagefach (2) lösen.

## 51 16 342 SCHLIEßZYLINDER FÜR BEIFAHRER-AIRBAGABSCHALTUNG AUS- UND EINBAUEN/ERSETZEN

Einzelteile Schalter für Beifahrer-Airbagabschaltung

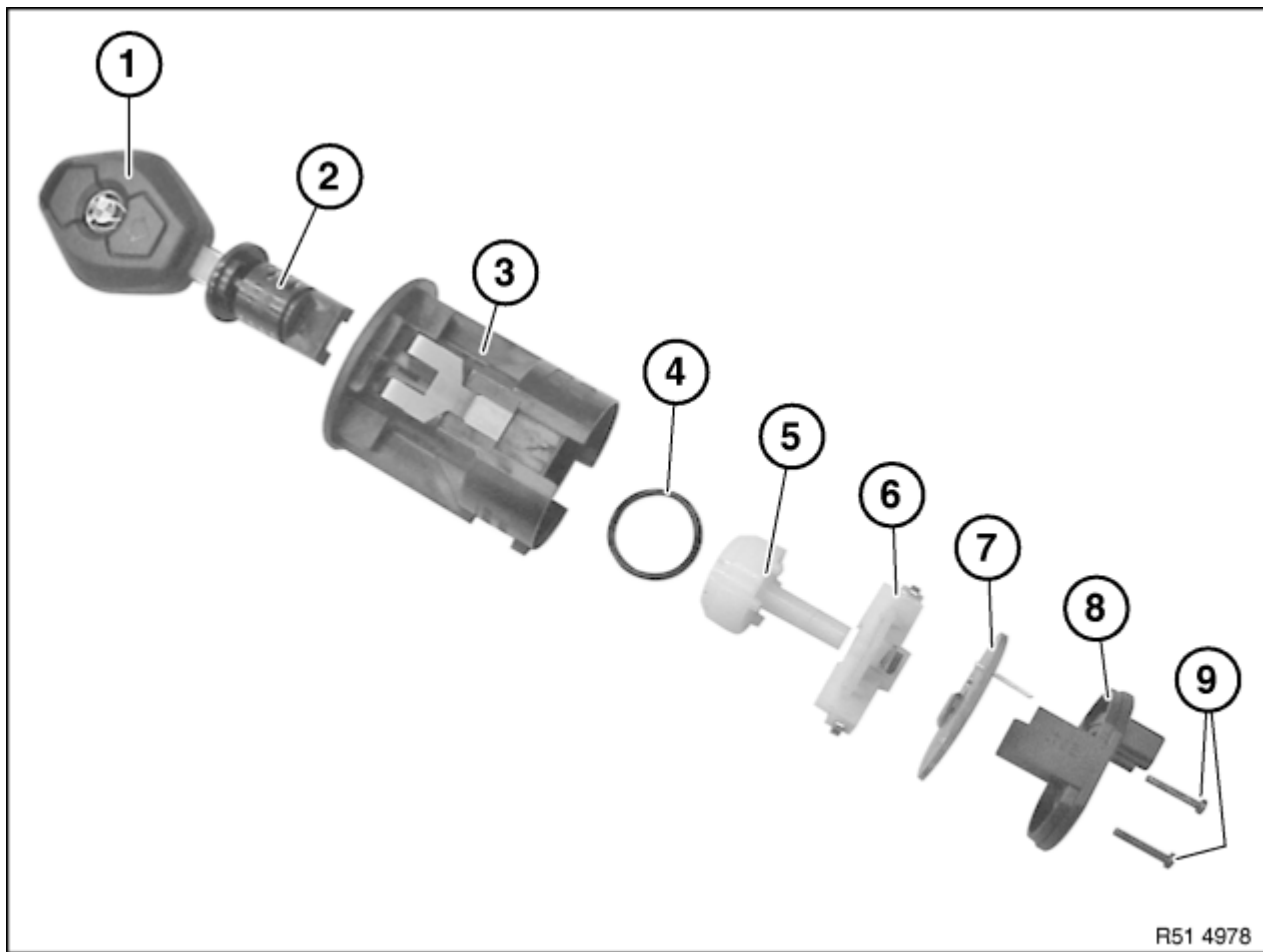

R51 4978

1	Fahrzeugschlüssel	6	Schalteinheit
2	Schließzylinder	7	Platine
3	Schaltergehäuse	8	Gehäusedeckel
4	Dichtring	9	Schrauben
5	Führung		



### Erforderliche Vorarbeiten:

- Schalter für Beifahrer-Airbagabschaltung ausbauen