



ÓT Y Áer E81
(2007-2012)Á



Elektrische Systeme

Inhaltsverzeichnis

61 Allgemeine Fahrzeugelektrik

- 6100 Störungssuche
- 6111 Kabelbaum, Reparaturkabel
- 6112 Zusatzkabel, Reparaturkabel
- 6113 Steckverbindung, Klemme, Sicherungskasten
- 6114 Stromverteiler, Stromstützpunkte
- 6120 Batterie
- 6131 Schalter
- 6133 Fanfare, Signalhorn
- 6134 12V Steckdose, Zigarrenanzünder
- 6135 Steuergeräte, Module, Sensoren, Antennen
- 6136 Relais
- 6161 Frontscheibenwischer
- 6162 Heckscheibenwischer
- 6167 Scheinwerferreinigungsanlage
- 6171 Scheibenwaschanlage

62 Instrumente

- 6211 KOMBI

63 Leuchten

- 6310 Scheinwerfereinstellung
- 6311 Frontleuchten
- 6312 Scheinwerfer
- 6313 Blinkleuchten
- 6317 Nebelleuchten, Zusatzleuchten
- 6321 Heckleuchteinheit
- 6325 Bremsleuchten
- 6326 Kennzeichenleuchte
- 6331 Innenbeleuchtung
- 6399 Glühlampen

65 Audio, Navigation, Infosysteme

- 6511 Radio, CD-DVD-Wechsler
- 6512 Radio, Audioverstärker, Headunit
- 6513 Lautsprecher und Abdeckung
- 6520 Antenne, Entstörfilter
- 6550 Video- und TV-Geräte, Central Informations Display (CID)
- 6575 Diebstahlwarnanlage
- 6577 Airbagsteuergeräte, Airbagsensoren
- 6581 Bordcomputer, Außentemperatursensor
- 6583 Car Communication Computer (CCC), Car Information Computer (CIC)

66 Distanzsysteme, Geschwindigkeitsregelung

- 6612 Funkschließsystem
- 6620 Park Distance Control (PDC)

67 Elektrische Antriebe

6711 Stellantriebe

6713 Antrieb für Spiegelverstellung

6716 Stell-, Positionierantriebe

6731 Antrieb Sitzverstellung

6761 Antrieb Schiebe-, Hebedach / Verdeck

6762 Antrieb Fensterheber

6766 Antrieb Sitzverstellung

Anziehdrehmomente

Technische Daten

Bauteile-Kurzbeschreibung

Die AGM-Batterie kann am schwarzen Gehäuse und dem Fehlen des so genannten "Magic Eye" erkannt werden.

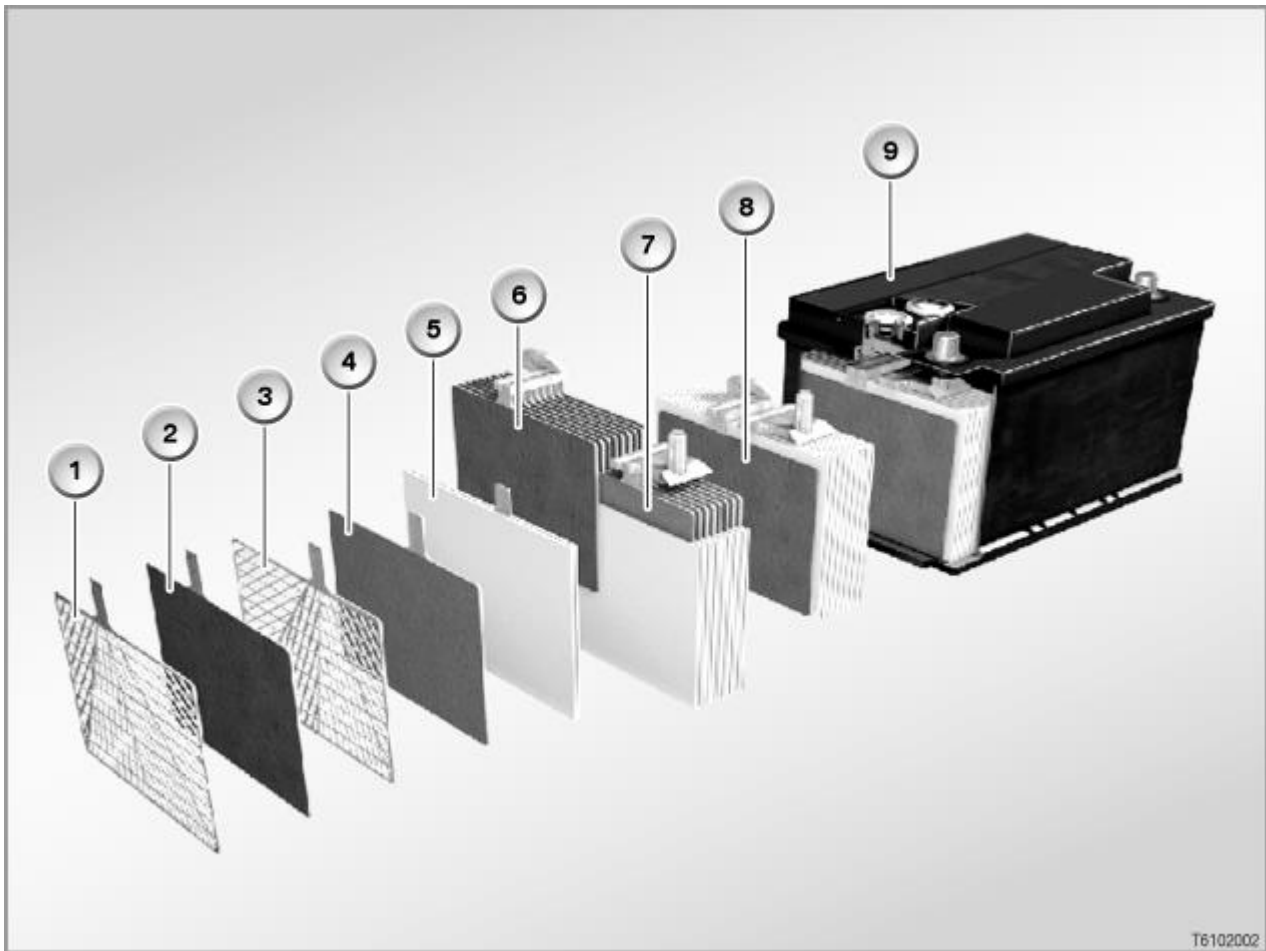

Index	Erklärung	Index	Erklärung
1	Positives Gitter mit Silberlegierung	2	Positive Platte
3	Negatives Gitter	4	Negative Platte
5	Separator aus Glasfaservlies	6	Positiver Plattensatz
7	Negativer Plattensatz	8	Plattenblock
9	Blockkasten mit Bodenleisten		

Aufbau

Die AGM-Batterie unterscheidet sich von der herkömmlichen Blei-Calcium-Batterie wie folgt:

- größere Platten: Größere Platten ermöglichen eine um 25 % höhere Leistungsdichte.
- Separatoren aus Glasfaservlies: Hierdurch wird eine bis zu 3-mal höhere Zyklenfestigkeit erreicht. Dadurch verbessern sich die Kaltstartfähigkeit, die Stromaufnahme und die Lebensdauer.
- gasdichtes Gehäuse mit Überdruckventil (siehe auch Funktionsweise):
- Die Zellstopfen sind verschweißt und können nicht geöffnet werden.
- Batteriesäure gebunden im Glasfaservlies: Die Batteriesäure befindet sich nicht wie bisher freistehend im Gehäuse, sondern ist zu 100 % im Glasfaservlies gebunden. Dadurch ergeben sich eine erhöhte Sicherheit gegen Auslaufen und somit ein verringertes Umweltrisiko.

62 Instrumente

6211 Kombi

62 11 280 Instrumentenkombination aus- und einbauen (ersetzen)



Achtung!

Hinweise zum Schutz vor elektrostatischer Beschädigung ([ESD-Schutz](#)) beachten.



Achtung!

Beschädigungsgefahr!

Arbeitsschritt vorsichtig durchführen, um Beschädigungen an der Instrumententafel zu vermeiden.

Lenkrad vollständig herausfahren und absenken.
Schrauben (1) lösen. Anziehdrehmoment [62 11 1AZ](#).
Instrumentenkombination (2) in Pfeilrichtung etwas vorziehen.

Zugehörige Steckverbindung trennen.

Ggf. zugehörigen Kabelbaum ausfädeln bzw. ausclipsen.

Instrumentenkombination (2) abnehmen.



Bei Ersatz:

[Fahrzeugprogrammierung / -kodierung](#) durchführen.
Werte für Condition Based Service ([CBS](#)) prüfen und ggf. korrigieren.



Warnung!

Hinweise zum [Umgang mit Glühlampen \(Außenbeleuchtung\)](#) beachten.

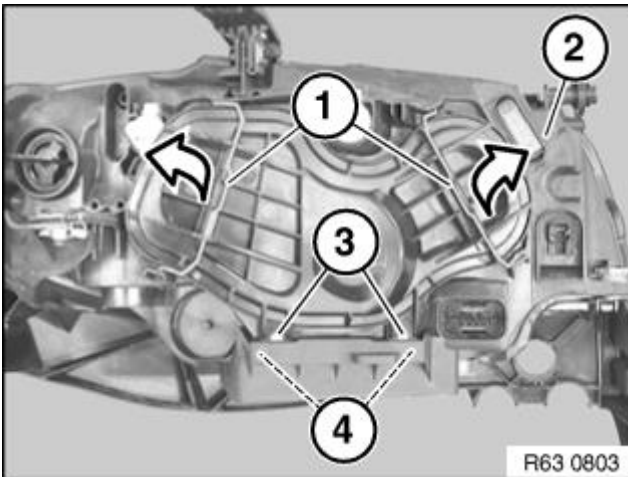

Hinweis:

Scheinwerfer (2) zur besseren Darstellung ausgebaut.

Federdrahtbügel (1) in Pfeilrichtung entriegeln.
Abdeckung von Scheinwerfer (2) abnehmen.

Einbauhinweis:

Auf korrekten Sitz der Abdeckung auf Scheinwerfer (2) achten.

Führungen (3) müssen exakt in zugehörigen Aufnahmen (4) sitzen.

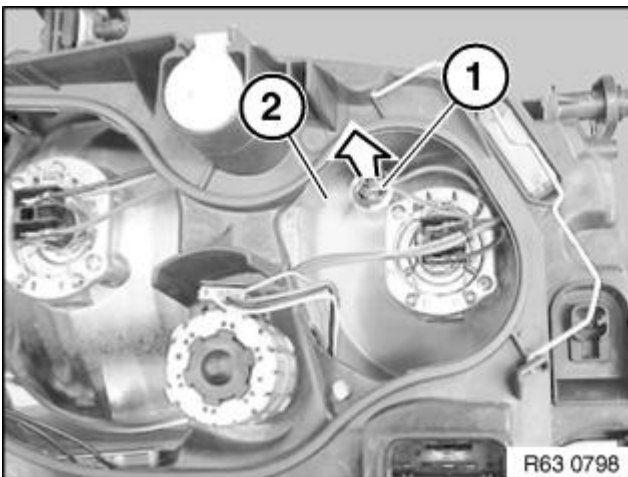

Lampenfassung (1) beidseitig greifen und nach hinten aus Scheinwerfer (2) ziehen.

Einbauhinweis:

Auf exakten Sitz der Lampenfassung (1) in Scheinwerfer (2) achten.

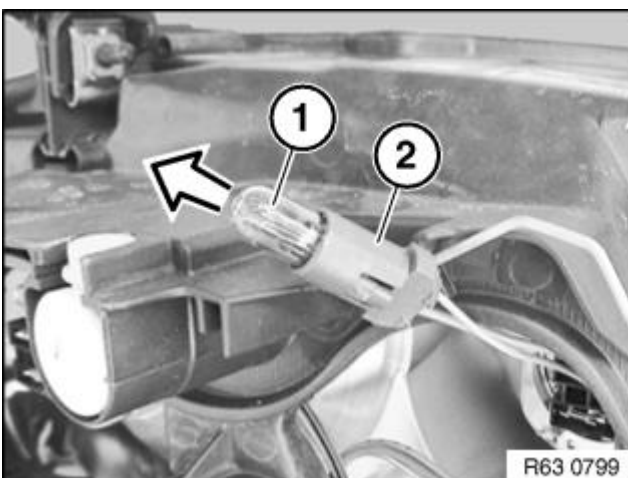

Glühlampe für Standlicht (1) in Pfeilrichtung aus Lampenfassung (2) ziehen.

Einbauhinweis:

[Glühlampentyp](#) beachten.