



ÓT Y Áer E81
(2007-2012)Á



Fahrwerk, Lenkung und Bremse

Inhaltsverzeichnis

31	Vorderachse
32	Lenkung und Achsvermessung
33	Hinterachse
34	Bremsen
35	Fußbetätigung
36	Räder mit Bereifung
37	Gekoppelte Federsysteme
	Anziehdrehmomente
	Technische Daten

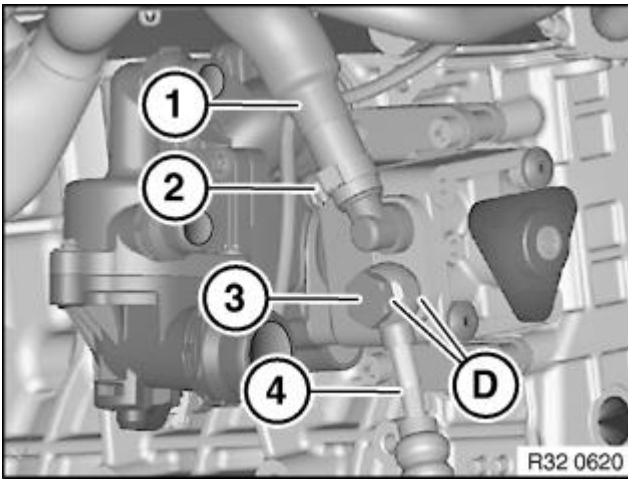

Schlauchselle (2) lösen und Saugleitung (1) von der Flügelpumpe abziehen.

Einbauhinweis:

Markierungen an Saugleitung und Anschluss Flügelpumpe müssen übereinstimmen.

Hohlschraube (3) lösen und Druckleitung (4) abnehmen.

Einbauhinweis:

Alle Dichtringe (D) ersetzen.

Auf spannungsfreie Verlegung der Druckleitung und genügenden Abstand zu angrenzenden Bauteilen achten.

Anziehdrehmoment 32 41 8AZ.

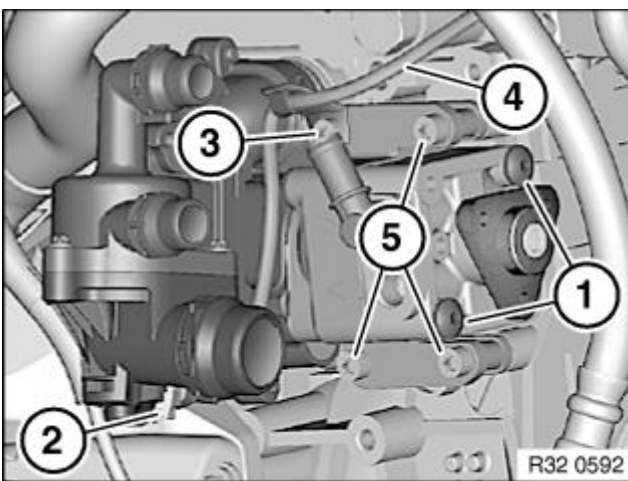

Schrauben (1) lockern.

Anziehdrehmoment 32 41 4AZ.

Ggf. Steckverbindung (2) trennen.

Schraube (3) lösen, ggf. Anschlussleitung (4) mit Halter zur Seite legen.

Anziehdrehmoment 32 41 7AZ.

Schrauben (5) lösen.

Anziehdrehmoment 32 41 7AZ.

Flügelpumpe mit Wasserpumpe abnehmen und auf dem Vorderachsträger ablegen.

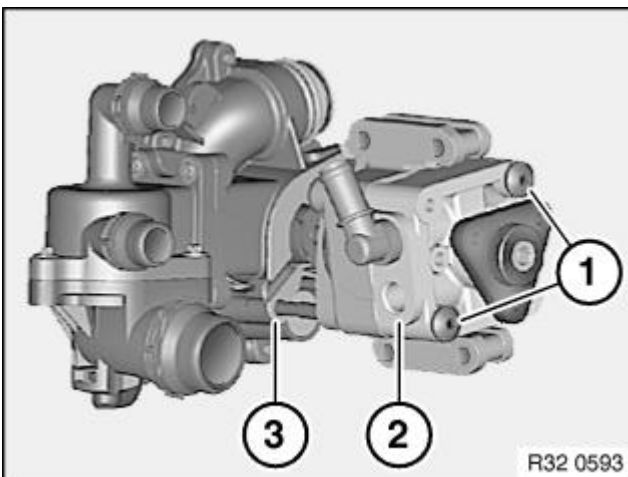

Schrauben (1) herausdrehen.

Flügelpumpe (2) von der Kühlmittelpumpe (3) abnehmen und nach unten / oben herausnehmen.

Einbauhinweis:

O-Ring am Anschlussstück der Kühlmittelpumpe erneuern und mit Kühlmittel bestreichen.

Welle der Flügelpumpe (2) zur Aufnahme an der Kühlmittelpumpe (3) ausrichten.

Achtung!

Auf korrekten Sitz des Anschlussstückes im Motorblock achten! Anschlussstück darf beim Einführen nicht verkanten!



Nach der Montage:

- Kühlmittel und Hydrauliköl auffüllen
- Kühlsystem entlüften und auf Wasserdichtheit prüfen
- Hydrauliksystem entlüften
- Leitungsanschlüsse auf Undichtigkeit prüfen

33 41 153 Radlager (Außendurchmesser 85 mm) der Hinterachswelle ersetzen



Erforderliche Spezialwerkzeuge:

- 33 3 261
- 33 3 262
- 33 3 263
- 33 3 264
- 33 3 265



Erforderliche Vorarbeiten:

- Mitnehmerflansch der Hinterachswelle ausbauen

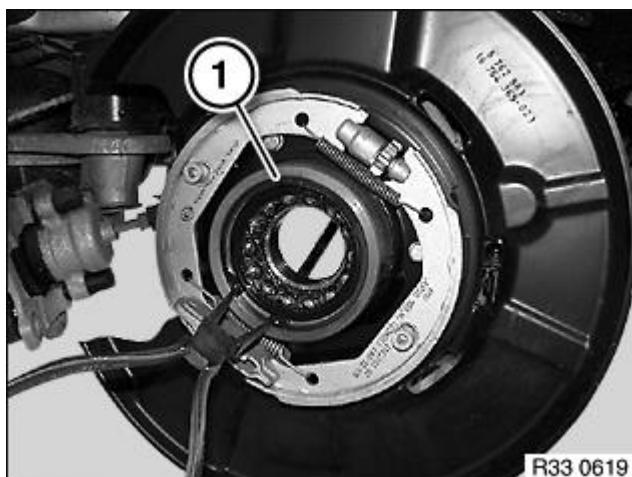

Sicherungsring (1) mittels Zange zusammendrücken und herausnehmen.

Einbauhinweis:

Sicherungsring erneuern.

Sitz des Sicherungsringes prüfen, ggf. korrigieren.

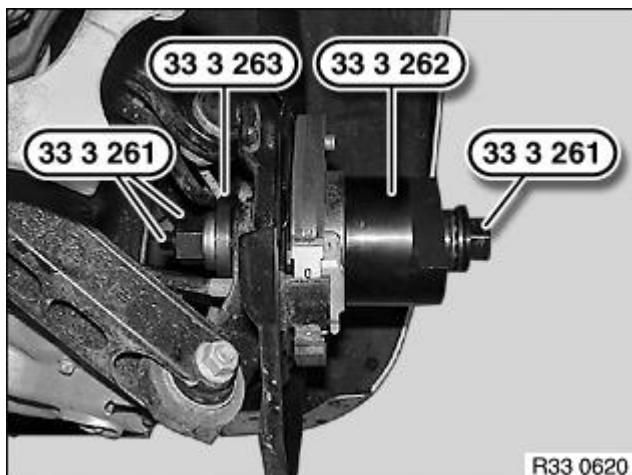

Radlager mit den Spezialwerkzeugen 33 3 261, 33 3 263 und 33 3 262 herausziehen.

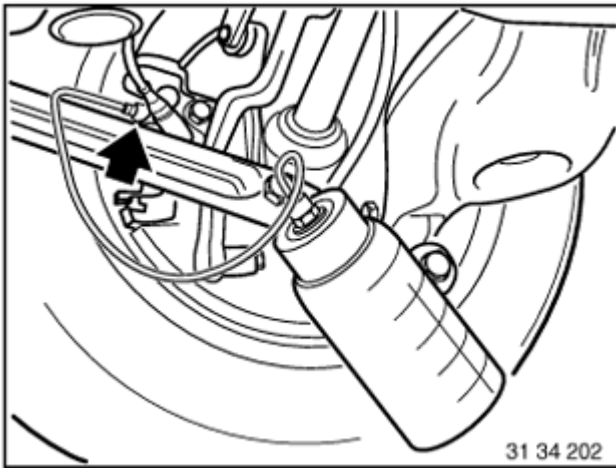

Bremssystem komplett spülen
 Entlüftungsschlauch mit Auffangbehälter auf das Entlüftungsventil am Bremssattel hinten rechts aufstecken.
 Entlüftungsventil öffnen und spülen bis klare, blasenfreie Bremsflüssigkeit ausströmt.
 Entlüftungsventil schließen.
 An der Radbremse hinten links, vorn rechts und vorn links analog verfahren.

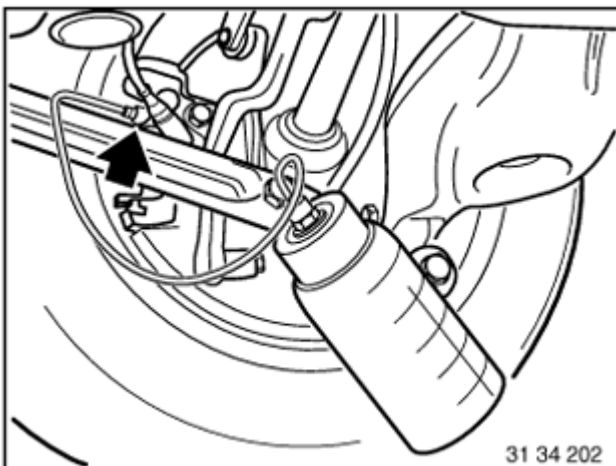

Hinterachs-Bremskreis entlüften
 Entlüftungsschlauch mit Auffangbehälter auf das Entlüftungsventil am Bremssattel hinten rechts aufstecken.
 Entlüftungsventil öffnen.
 Entlüftungsroutine mit DIS bei geöffnetem Entlüftungsventil ablaufen lassen.
 Nach Ablauf der Routine Bremspedal 5-mal bis Anschlag durchdrücken; die Bremsflüssigkeit muss klar blasenfrei ausströmen.
 Entlüftungsventil schließen.
 Vorgang hinten links wiederholen.

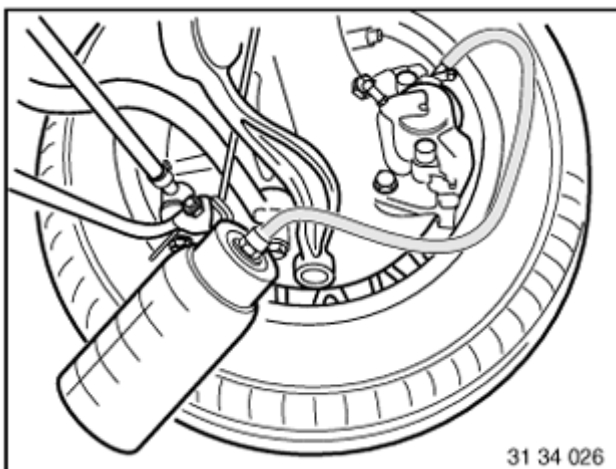

Vorderachs-Bremskreis entlüften
 Entlüftungsschlauch mit Auffangbehälter auf das Entlüftungsventil am Bremssattel vorn rechts aufstecken.
 Entlüftungsventil öffnen.
 Entlüftungsroutine mit DIS bei geöffnetem Entlüftungsventil ablaufen lassen.
 Nach Ablauf der Routine Bremspedal 5-mal bis Anschlag durchdrücken; die Bremsflüssigkeit muss klar und blasenfrei ausströmen.
 Entlüftungsventil schließen.
 Vorgang vorn links wiederholen.

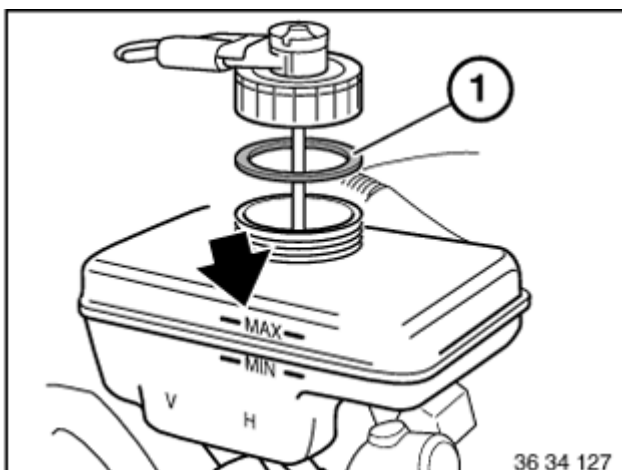

Bremsflüssigkeits-Wechselgerät ausschalten und vom Ausgleichsbehälter abbauen.
 Bremsflüssigkeitsstand kontrollieren.
 Ausgleichsbehälter verschließen.
 Hinweis:
 Auf Gummidichtung (1) im Verschlussdeckel achten.

35 Fußbetätigung

3511 Fußhebellagerbock

35 11 000 Lagerbock für Fußhebel komplett aus- und einbauen



Erforderliche Vorarbeiten:

- Kupplungspedal ausbauen

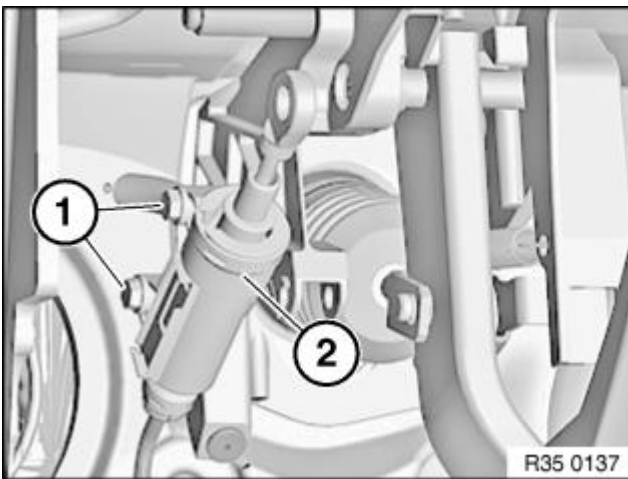

Schrauben (1) lösen und Kupplungsgeberzylinder (2) leicht zur Seite drücken.

Einbauhinweis:

Leitung bleibt angeschlossen.

Selbstsichernde Muttern erneuern.

Anziehdrehmoment 21 52 4AZ.

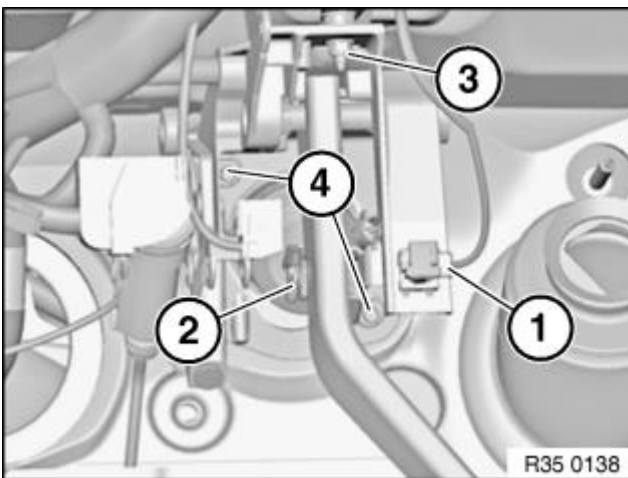

Steckverbindung (1) trennen.

Sicherungsklammer (2) abnehmen und Bolzen herausziehen.

Mutter (3) lösen.

Muttern (4) lösen und Lagerbock leicht nach links schwenken und ausbauen.

Einbauhinweis:

Die Muttern (4) vor der Mutter (3) anziehen.

Selbstsichernde Muttern erneuern.

Anziehdrehmoment 35 11 1AZ.