



## Renault Master 3 (2010 - 2019)



0æ@, ^!\ ÊŠ^\v } \* Á } å/Ó!^ { •^ }

# Baugruppe Vorderachse: Explosionszeichnung

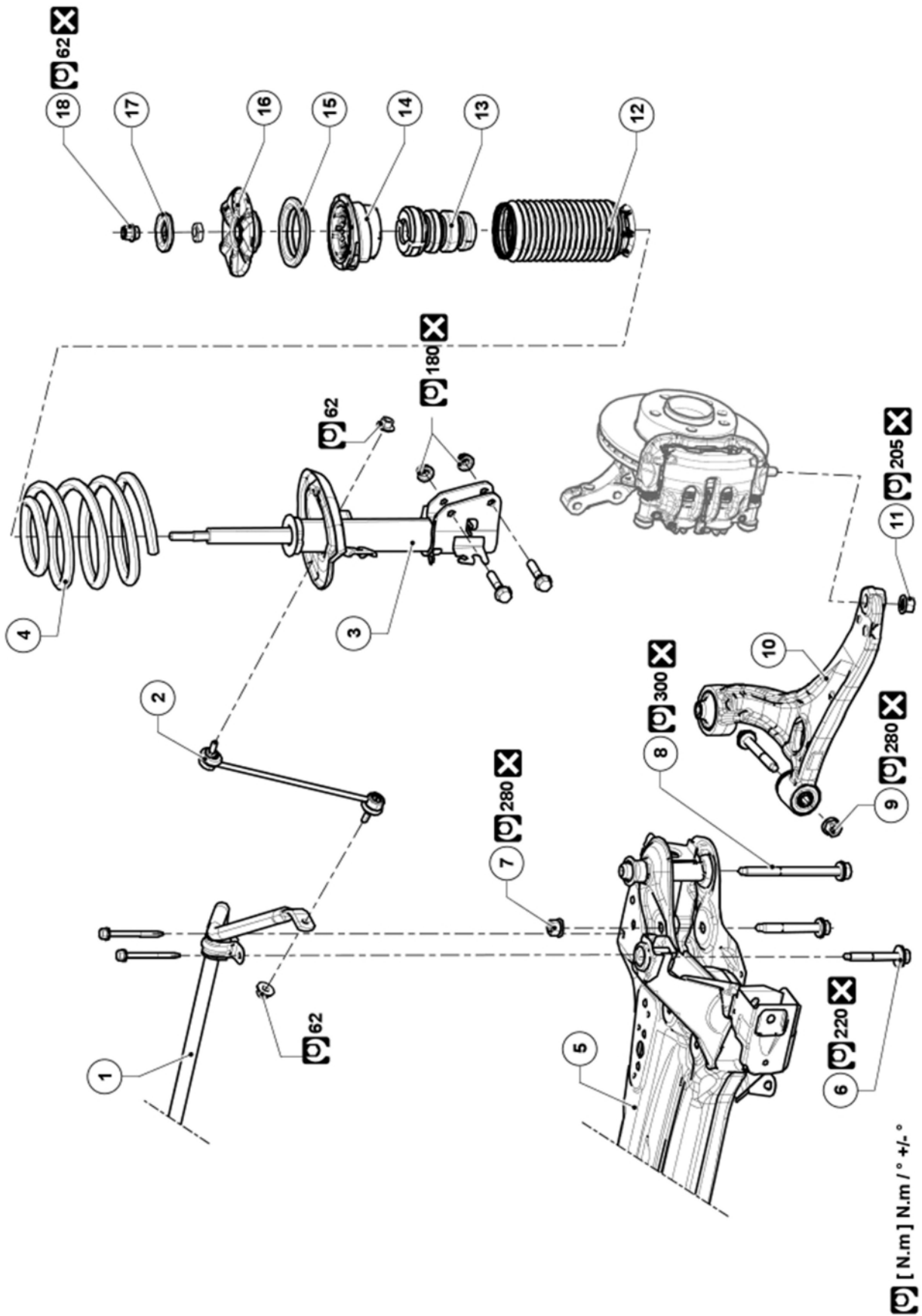

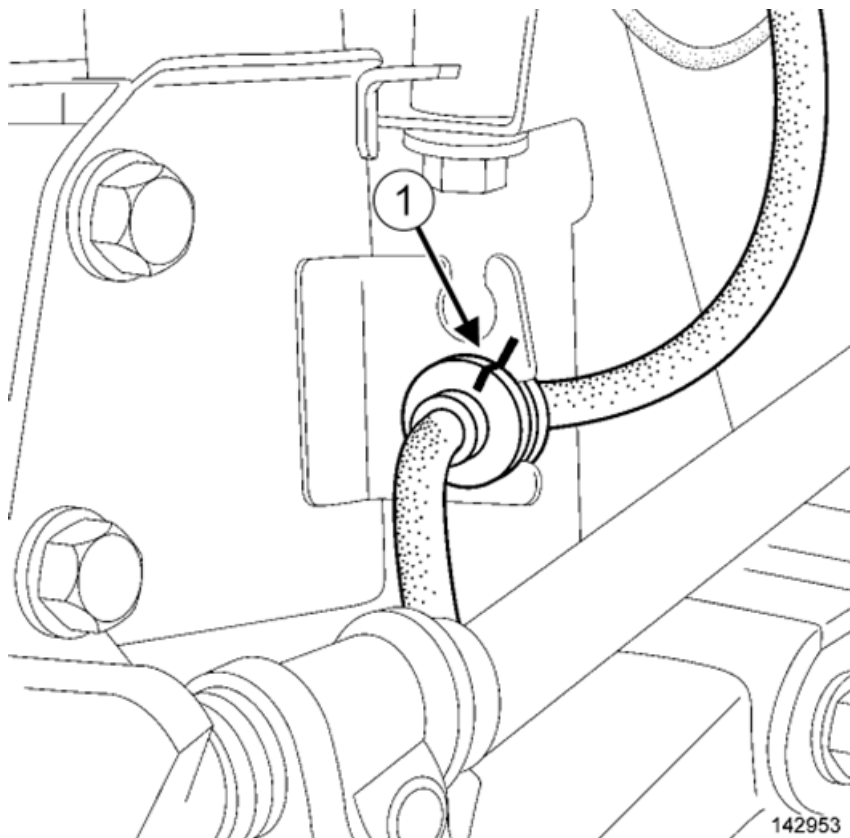

■Die Position der Kappe des vorderen Bremsschlauchs unten am Stoßdämpfer mittels Wischfester Stift markieren.

■Die Kappe des vorderen Bremsschlauchs (1) unten am Stoßdämpfer ausrasten.

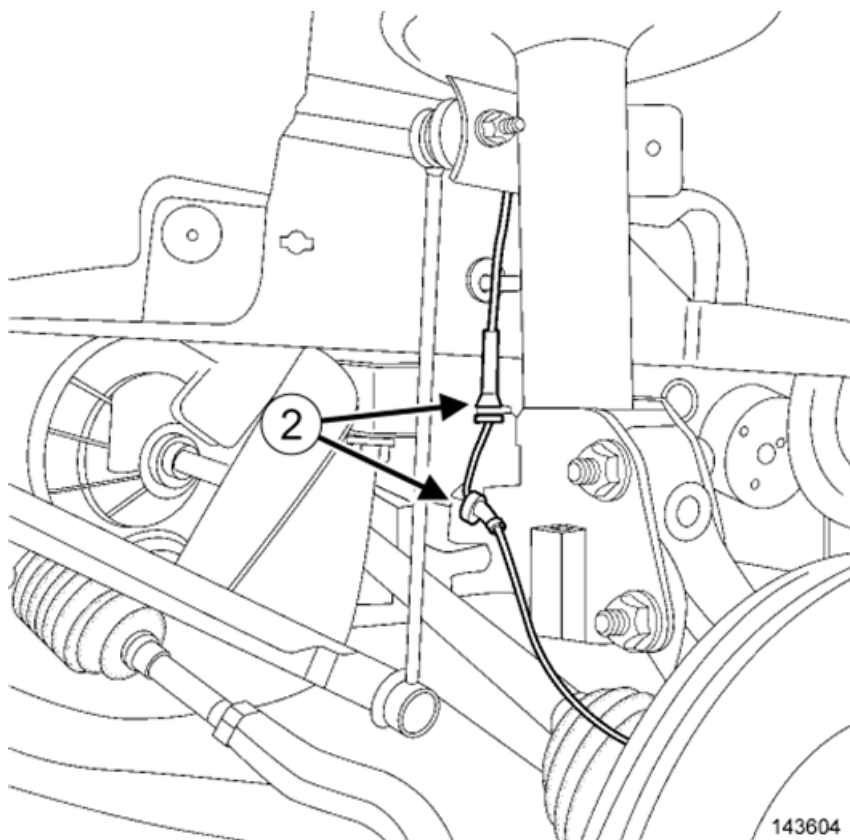

■Den Kabelstrang des Raddrehzahlgebers unten am Stoßdämpfer an (2) ausrasten.

■Die Mutter der Zugstrebe des vorderen Querstabilisators unten am Stoßdämpfer entfernen.

# Bremsanlage

## Vorderer Bremssattel: Instandsetzung

### Unerlässliches Werkstattmaterial

Pedalpresse

Das Fahrzeug auf eine Zwei-Säulen-Hebebühne stellen.



### ACHTUNG

Es kann Bremsflüssigkeit auslaufen; die mechanischen Bauteile und die Karosserie in der Nähe der Bremsanlage schützen!

### Ausbau

- Das Werkzeug Pedalpresse am Bremspedal anbringen, um das Auslaufen der Bremsflüssigkeit zu begrenzen.
- Das Vorderrad abmontieren.
- Den Bremssattel ausbauen.

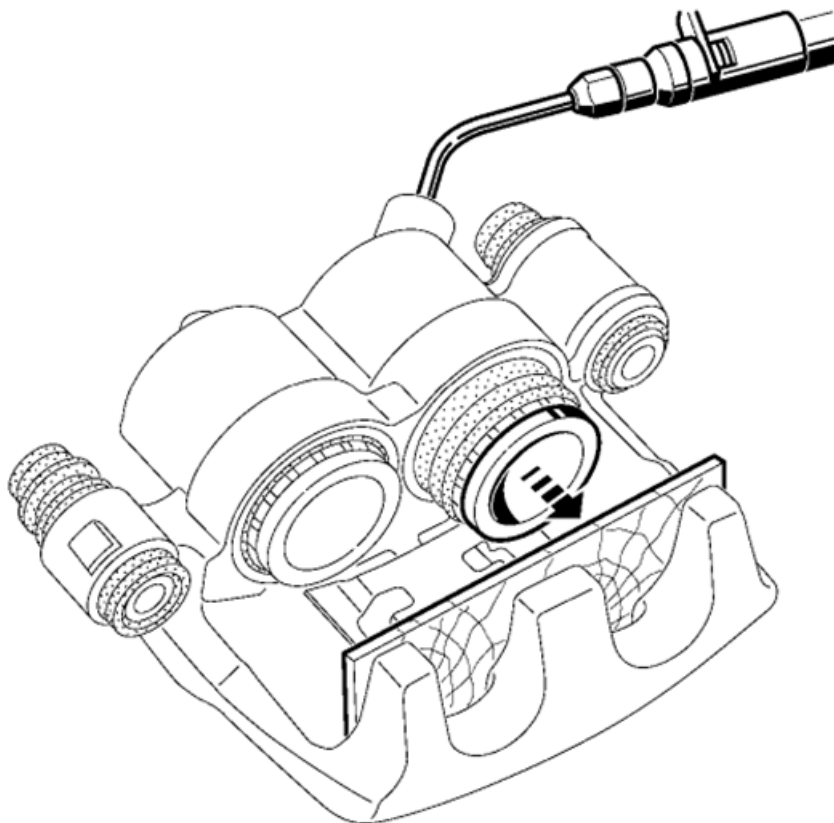

105180

- Den Kolben mittels Druckluft herausdrücken, dabei einen Keil zwischen Bremssattel und Kolben setzen um zu vermeiden, dass der Kolben beschädigt wird. Jegliche Beschädigung am Kolbenschaft erfordert den Austausch des Kolbens.