



Renault Master 3 (2010 - 2019)



T [q | Á ^ à ^ } æ * | ^ * æ ^ Á Ę Š ů | Á ō Ö a • ^ |

- den Untermotorschutz.
- Das Kühlsystem entleeren.
- Ausbauen bzw. entfernen:
 - den Aggregate-Rillenriemen
 - die Servolenkungspumpe
 - den Generator.

KLIMAANLAGE

- Den Klima-Kompressor ausbauen.
- Ausbauen bzw. entfernen:
 - die Schraube des Schutzes des Generators
 - den Schutz des Generators.
 - den Mehrzweckhalter
 - den Motoröl-Messtab

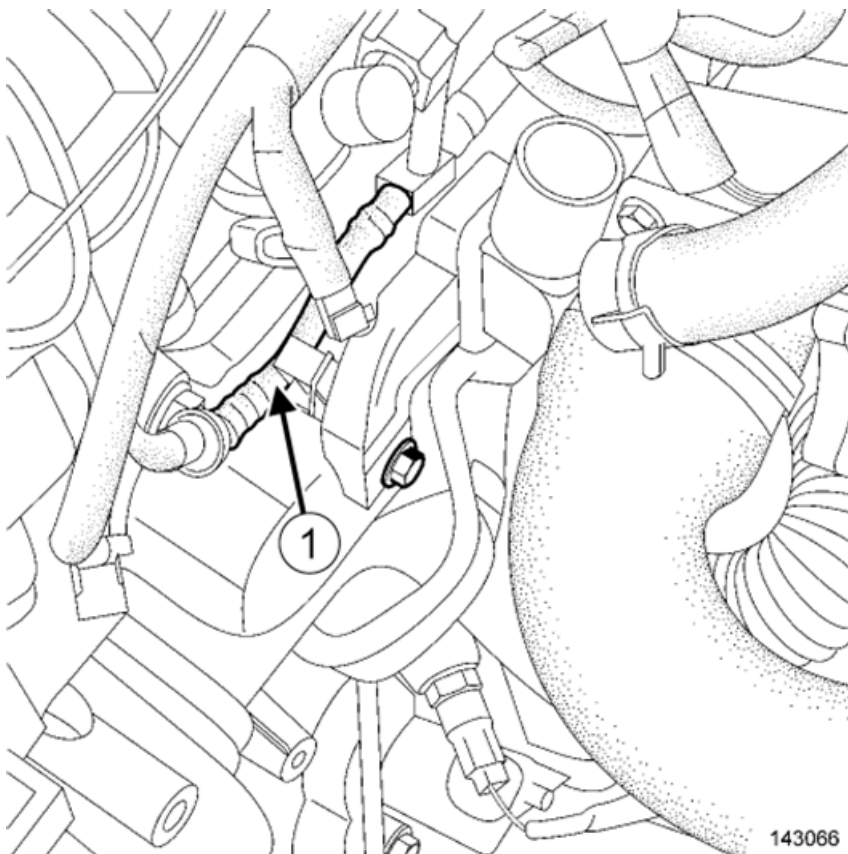

- Die Kraftstoff-Rücklaufleitung (1) von der Führung des Motor-Ölmesstabs ausrasten.
- Die Führung des Motor-Ölmesstabs entfernen.

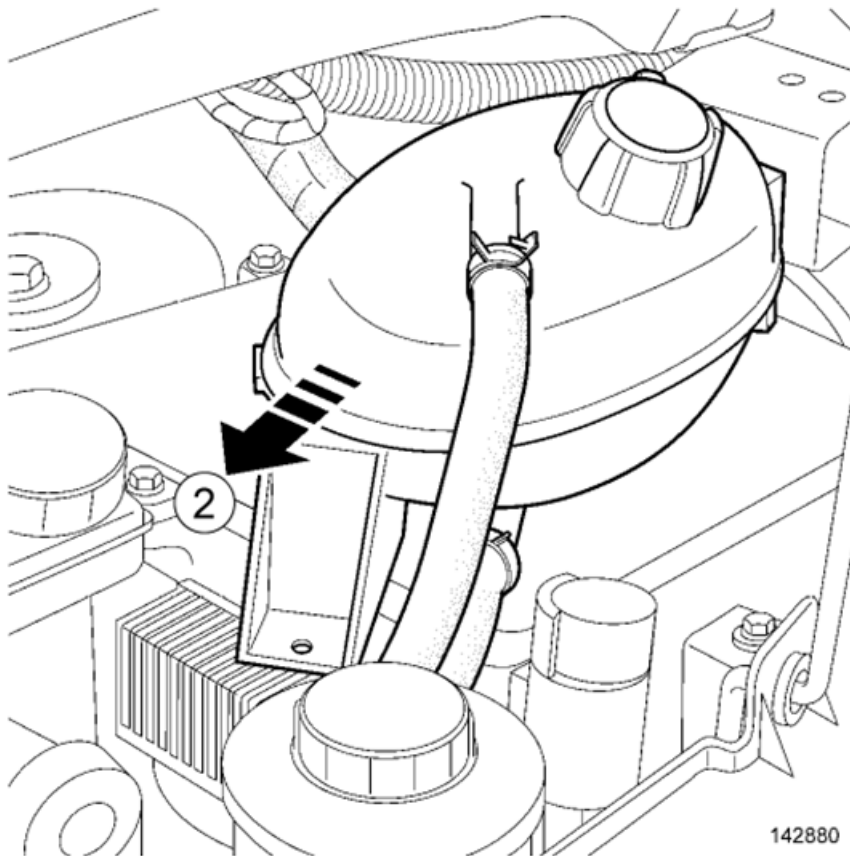

142880

■ Den Ausgleichsbehälter an (2) beiseite schieben.

2. Ausbau

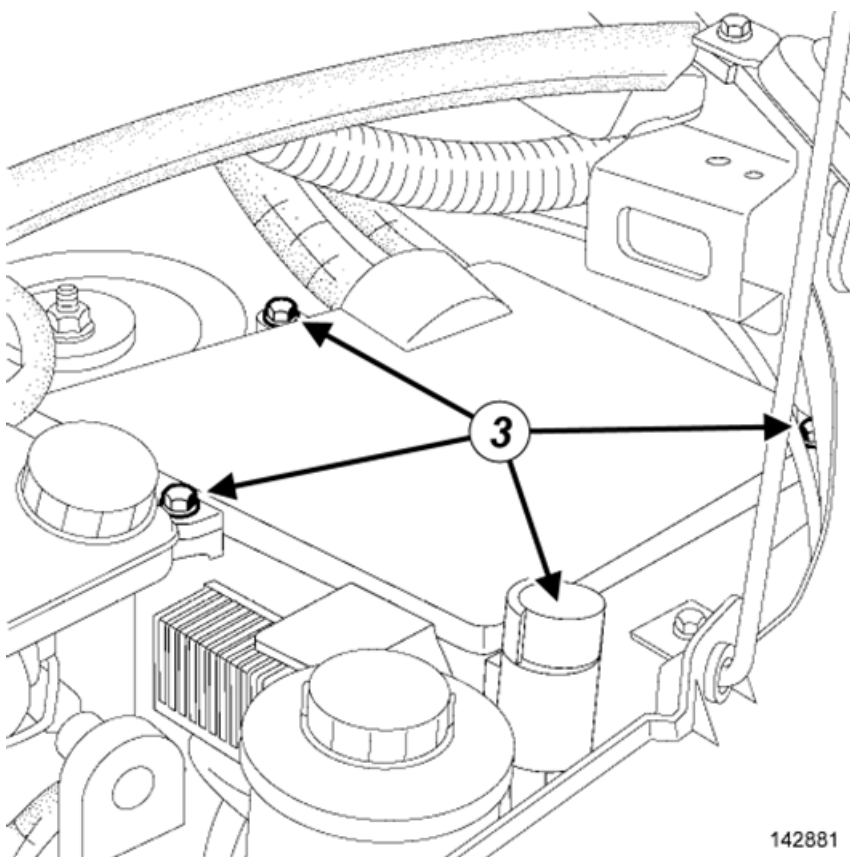

142881

■ Die Schrauben (3) der Abdeckung der Sicherungs- und Schalteinheit entfernen.

Baugruppe Luftansaugung: Explosionszeichnung (Automatikgetriebe PA0, Schaltgetriebe PF6)

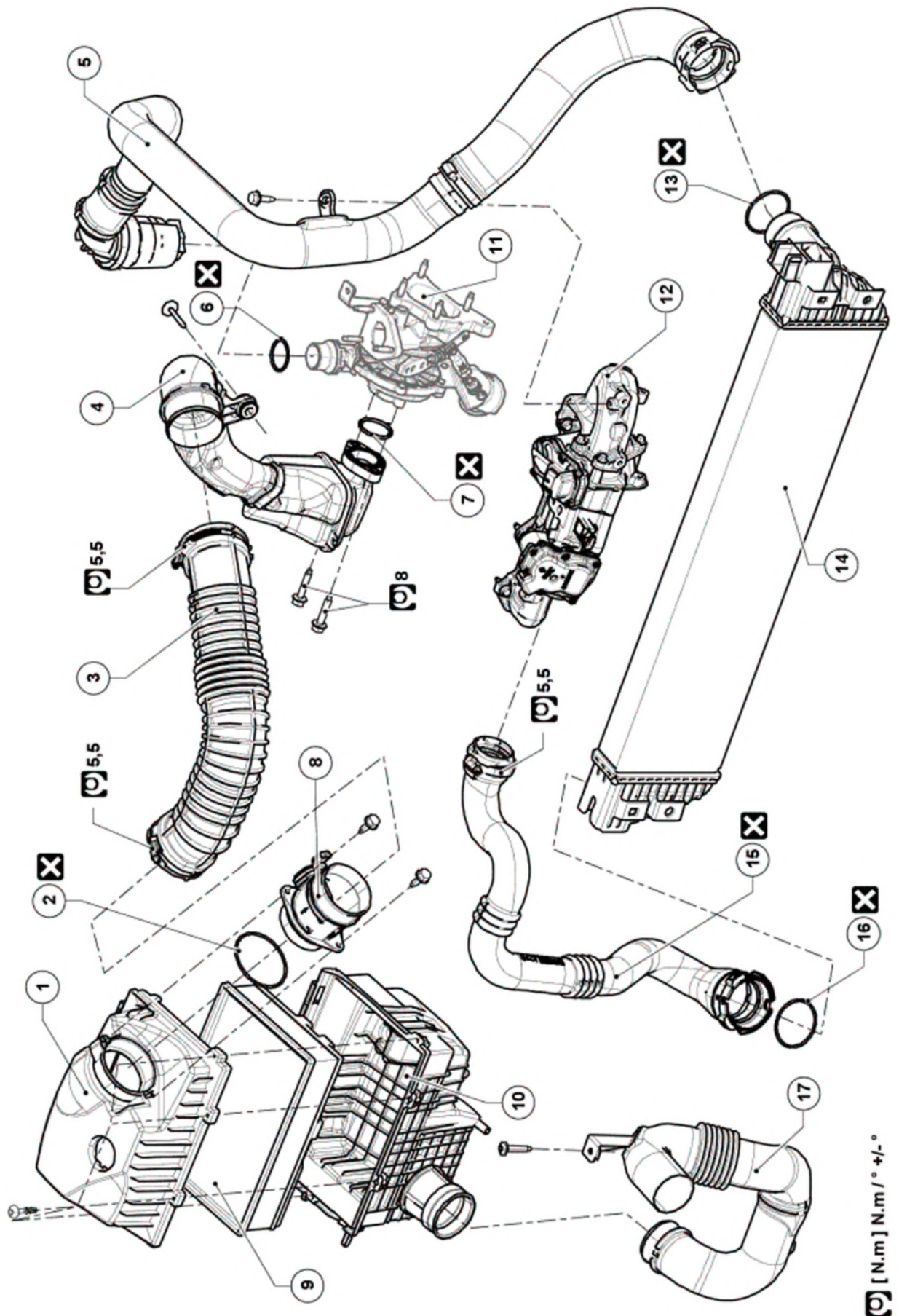

[N.m] N.m / ° +/-