



**Volvo S70**  
(1996 - 2000)



**Motor B5204T3 2,0 Liter Benziner 165 kW**

# Inhalt

Einleitung .....	4
Handbuch.....	4
Symbole.....	6
Abbildungen .....	12
Konstruktion und Funktion.....	17
Zünd- und Regelsystem .....	17
Steuerungssystem, Kraftstoffversorgung.....	17
Spezifikationen, mechanisch.....	48
Motor.....	48
Allgemeines.....	48
Ausbau, Auswechseln und Einbau .....	66
Motor.....	66
Die Motoranbauflansch auswechseln, B5204T3.....	66
Zündkerzen auswechseln .....	79
Dichtigkeitsprüfung des Zylinders.....	79
Ölwanne, B5204T3.....	115
Kurbelmechanismus, M56 .....	118
Kurbelmechanismus, M58 .....	124
Schmier- und Ölsystem.....	146
Öl / Ölfilter auswechseln, B5204T3 .....	146
Die Flammensperrendichtungen auswechseln, B5204T3.....	158
Kraftstoffanlage .....	160
Einspritzventile und Druckleitungen, B5204T3 .....	160
Kraftstofftank und Bauteile, B5204T3 .....	189
Einlass- und Abgassystem.....	216
Einlaßkrümmer / Dichtung auswechseln, B5204T3 .....	216
Den Dreiweg-Katalysator auswechseln, B5204T3.....	221
Den Auspuffkrümmer / die Dichtung des Turboladers auswechseln, B5204T3.....	224
Bauteile auswechseln, B5204T3 .....	229
Das Turboladersteuerventil auswechseln .....	235
Auswechslung der Lambdasonden .....	237
Temperaturfühler der Ansaugluft, auswechseln .....	240
Den Temperaturfühler auswechseln.....	240
Ansaugunterdruckfühler, auswechseln .....	242
Den Druckfühler auswechseln.....	242

Kühlanlage .....	244
Thermostat/Temperaturfühler, B5204T3.....	244
Motorregelung.....	246
Gaspedalmodul, B5204T3.....	246
Zünd- und Regelsystem .....	248
Bauteile austauschen, B5204T3 .....	248
Austausch des Motorsteuergeräts (ECM) .....	257
Drehzahlgeber austauschen .....	257
Die Zündspulen austauschen .....	258
Gaspedalmodul, B5204T3.....	262
Thermostat/Temperaturfühler, B5204T3.....	264
Bauteile austauschen, B5204T3 .....	266
Das Turboladersteuerventil austauschen .....	272
Auswechslung der Lambdasonden .....	274
Temperaturfühler der Ansaugluft, austauschen.....	277
Den Temperaturfühler austauschen.....	277
Ansaugunterdruckfühler, austauschen .....	279
Den Druckfühler austauschen.....	279
Steuerungssystem, Kraftstoffversorgung.....	281
Reinigung, Inspektion und Einstellen .....	287
Motor.....	287
Ventilmechanismus, B5204T3.....	287
Ventilspiel.....	292
Motorsteuerung, B5204T3.....	309
Schmier- und Ölsystem.....	311
Öldruck, B5204T3 .....	311
Ölverbrauchstest .....	313
Kraftstoffanlage.....	315
Kraftstoff- und Restdruck, B5204T3 .....	315
Kraftstofftank/-anlage AWD und 2WD/ORVR entleeren, B5204T3, M56 .....	318
Kraftstofftank via Kraftstoffverteilerrohr entleeren.....	318
Abgesenkten Kraftstofftank entleeren (nur AWD) .....	320
Einspritzsystem entleeren .....	322
Kraftstofftank/-anlage AWD und 2WD/ORVR entleeren, B5204T3, AW50-42.....	325
Kraftstofftank via Kraftstoffverteilerrohr entleeren.....	325
Abgesenkten Kraftstofftank entleeren (nur AWD) .....	328
Einspritzsystem entleeren .....	329
Einlass- und Abgassystem.....	332

Das Ladedrucksteuerventil am Turbolader überprüfen und einstellen, B5204T3 .....	332
Kurbelgehäuseentlüftung.....	338
Kurbelgehäuseentlüftung, Überprüfung .....	342
Luftfilter und Drosselklappengehäuse .....	344

## Das Turboladersteuerventil auswechseln

Das Turboladersteuerventil entfernen

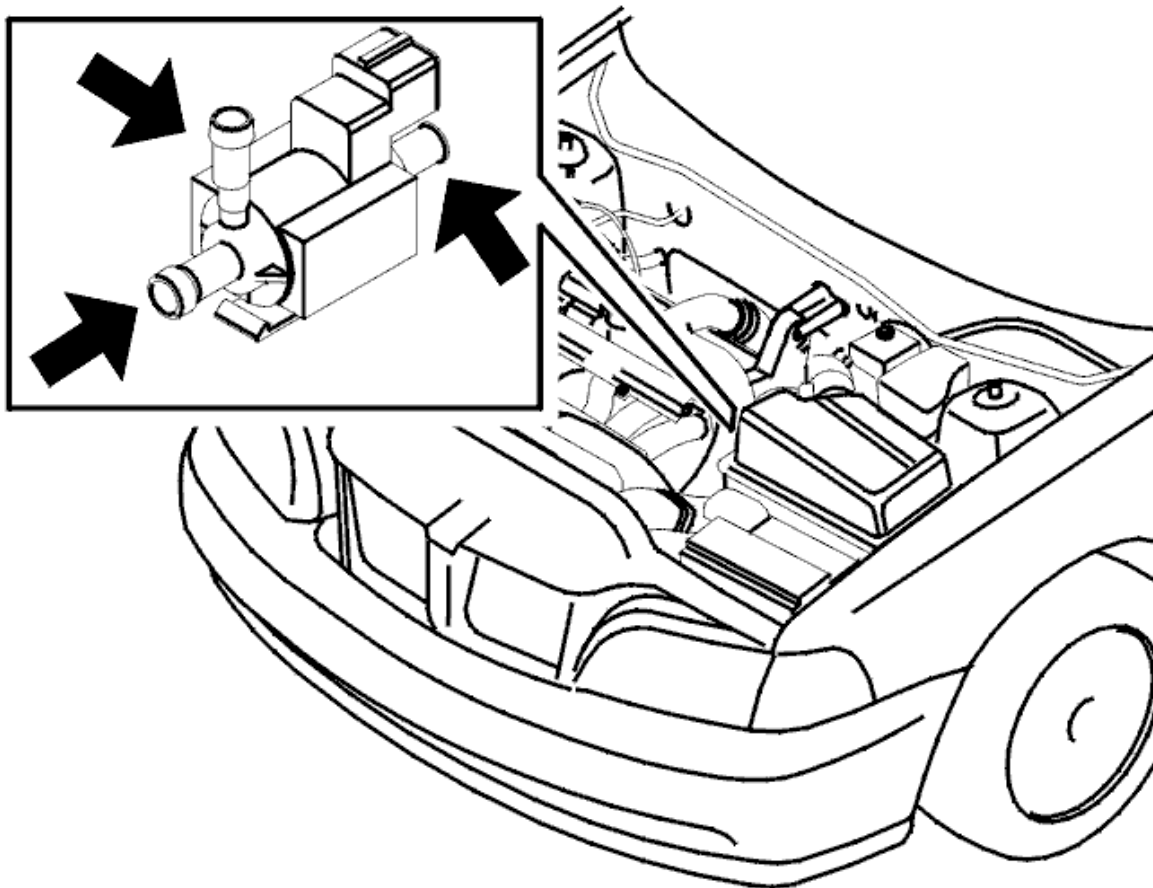

Das Ventil von der Luftfilterabdeckung herausheben.

Die Anschlußklemme vom Ventil entfernen.

Die Schläuche markieren und abziehen.

## Das Turboladersteuerventil einbauen

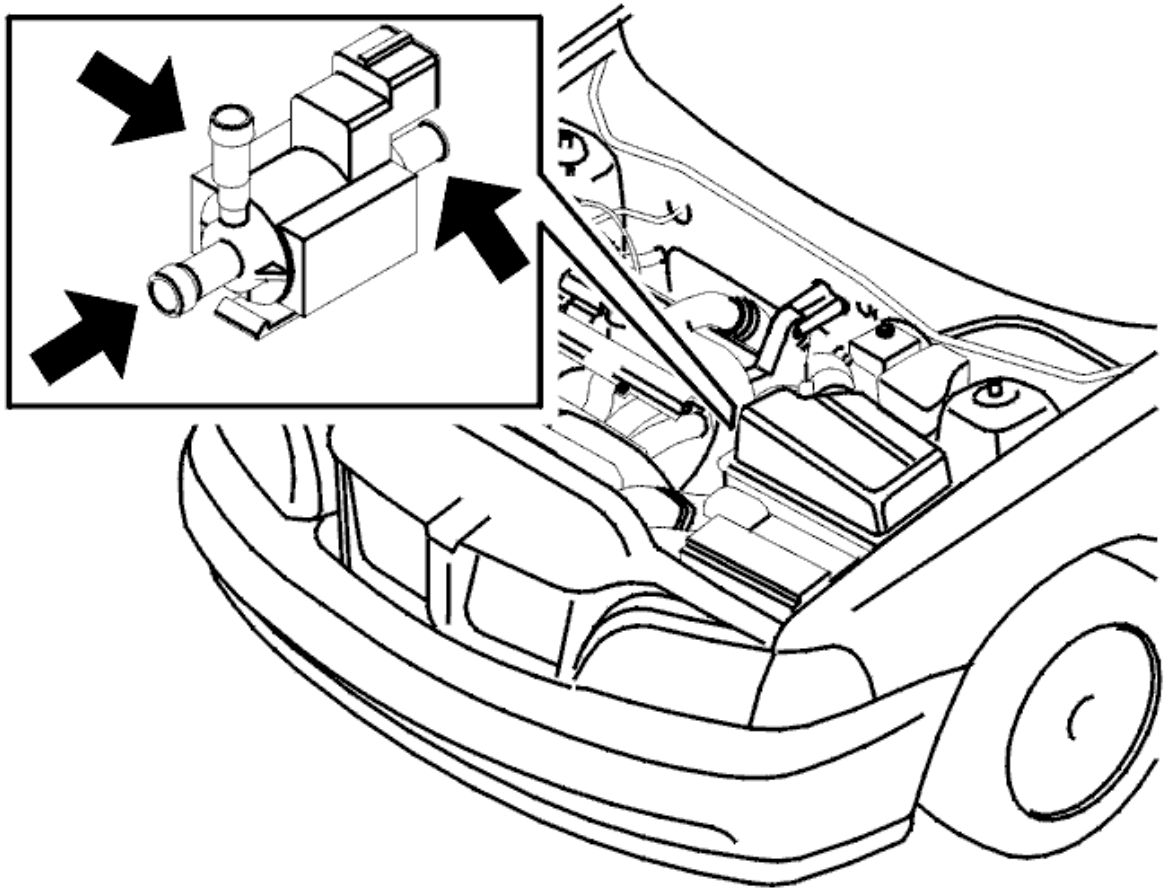

- die Schläuche wie markiert auf das Steuerventil
- die Anschlußklemme auf das Ventil
- Das Magnetventil auf der Luftfilterabdeckung.