



**ÓT Y Áer E87**  
(2004-2011)Á



**Karosserieinstandsetzung**

# Inhaltsverzeichnis

## 4100 Karosserie Allgemeines

- 41 00 000 Inhalte von Karosserie Allgemeines
- 41 00 001 Hinweise zur verwendeten Reparaturtechnik in der Hauptgruppe 41
- 41 00 002 Qualitätsstandard
- 41 00 003 Werkstattausrüstung (BMW und MINI Fahrzeuge)
- 41 00 004 Arbeitssicherheit
- 41 00 005 Gefahrenhinweise
- 41 00 006 Hinweise zum Fahrzeugschutz
- 41 00 007 Materialkunde
- 41 00 008 Materialeinsatz in der Außenhaut
- 41 00 009 Übersicht Verbrauchsmaterialien (Elektronischer Teilekatalog)
- 41 00 010 Umgang mit Elektrik und Elektronik
- 41 00 011 Umgang mit Bauteilen nach einem Flutschaden
- 41 00 012 Umgang mit Airbags und Rückhaltesystemen
- 41 00 013 Rahmenkontrollmaße Karosserie
- 41 00 021 Fahrgestellnummer einschlagen
- 41 00 022 Fahrgestellnummer, Allgemeines
- 41 00 023 Reparaturtechniken Reparaturstufen 1
- 41 00 024 Reparaturtechniken Reparaturstufe 2
- 41 00 025 Reparaturtechniken Reparaturstufe 3
- 41 00 026 Korrosionsschutz
- 41 00 027 Hinweisschilder
- 41 00 028 Hinweisschilder: Übersicht Einbauorte

## 4111 Träger

- 41 11 023 Abrüstumfänge - Motorträger-Vorderteil mit Radhaus links ersetzen
- 41 11 024 Motorträger-Vorderteil mit Radhaus links ersetzen
- 41 11 028 Abrüstumfänge - Motorträger links ersetzen (Teilersatz vor Vorderachse)
- 41 11 029 Motorträger links ersetzen (Teilersatz vor Vorderachse)
- 41 11 043 Motorträger-Vorderteil links ersetzen
- 41 11 300 Abdeckung für Längsträger mit Türsäule links ersetzen (Teilersatz B-Säule)
- 41 11 516 Stützträger vorn links oder rechts ersetzen (Teilersatz, Seitenwand vorn abgebaut)
- 41 11 517 Abrüstumfänge - Stützträger links ersetzen

## 4112 Gepäckraumboden

- 41 12 535 Abrüstumfänge - Gepäckraumboden hinten komplett ersetzen
- 41 12 536 Gepäckraumboden hinten komplett ersetzen (Heckabschlussblech abgebaut)
- 41 12 557 Abrüstumfänge - Gepäckraumboden Mitte ersetzen
- 41 12 558 Gepäckraumboden Mitte ersetzen. (Heckabschlussblech abgebaut)
- 41 12 560 Gepäckraumboden ersetzen
- 41 12 590 Gepäckraumboden ersetzen
- 41 12 651 Abrüstumfänge - Gepäckraumboden links ersetzen
- 41 12 652 Gepäckraumboden links ersetzen. (Heckabschlussblech / Seitenwand abgebaut)

## 4114 Radhäuser

- 41 14 AZD Verstärkungsblech (geklebt)

- 41 14 021 Abrüstumfänge - Radhaus vorn links ersetzen
- 41 14 022 Radhaus vorn links ersetzen
- 41 14 502 Radhaus-Außenteil hinten links ersetzen (Seitenwand hinten links abgebaut)
- 41 14 511 Radhaus komplett hinten links ersetzen (Seitenwand hinten links abgebaut)
- 4121 Seitenrahmen und Türsäulen
  - 41 21 510 Türsäule vorn links ersetzen (Seitenwand vorn abgebaut)
- 4131 Dachaußenhaut
  - 41 31 AZD Dach
  - 41 31 000 Abrüstumfänge - Dachaußenhaut ersetzen E87,81
  - 41 31 001 Dachaußenhaut ersetzen (Normaldach)
  - 41 31 010 Abrüstumfänge - Dachaußenhaut ersetzen E87,81
  - 41 31 011 Dachaußenhaut ersetzen (Ausführung mit Schiebebebedach)
- 4133 Frontverkleidung
  - 41 33 AZD Frontverkleidung
  - 41 33 040 Halter Seitenwand vorn links oder rechts ersetzen
  - 41 33 041 Vorderwand ersetzen
- 4134 Heckverkleidung
  - 41 34 041 Abrüstumfänge - Heckabschlussblech ersetzen
  - 41 34 042 Heckabschlussblech komplett ersetzen.
- 4135 Seitenwände
  - 41 35 azd Seitenwände
  - 41 35 010 Seitenwand vorn links oder rechts ab- und anbauen/ersetzen
  - 41 35 101 Abrüstumfänge - Seitenwand hinten links ersetzen
  - 41 35 102 Seitenwand hinten links ersetzen
  - 41 35 111 Seitenwand hinten rechts ersetzen
- 4150 Tür allgemein
  - 41 50 000 Tür aus- und einbauen
  - 41 50 001 Tür einstellen
- 4151 Vordere Seitentüren
  - 41 51 AZD Vordere Seitentüren
  - 41 51 000 Buchse Türscharnier ersetzen (Tür ausgebaut)
  - 41 51 001 Hinweise zum Ersetzen der Tür
- 4152 Hintere Seitentüren
  - 41 52 AZD Hintere Seitentüren
- 4161 Frontklappe
  - 41 61 AZD Frontklappe
  - 41 61 000 Frontklappe ab- und anbauen
  - 41 61 014 Frontklappe einstellen
- 4162 Heckklappe
  - 41 62 AZD Heckklappe
  - 41 62 000 Heckklappe ab- und anbauen
  - 41 62 014 Heckklappe einstellen
  - 41 62 520 Scharnier für Heckklappe links oder rechts aus- und einbauen / ersetzen
- 4163 Sonstige Klappen
  - 41 63 000 Klappe für Kraftstoff-Einfüllstutzen ab- und anbauen
  - 41 63 001 Klappe für Kraftstoff-Einfüllstutzen ab- und anbauen

#### 41 00 008 MATERIALEINSATZ IN DER AUßENHAUT

Folgende Abbildung ist eine schematische Darstellung aller Karosserievarianten. Abbildung auf das jeweilige Fahrzeug übertragen.

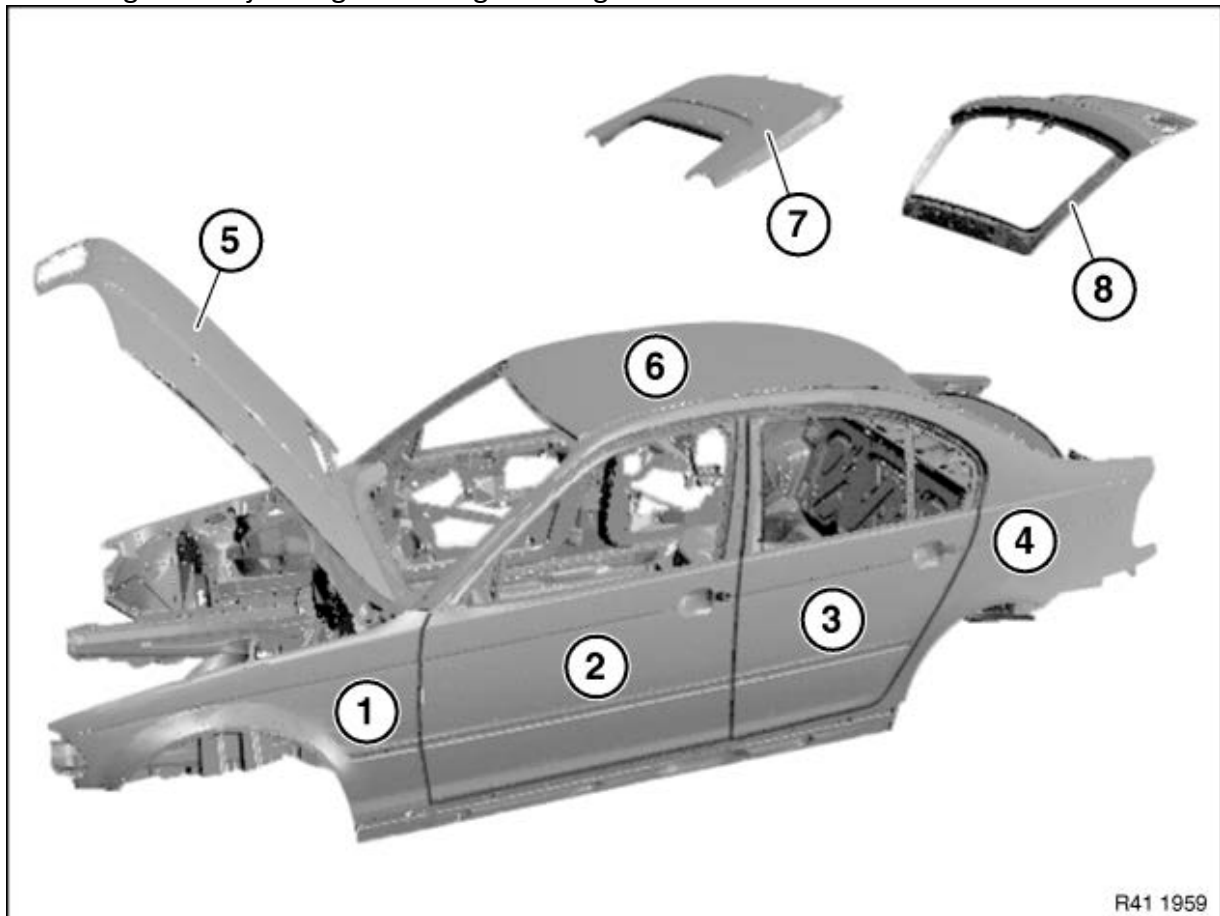

R41 1959

Bauteil	Fahrzeug	Material
(1) Seitenwand vorn	F01, F02, F04, F10, F11, F18, F80, F82, F83	Aluminium
	F06, F12, F13, F15, F16	Kunststoff
	F20, F21, F22, F23, F25, F26, F30, F31, F32, F33, F34, F35, F36	Stahl
(2) Tür vorn	F01, F02, F04, F06, F07, F10, F11, F12, F13, F18	Aluminium
	F20, F21, F22, F23, F25, F26, F30, F31, F32, F33, F34, F35, F36, F80, F82, F83	Stahl
(3) Tür hinten	F01, F02, F04, F06, F07, F10, F11, F18	Aluminium
	F20, F25, F26, F30, F31, F34, F35, F36	Stahl
(5) Frontklappe	F01, F02, F04, F06, F07, F10, F11, F12, F13, F15, F16, F18, F80, F82, F83	Aluminium
	F20, F21, F22, F23, F25, F26, F30, F31, F32, F33, F34, F35, F36	Stahl
(6) Hardtop/Dach	F01, F02, F04	Aluminium
	F06, F07, F10, F11, F13, F15, F16, F18, F20, F21, F22, F25, F26, F30, F31, F32, F33, F34, F35, F36	Stahl
	F82	Carbon
(7) Verdeckklappe	F12	Kunststoff
	F23, F33	Stahl
(8) Heckklappe	F07	Aluminium
	F06, F12, F13, F82	Kunststoff
	F01, F02, F04, F10, F11, F15, F16, F18, F20, F21, F22, F23, F25, F26, F30, F31, F32, F33, F34, F35, F36, F80	Stahl

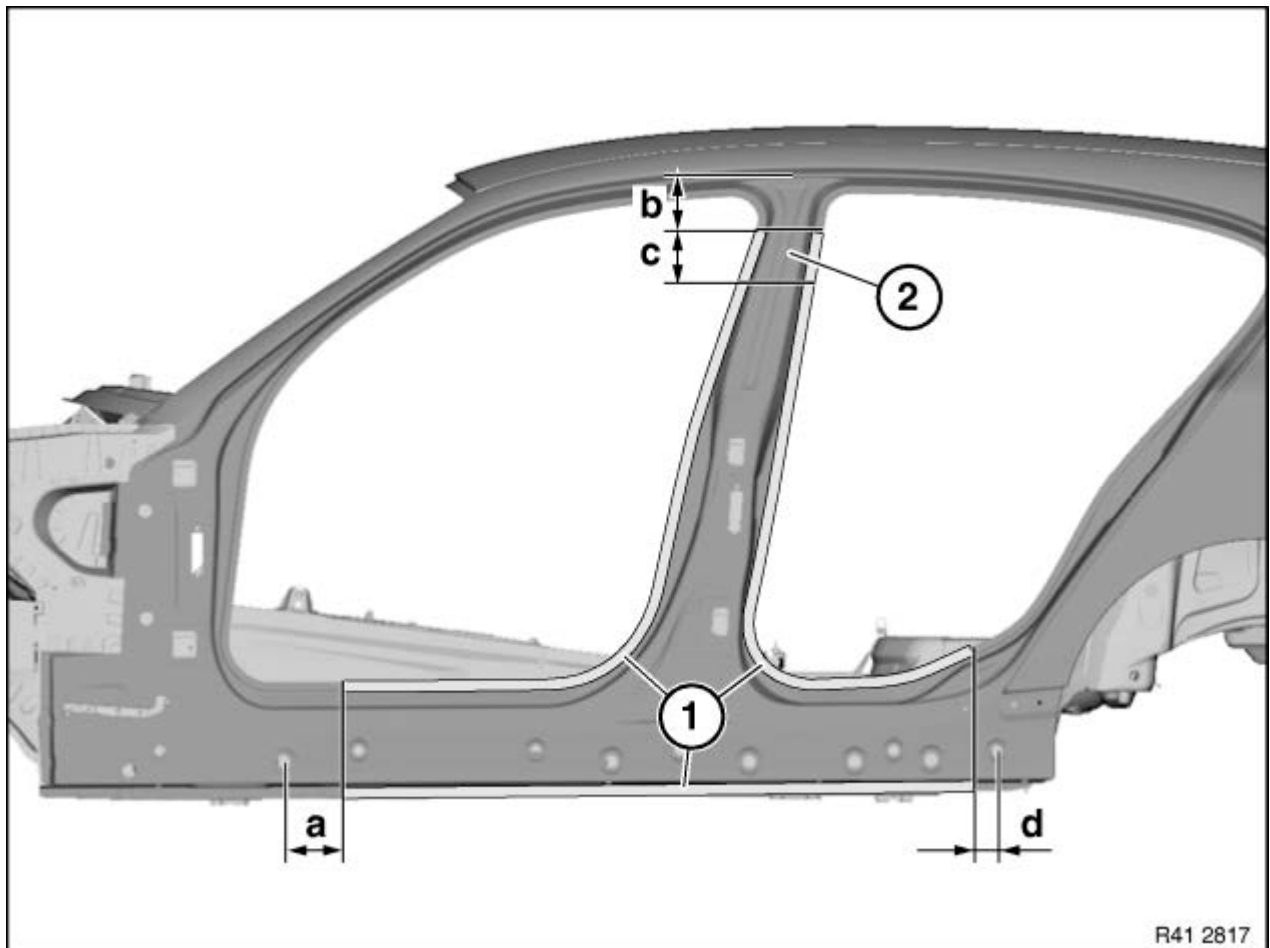

Trennschnitte nach vorgegebenen Maßen anreißen und trennen.

**Achtung!**

Bei den folgenden Trennschnitten nur äußeres Blech trennen.

Maß a = ca. 70 mm hinter Loch  $\varnothing$  25 mm.

Maß b = ca. 80 mm von der Dachkante.

Maß c = ca. 60 mm unterhalb Schnitt b.

Maß d = ca. 85 mm vom Mittelpunkt Loch  $\varnothing$  20 mm.

Schweißverbindungen in den Bereichen (1) lösen.

**Recycling**

Herausgetrennter Blechabschnitt (2) wird zum Verschließen wieder benötigt.

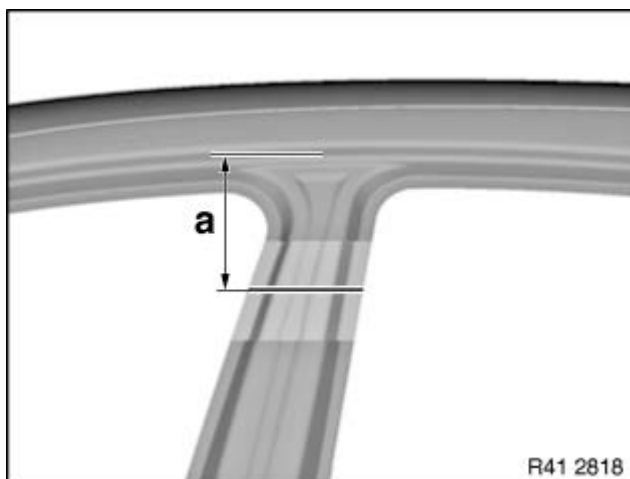

Trennschnitt nach vorgegebenem Maß anreißen und trennen.

**Achtung!**

Beim folgenden Trennschnitt nur äußeres Blech trennen.

Maß a = 110 mm von der Dachkante.

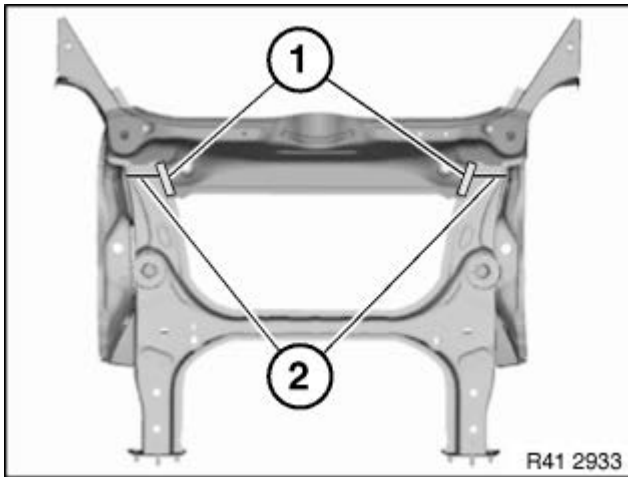

Schweißverbindungen in den Bereichen (1) lösen. Trennschnitte (2) nach Fahrzeug anreißen und trennen.

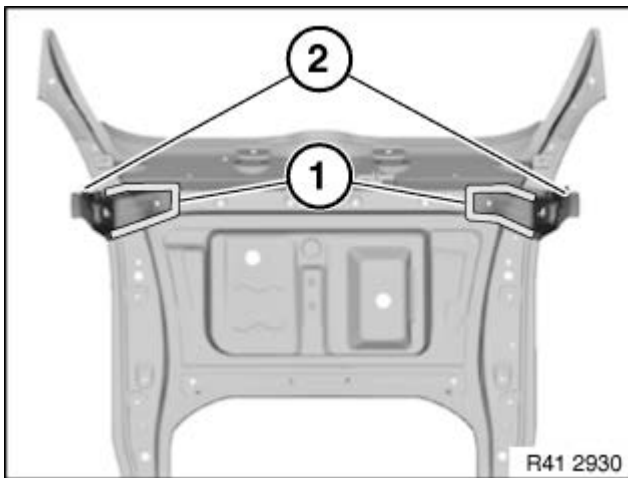

Schweißverbindungen in den Bereichen (1) lösen. **Recycling**  
Die abgetrennten Teile (2) werden noch benötigt.

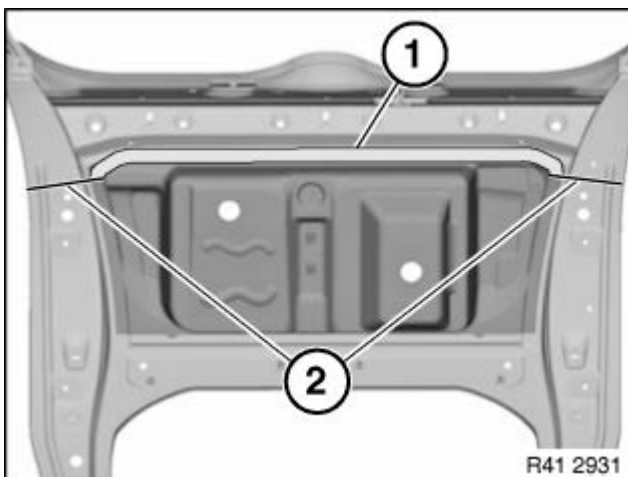

Schweißverbindungen im Bereich (1) lösen. Trennschnitte (2) gemäß Trennschnitten am Fahrzeug anreißen und trennen. Neuteile mit Richtwinkel oder Universalaufnahme und im Verbund mit Heckabschlussblech, Heckklappe und Heckleuchten einpassen.



Einbau Gepäckraumboden  
Neuteile und Verstärkungsbleche mit Richtwinkel oder Universalaufnahme einbauen und verschweißen.