

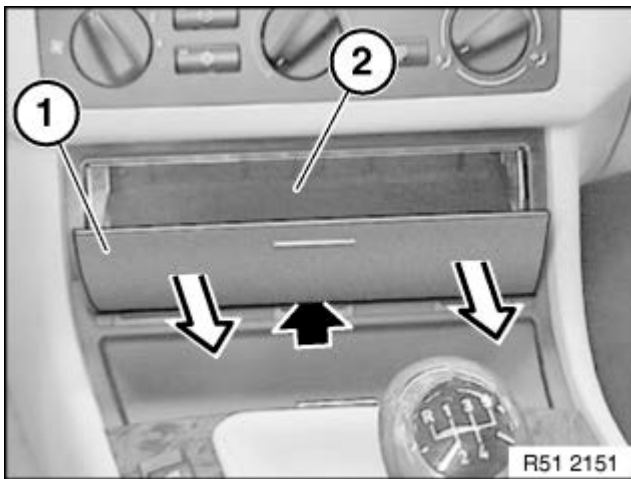

ΌΤ Υ Άber CabrioΆE46
(2000-20€7)Ά



Karosserie innen und außen



Einsatz (Brillenfach) in Träger ausbauen:

Ggf. Deckel (1) öffnen.

Die Führung des Deckels (1) in der Mitte mit der Hand nach oben drücken und das Brillenfach (2) ca. 2 mm nach hinten ziehen.

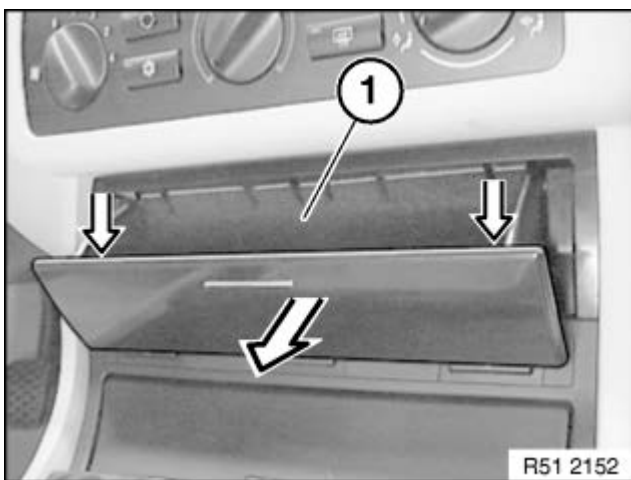

Das Brillenfach (1) links/rechts außen etwas nach unten drücken und nach hinten herausziehen.

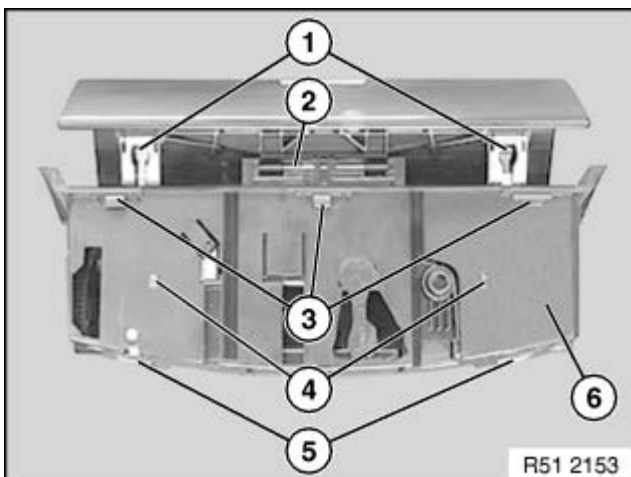

Einbauhinweis:

Die folgenden Bauteile am Brillenfach (6) unten dürfen nicht beschädigt sein:

- Niederhalter (1)
- Führung (2)
- Führungen (3)
- Verrastungen (4)
- Anlagen (5)

51 21 330 FENSTERSCHACHT-ABDECKLEISTE AN VORDERTÜR INNEN AB- UND ANBAUEN/ERSETZEN

(Coupe)



Erforderliche Vorarbeiten:

- Türverkleidung vorn abbauen.

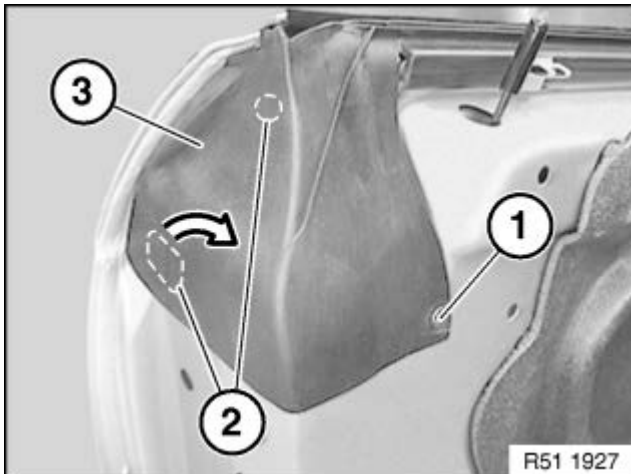

Klipp (1) lösen.

Klipps (2) und (3) mit Abdeckung (3) ausheben.

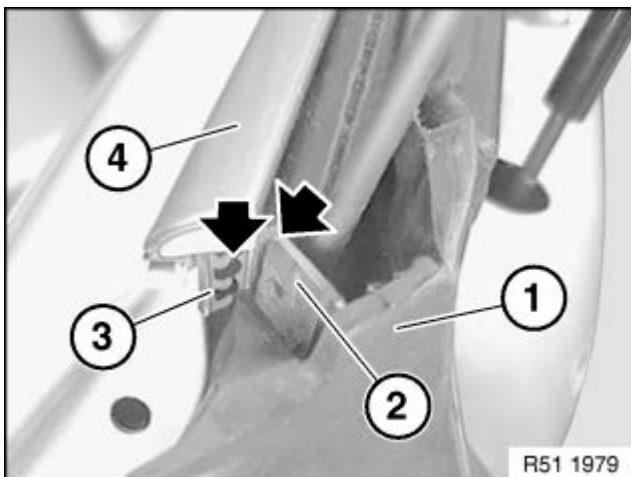

Einbauhinweis:

Steg (2) der Fensterschacht-Abdeckleiste (1) muss zwischen den Aufnahmen (3) der Fensterschacht-Abdeckleiste (4).

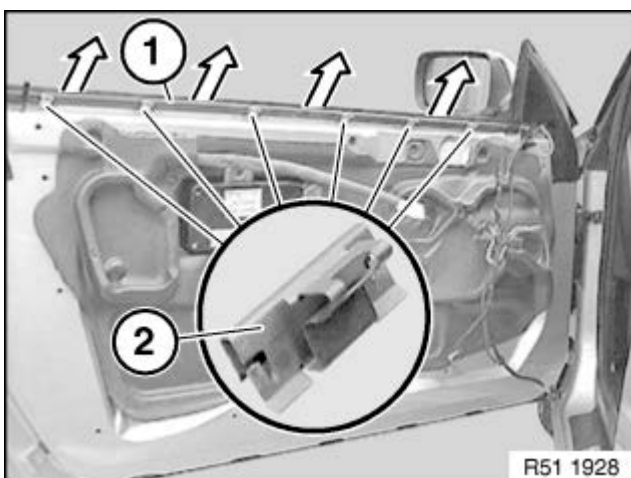

Fensterschacht-Abdeckleiste (1) nach oben abziehen.

Einbauhinweis:

Ggf. defekte Klammern (2) vom Türinnenblech abziehen und ersetzen.

Fensterschacht-Abdeckleiste (1) vor Montage mit Seifenlauge (Geschirrspülmittel) benetzen.

Mit Montage vorn beginnen.

Übersicht für Frontscheibenverklebung (E46):

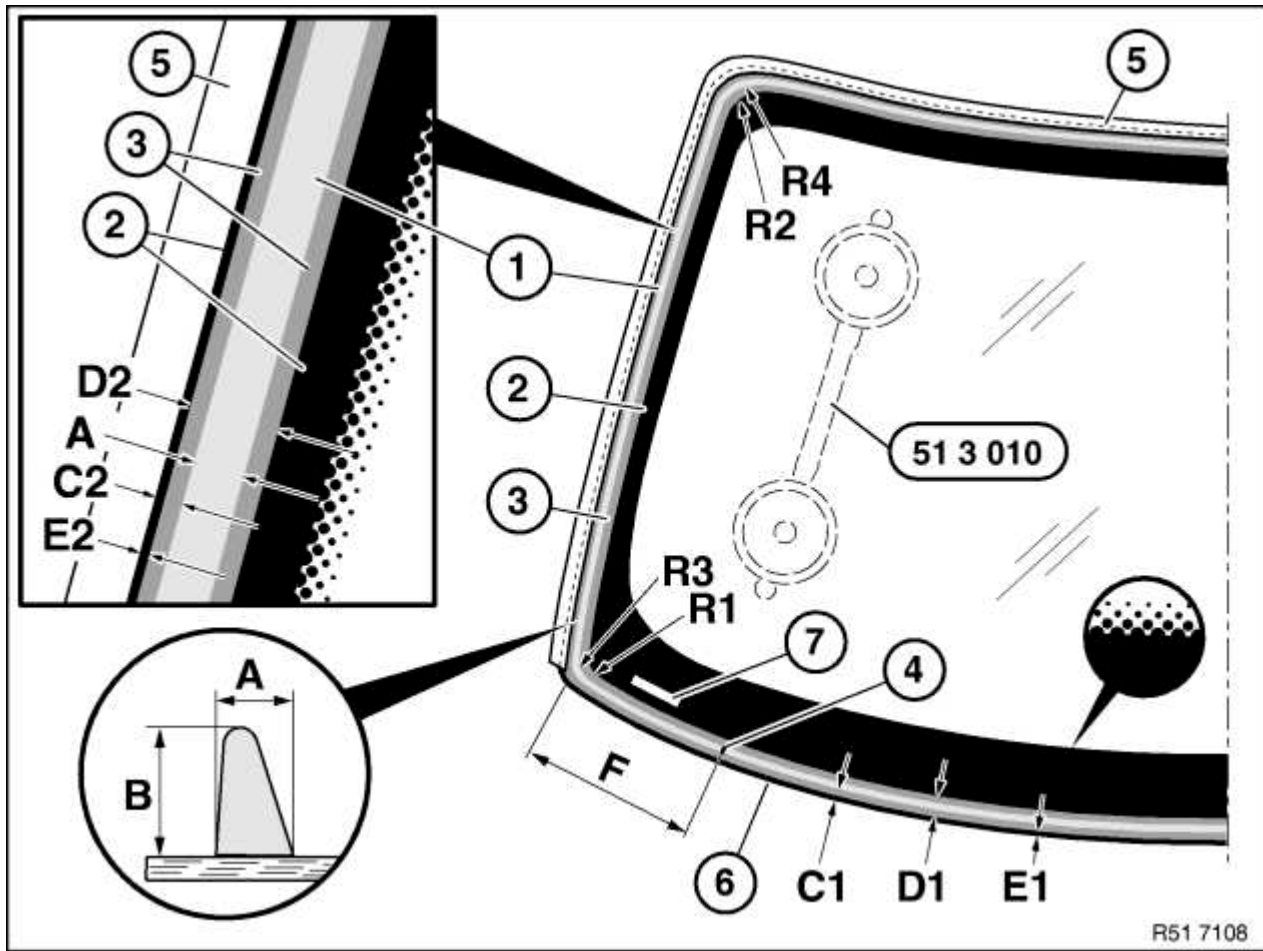

1	Klebstoffraupe	D1	20 ± 1 mm (Breite der Primerspür)
2	Keramikschrift	D2	15 ± 1 mm (Breite der Primerspür)
3	Primerauftrag	E1	3 ± 1 mm (Abstand von 3 zu 6)
4	Einsatzpunkt der Klebstoffraupe	E2	0 mm (Abstand von 3 zu 5)
5	Gummifassung oben/seitlich	F	400 mm (Abstand von 4 zu 6)
6	Fensterscheibenkante	R1	ca. 14 mm (Radius von 3)
7	Sichtfenster für US-Fahrgestellnummer	R2	ca. 14 ... 19 mm (Radius von 3)
A	7 ± 1 mm (Breite der Klebstoffraupe)	R3	ca. 20 mm (Radius von 1)
B	11 -2 mm (Höhe der Klebstoffraupe)	R4	ca. 20 ... 25 mm (Radius von 1)
C1	8 ± 1 mm (Abstand 1 zu 6)		
C2	2 ± 1 mm (Abstand 1 zu 5)		

Spezialwerkzeug 51 3 010 auf Werkzeugwagen aufstecken. Saugflächen anfeuchten und Frontscheibe festspannen.

Bei Wiederverwendung der alten Frontscheibe die Klebstoffreste auf 0,5 mm abtragen.

Gummifassung (5) montieren, dabei die Mittenmarkierung an der Fassung und Frontscheibe beachten.

Der fast senkrechte Teil (B) der Klebstoffraupe (1) muss zur Fensterscheibenkante (6) stehen.

Den Raupenstoß (4) mit Spezialwerkzeug 00 9 322 verstreichen.



Erforderliche Vorarbeiten:

- Mikrofilter für Innenraumbelüftung ausbauen

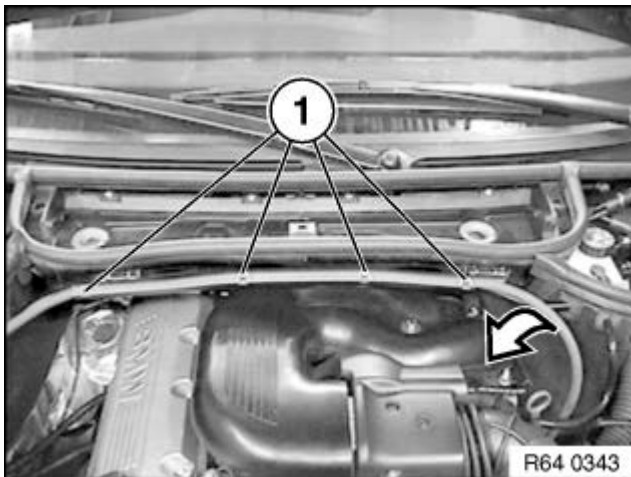

Klammern (1) ausklippen und Kabel aus Kabelkanal ausfädeln.

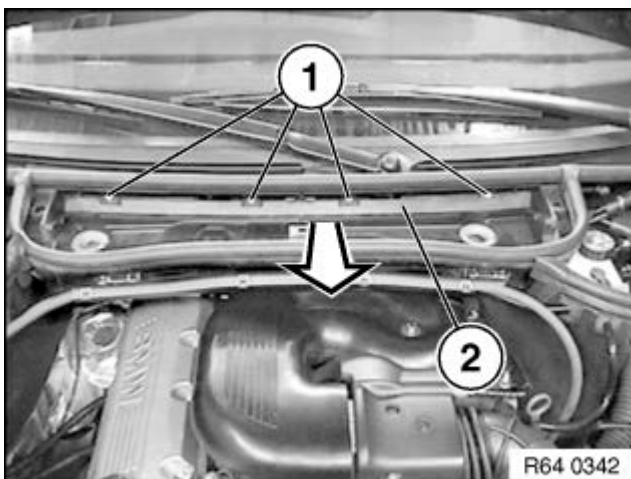

Schrauben (1) lösen und Mikrofiltergehäuse nach vorn abnehmen.

Einbauhinweis:

Dichtungen am Mikrofiltergehäuse dürfen nicht beschädigt sein oder fehlen.

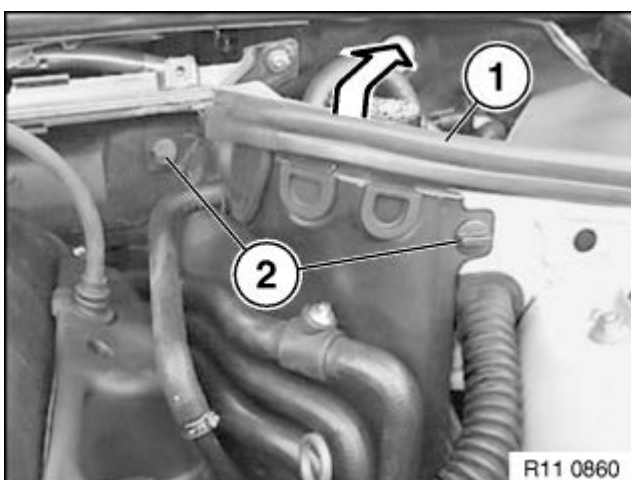

Gummileiste (1) abziehen.

Verriegelungen (2) lösen und Seitenverkleidung etwas nach vorn ziehen.