



BMW R 1150 RS
(2001 - 2005)



Gesamtinhaltsverzeichnis

Gruppe / Kapitel

00 Anziehdrehmomente Betriebsmitteltabelle

00 Übergabedurchsicht

00 Wartung

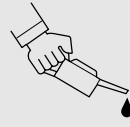

11 Motor

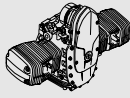

12 Motor-Elektrik



13 Kraftstoffaufbereitung und -regelung

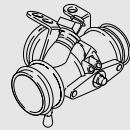

16 Kraftstoffbehälter und -leitungen



18 Auspuffanlage

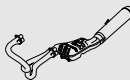

21 Kupplung



23 Getriebe



31 Vorderradgabel



32 Lenkung

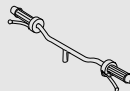

33 Hinterradantrieb

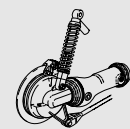

Gruppe / Kapitel

34 Bremsen



36 Räder und Bereifung



46 Rahmen



51 Ausstattung

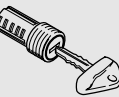

52 Sitzbank



61 Allgemeine Fahrzeugelektrik



62 Instrumente



63 Leuchten



34 00 080 [Integral ABS] Bremsflüssigkeit Radkreis hinten wechseln/entlüften

- Kraftstoffbehälter ausbauen.



Achtung:

Bremsflüssigkeit nicht mit lackierten Fahrzeugteilen in Berührung bringen, Bremsflüssigkeit zerstört den Lack.

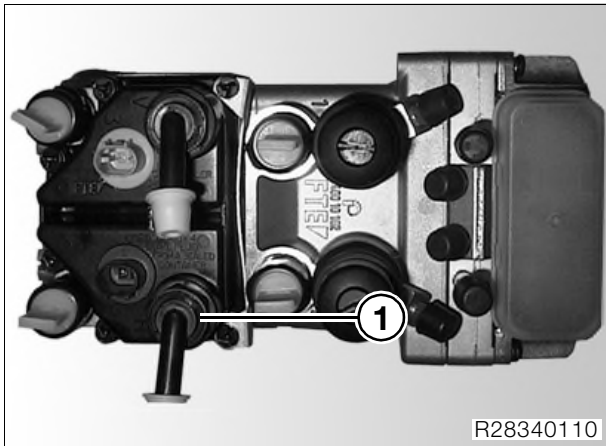

- Radkreisbehälter hinten (1) öffnen.
- Alte Bremsflüssigkeit aus Radkreisbehälter absaugen.
- Bremsbeläge hinten ausbauen.
- Ggf. Bremskolben per Hand soweit zurückdrücken, dass Rücksetzvorrichtung, **BMW Nr. 34 1 531** eingesetzt werden kann.



Achtung:

Kolbenrücksetzvorrichtung **BMW Nr. 34 1 531**, nur einsetzen, wenn der Deckel des Radkreisbehälters geöffnet ist.

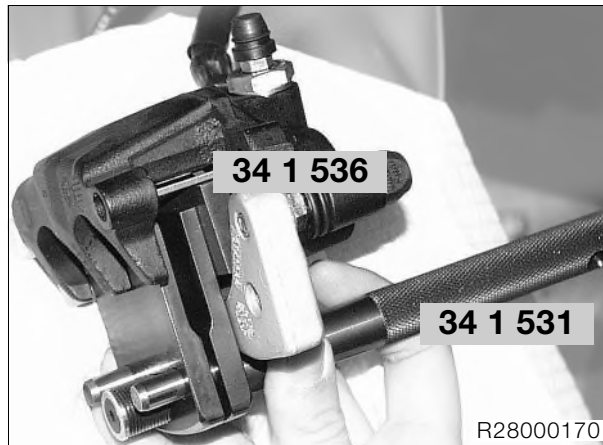

- Adapter, **BMW Nr. 34 1 536**, anstelle des außenliegenden Bremsbelags einsetzen.
- Rücksetzvorrichtung, **BMW Nr. 34 1 531**, mit Griff zur Außenseite in Bremssattel hinten einsetzen, Kolben ganz zurückdrücken und festsetzen.
- Bremssattel mit Lappen umwickeln.

– **[nur entlüften]** Radkreis hinten entlüften.
(→ 00.51)

- Alte Bremsflüssigkeit aus Radkreisbehälter absaugen.



Achtung:

Steckverbindungen am ABS-Druckmodulator nicht lösen, damit keine Bremsflüssigkeit in die Stecker gelangt.



- Befüllflasche, **BMW Nr. 34 1 581**, auf Radkreisbehälter hinten aufschrauben.
- Befüllflasche, **BMW Nr. 34 1 581**, langsam mit ca. 1/3 mit neuer Bremsflüssigkeit auffüllen.
- Bremsentlüftungsgerät an Entlüfterschraube anschließen, aber **nicht einschalten**.



Hinweis:

Ggf. Entlüftungsschlauch mit Kabelbinder an Entlüfterschraube fixieren.

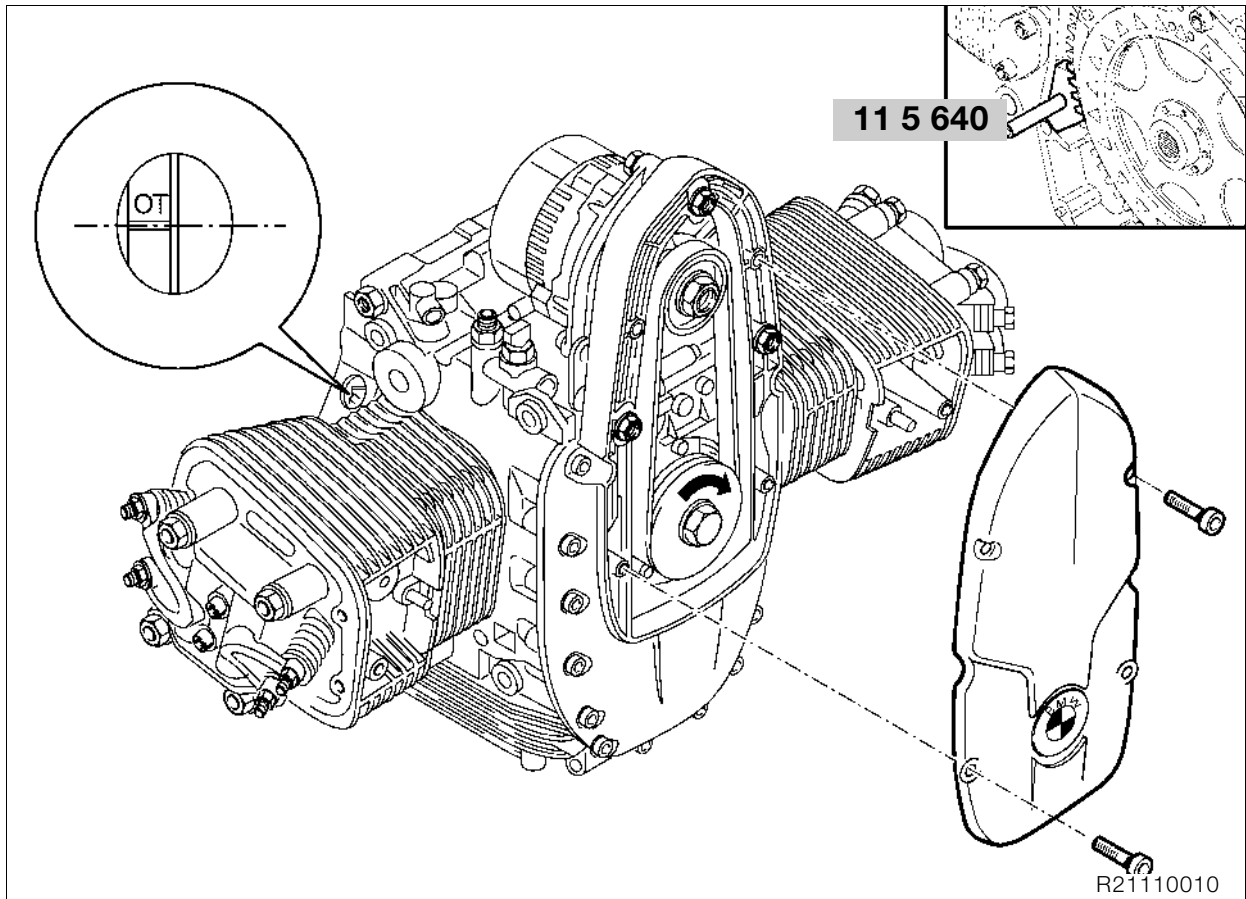

Motor in OT-Stellung arretieren

- Frontdeckel abbauen.
- Kolben durch Drehen an der Riemenscheibe auf Zünd-OT stellen.

Zünd-OT

1. OT-Markierung erscheint und
 2. Ein- und Auslassventil des entsprechenden Zylinders sind geschlossen.
- Kupplungsgehäuse mit Arretiervorrichtung, **BMW Nr. 11 5 640**, festsetzen.

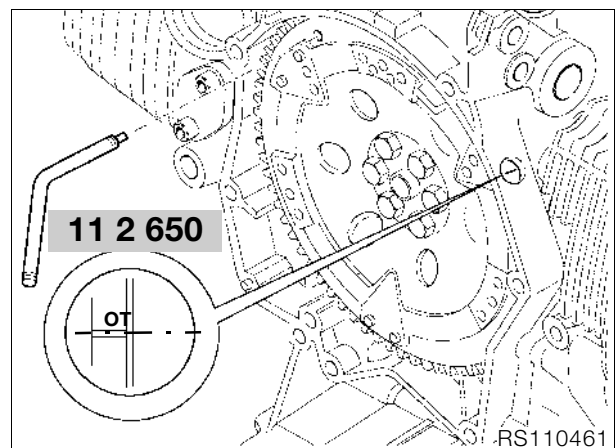

Hinweis:
Motor kann mit OT-Absteckdorn,
BMW Nr. 11 2 650, über Bohrung im Kupplungs-
gehäuse und Motorgehäuse im OT abgesteckt wer-
den.

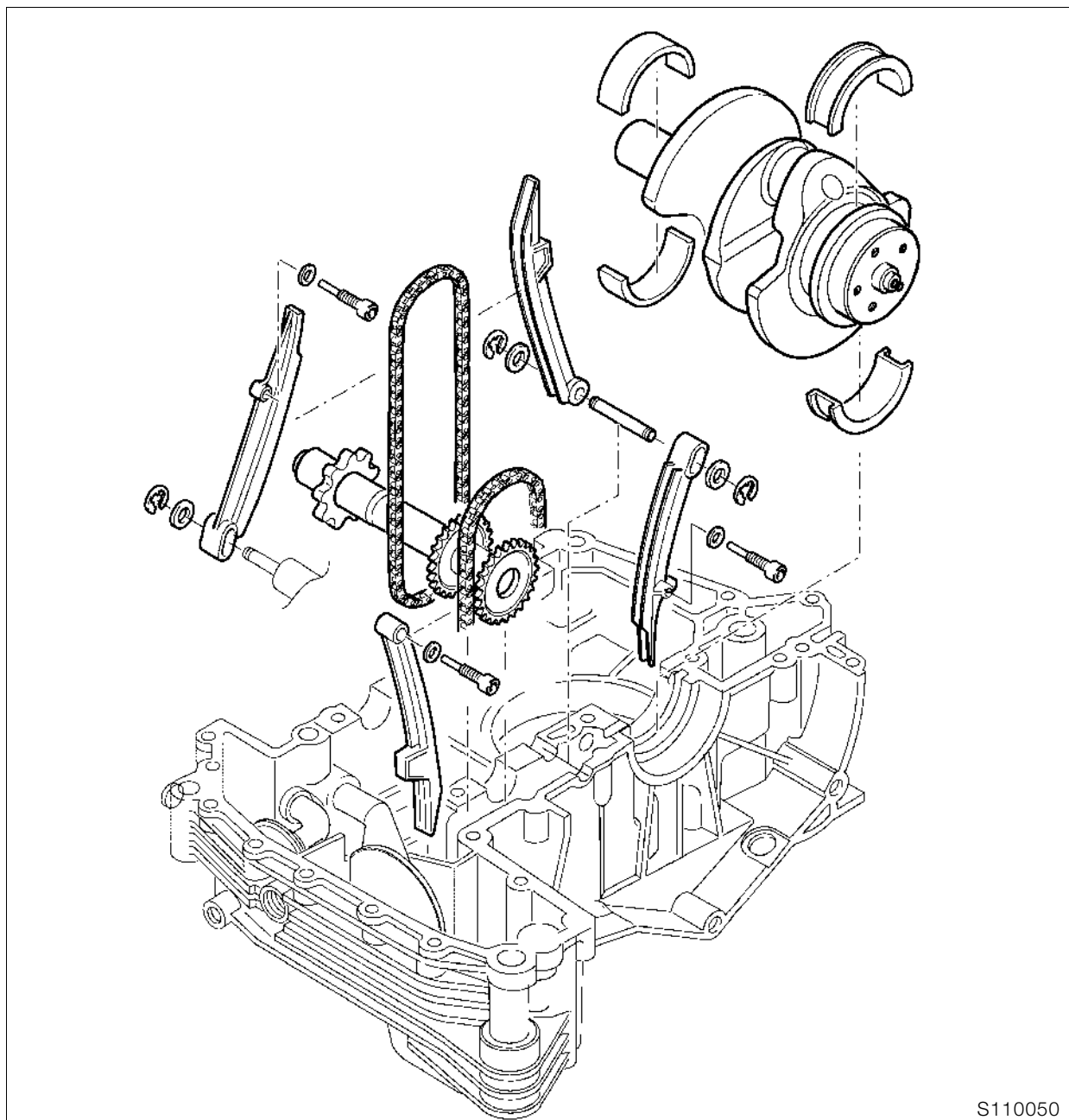
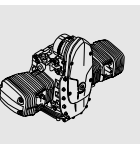

S110050

11 21 Kurbelwelle, Nebenwelle, Steuerkettenspann- und Gleitschiene ausbauen