



**BMW R 1150 RT**  
(2001 - 2004)



# Gesamtinhaltsverzeichnis

## Gruppe / Kapitel

00 Anziehdrehmomente, Betriebsmitteltabelle  
00 Übergabedurchsicht  
00 Wartung



11 Motor

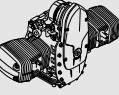

12 Motor-Elektrik

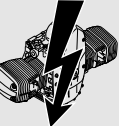

13 Kraftstoffaufbereitung und -regelung

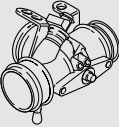

16 Kraftstoffbehälter und -leitungen



18 Auspuffanlage



21 Kupplung

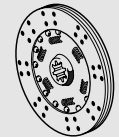

23 Getriebe

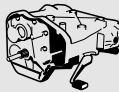

31 Vorderradgabel



32 Lenkung

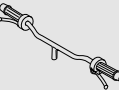

33 Hinterradantrieb

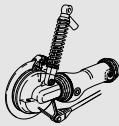

## Gruppe / Kapitel

**34 Bremsen**



**36 Räder und Bereifung**



**46 Rahmen**



**51 Ausstattung**



**52 Sitzbank**



**61 Allgemeine Fahrzeugelektrik**



**62 Instrumente**



**63 Leuchten**



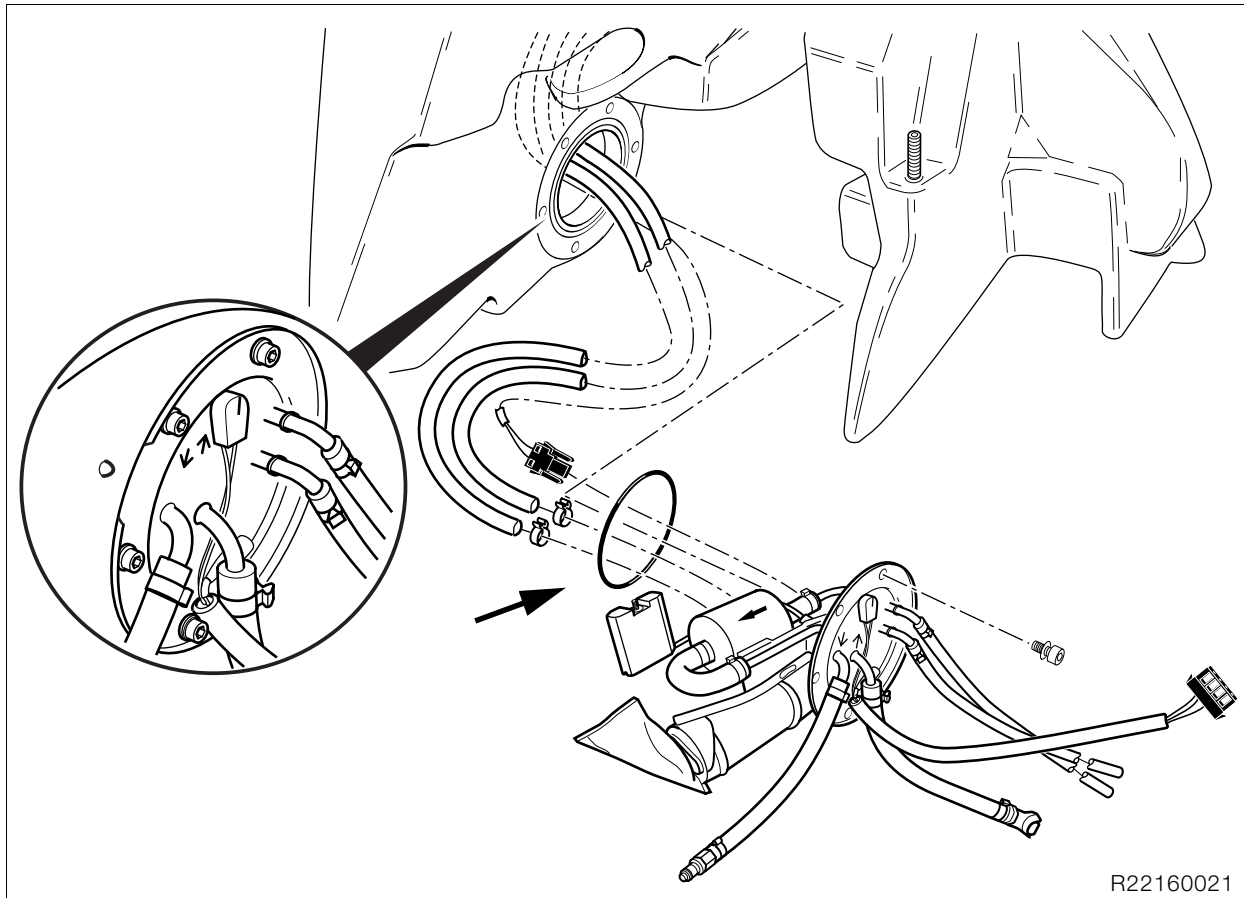

R22160021

- Schläuche am Kraftstofffilter lösen.
- Kraftstofffilter erneuern.

- Einbau erfolgt in umgekehrter Reihenfolge.



**Achtung:**

Flussrichtung des Kraftstoffs am Filter beachten.



**Hinweis:**

Verlegung Entlüftungsleitungen beachten.

- Einmal-Schlauchschellen mit Zange, **BMW Nr. 13 1 500**, befestigen.



**Anziehdrehmoment:**

Kraftstoffpumpeneinheit an Tank..... 5 Nm  
Kraftstoffbehälter an Hinterrahmen..... 22 Nm



**Achtung:**

Einwandfreie O-Ring-Dichtung (Pfeil) verwenden.  
Nach Montage Dichtheit der Kraftstoffpumpeneinheit prüfen.

## 11 34 004 Ventilspiel kontrollieren/ einstellen

(Inspektion I, II, III)

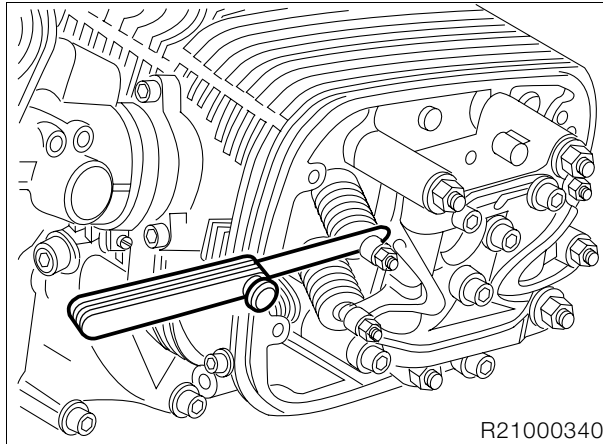

R21000340

- Ventilspiel mit Fühlerblattlehre prüfen, ggf. mit Einstellschraube korrigieren/kontern.

### Ventilspieleinstellung bei kaltem Motor (max. 35 °C):

Einlass ..... 0,15 mm  
Auslass ..... 0,30 mm

### Anziehdrehmoment:

Kontermutter ..... 8 Nm

- Ventilspiel nachkontrollieren, die Fühlerblattlehre muss sich mit leichtem Widerstand zwischen Ventilschaft und Einstellschraube durchziehen lassen.
- Zusammenbau erfolgt in umgekehrter Reihenfolge.



### Achtung:

Auf einwandfreien Sitz der Dichtung achten! Dichtungen und Dichtflächen öl-/fettfrei.

### Anziehdrehmoment:

Zylinderkopfhaube ..... 8 Nm

## 13 60 110 Gasseil auf Leichtgängigkeit, Scheuer- und Knickstellen prüfen ggf. erneuern, Gasseilzugspiel prüfen, Leerlaufdrehzahl und Synchronisation Drosselklappen prüfen/einstellen

(Inspektion I, II, III)

- Motor durch Probefahrt warm fahren.
- Linke Seitenverkleidung abbauen.
- Klappe in Seitenverkleidung rechts ausbauen.

Öltemperatur: ..... mindestens 90 °C

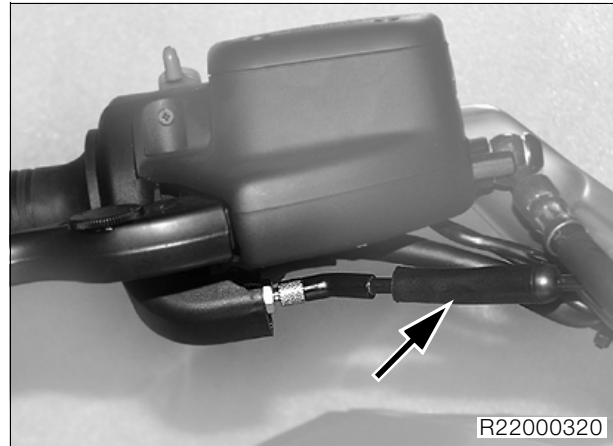

R22000320

- Gummischutzhülse (Pfeil) am Gas- und Chokezug zurückschieben.
- Am Gas- und Chokezug mit Einstellschraube Seilspiel einstellen.

Choke-Bowdenzug Spiel: ..... ca. 1 mm

Gasgriff-Bowdenzug Spiel: ..... ca. 1 mm



Einbaulage Bremsleitung vorn

