



BMW R 850 / R 1100 R/GS/RS/RT
(1993 - 2001)



Gesamtinhaltsverzeichnis

Gruppe / Kapitel

00 Wartung und allgemeine Hinweise



11 Motor

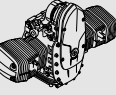

12 Motor-Elektrik

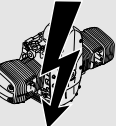

13 Kraftstoffaufbereitung und -regelung

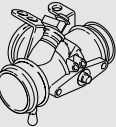

16 Kraftstoffbehälter und -leitungen



18 Auspuffanlage



21 Kupplung



23 Getriebe



31 Vorderradgabel

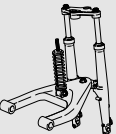

32 Lenkung

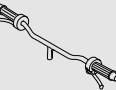

33 Hinterradantrieb

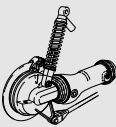

Gruppe / Kapitel

34 Bremsen



36 Räder und Bereifung



46 Rahmen



51 Ausstattung



52 Sitzbank



61 Allgemeine Fahrzeugelektrik



62 Instrumente



63 Leuchten



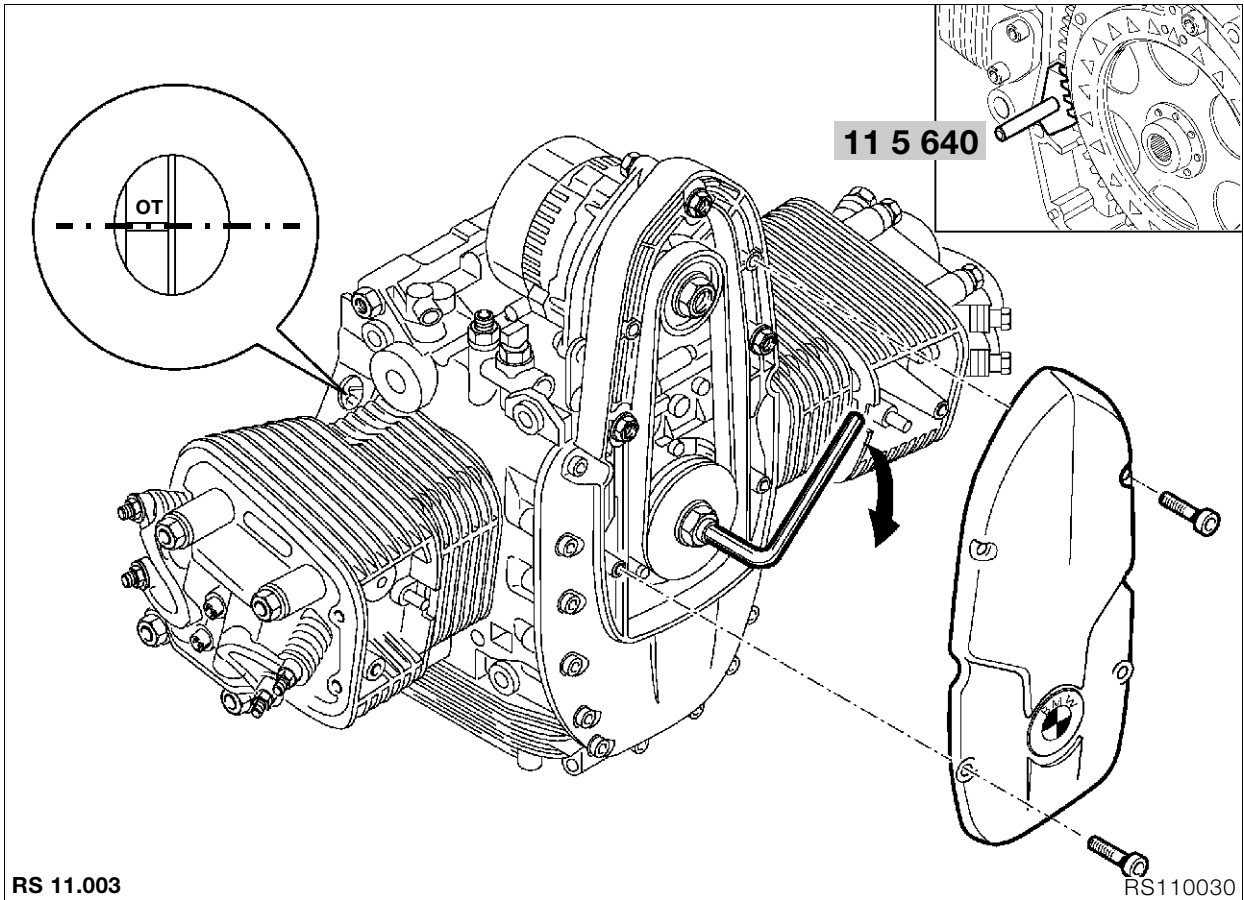

Motor in OT-Stellung arretieren

- Frontdeckel abbauen.
- Kolben durch Drehen an der Riemenscheibe auf Zünd-OT stellen.

Zünd-OT:

1. OT-Markierung erscheint und
2. Ein- und Auslaßventil des entsprechenden Zylinders sind geschlossen.

- Kupplungsgehäuse mit Arretiervorrichtung, **BMW Nr. 11 5 640**, festsetzen.

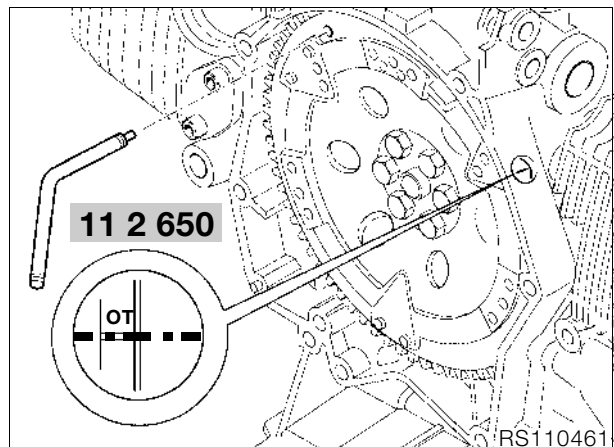

Hinweis:

Motor kann mit OT-Absteckdorn, **BMW Nr. 11 2 650**, über Bohrung im Kupplungsgehäuse und Motorgehäuse im OT abgesteckt werden.

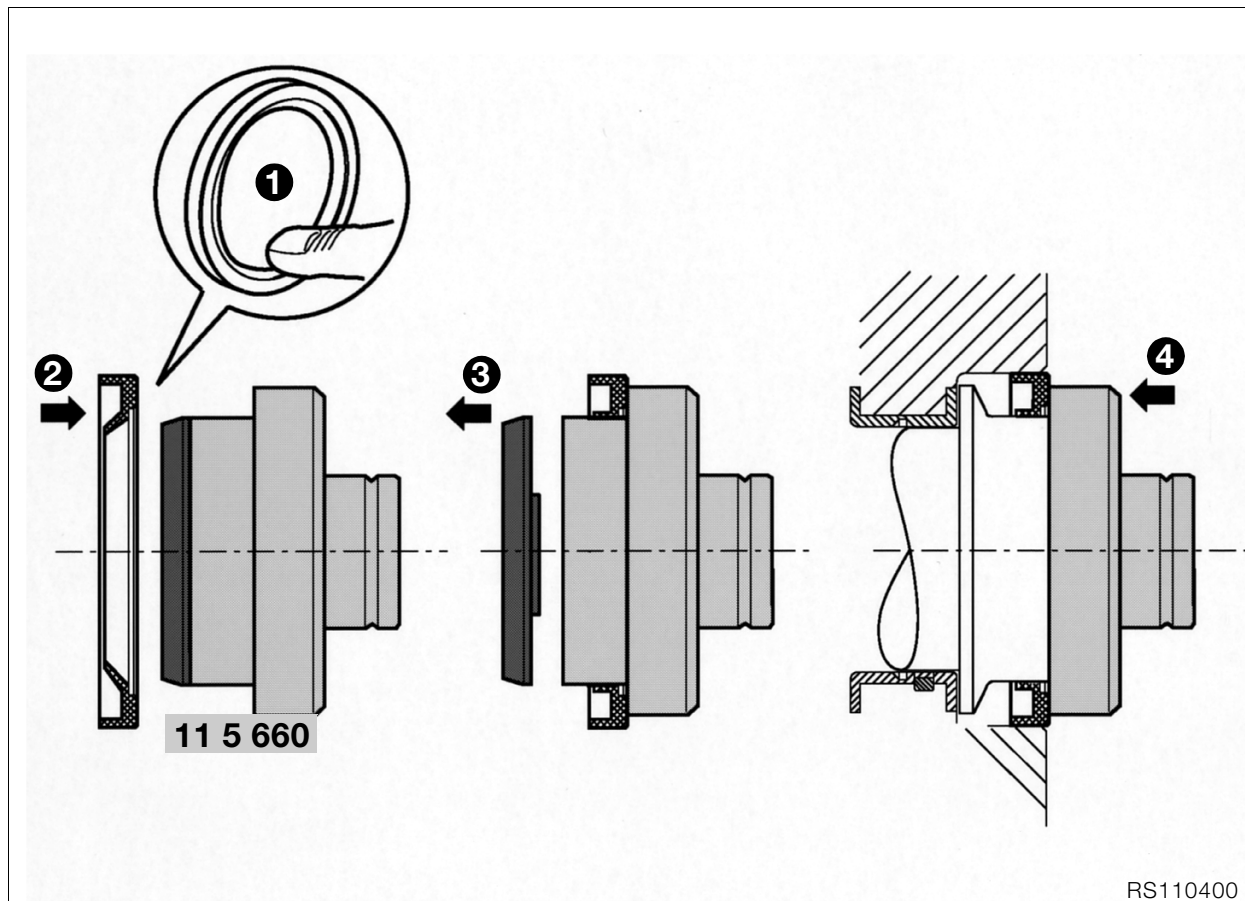

Radialwellendichtring Kurbelwelle einbauen

- Radialdichtring-Dichtlippe vorsichtig per Hand vorformen (1).
- Radialdichtring an Dicht-/Lauffläche einölen.
- Radialdichtring über Schlupfhülse aufstecken (2)/Schlupfhülse entfernen (3).
- Radialdichtring mit Griffstück, **BMW Nr. 00 0 500**, und Schlagdorn mit Schlupfhülse, **BMW Nr. 11 5 660**, einschlagen (4).

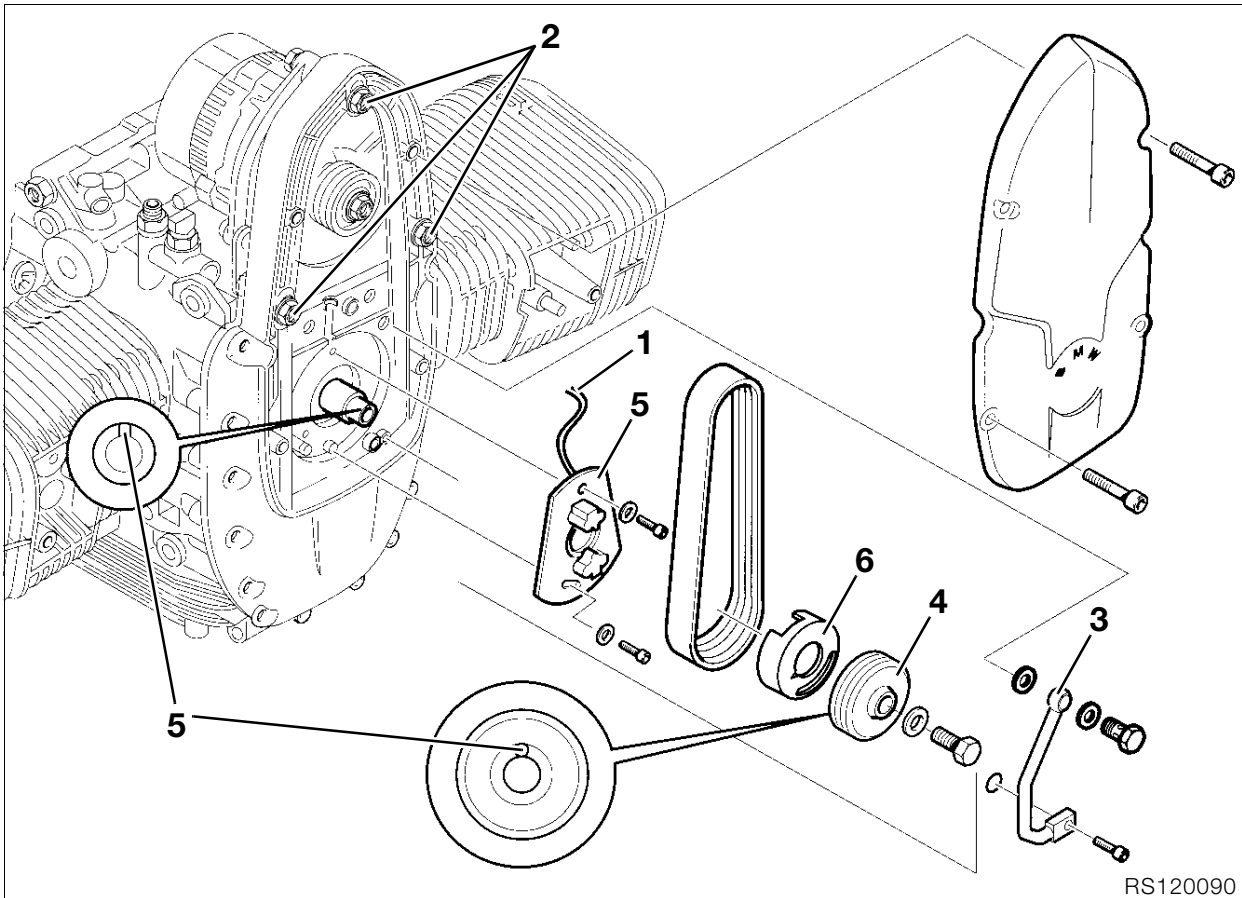

RS120090

Magnetschranke aus-/einbauen

- Sitzbank ausbauen.
- **[RS/GS/RT]** Verkleidungsseitenteile ausbauen.
- **[RS]** Verkleidungsinnenabdeckung am Kraftstofftank lösen.
- **[R]** Tankverkleidung lösen.
- Kraftstofftankbefestigung lösen und Tank vorsichtig zurücksetzen.

⚠ Achtung:

Lackkratzer vermeiden/Schaumstoffmatte oder ähnliches unter Tank legen.

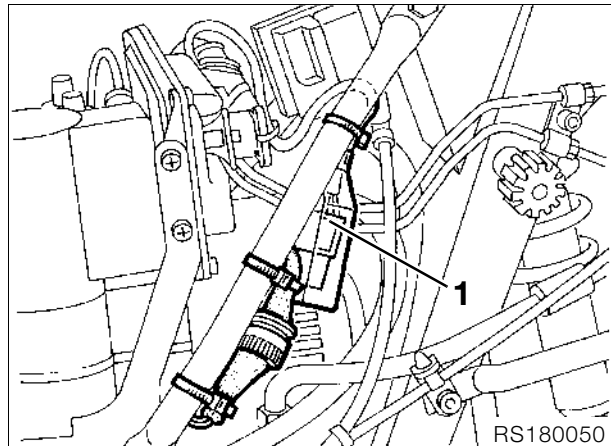

RS180050

⚠ Achtung:

Masseleitung an Batterie abklemmen!
Masseleitung isolieren!

- Steckverbindung (1) der Magnetschranke trennen.
- Frontdeckel am Motor ausbauen.
- Befestigung (2) für Generator lösen und Poly-V-Riemen entspannen.
- **[RS/GS/R]** Anlasserverkleidung ausbauen/Steckdosenkabel abziehen.
- Anlasser ausbauen.
- Kupplungsgehäuse mit Arretiervorrichtung, **BMW Nr. 11 5 640**, festsetzen.