



**Audi A4**  
(2000-2008)



**Elektrische Anlage**

## Inhaltsverzeichnis

<b>27</b>	<b>- Anlasser, Stromversorgung, GRA</b> .....	<b>1</b>
1	<b>Kontaktkorrosion!</b> .....	1
2	<b>Batterie</b> .....	2
2.1	Batterie - allgemeine Hinweise .....	2
2.2	Wartungsfreie Batterien .....	2
2.3	Batterie im Motorraum ab- und anklennen .....	2
2.4	Batterie im Kofferraum ab- und anklennen .....	3
2.5	Batterie im Motorraum aus- und einbauen .....	4
2.6	Batterie im Kofferraum aus- und einbauen .....	7
2.7	Batterie prüfen .....	9
2.8	Batterie laden .....	9
2.9	Vorarbeiten zum Batterieladen .....	9
2.10	Vorarbeiten für den Batterie-Stützbetrieb .....	11
2.11	Zünder für Batterieunterbrechung N253 aus- und einbauen - Audi RS 4 .....	12
3	<b>Generator aus- und einbauen</b> .....	13
3.1	Fahrzeuge mit 1,6l, 1,8l Turbo-, 2,0l MPI- und 2,0l FSI-Motor .....	13
3.2	Fahrzeuge mit 2,0l TFSI-Motor .....	16
3.3	Fahrzeuge mit 2,4l Motor .....	18
3.4	Fahrzeuge mit 3,0l MPI-Motor .....	21
3.5	Fahrzeuge mit 3,2l FSI-Motor .....	24
3.6	Fahrzeuge mit 4,2l MPI-Motor - Audi S4 .....	26
3.7	Fahrzeuge mit 4,2l FSI-Motor - Audi RS 4 .....	35
3.8	Fahrzeuge mit 1,9l TDI-Motor bis 05.2003 .....	43
3.9	Fahrzeuge mit 1,9l; 2,0l 2V TDI-Motor ab 06.2003 .....	45
3.10	Fahrzeuge mit 2,0l 4V TDI-Motor .....	47
3.11	Fahrzeuge mit 2,5l TDI-Motor .....	50
3.12	Fahrzeuge mit 2,7l; 3,0l TDI-Motor .....	54
4	<b>Generator prüfen und instand setzen</b> .....	58
4.1	Generator prüfen .....	58
4.2	Generator instand setzen .....	58
5	<b>Anlasser aus- und einbauen</b> .....	59
5.1	Fahrzeuge mit 1,6l, 1,8l Turbo-, 2,0l MPI- und 2,0l FSI-Motor .....	59
5.2	Fahrzeuge mit 2,0l TFSI-Motor .....	60
5.3	Fahrzeuge mit 2,4l; 3,0l MPI-Motor .....	61
5.4	Fahrzeuge mit 3,2l FSI-Motor .....	62
5.5	Fahrzeuge mit 4,2l MPI-Motor - Audi S4 .....	63
5.6	Fahrzeuge mit 4,2l FSI-Motor - Audi RS 4 .....	68
5.7	Fahrzeuge mit 1,9l TDI-Motor .....	73
5.8	Fahrzeuge mit 2,0l 2V TDI-Motor .....	74
5.9	Fahrzeuge mit 2,0l 4V TDI-Motor .....	76
5.10	Fahrzeuge mit 2,5l TDI-Motor .....	78
5.11	Fahrzeuge mit 2,7l; 3,0l TDI-Motor .....	79
<b>90</b>	<b>- Armaturen, Instrumente</b> .....	<b>81</b>
1	<b>Kombiinstrument</b> .....	81
1.1	Anzeige „dEF“ im Tageswegstreckenzähler .....	81
1.2	Kombiinstrument aus- und einbauen .....	81
1.3	Mehrfachsteckverbindungen am Kombiinstrument .....	83
1.4	Belegung der Kontakte an den Mehrfachsteckverbindungen am Kombiinstrument .....	84
1.5	Anschlussbelegung am Geber für Kraftstoffvorratsanzeige G - Fahrzeuge mit Frontantrieb .....	85
1.6	Anschlussbelegung an den Kraftstoffvorratsgebern - Fahrzeuge mit Allradantrieb .....	86
1.7	Anschlussbelegung am Geber für Kühlmitteltemperaturanzeige G2 .....	88



1.8	Anschlussbelegung am Kühlmitteltemperaturgeber G62	97
1.9	Empfänger für Funkuhr J489 aus- und einbauen	101
1.10	Steuergerät für Garagentoröffnung J530 aus- und einbauen - Fahrzeuge bis 10.2004	101
1.11	Steuergerät für Garagentoröffnung J530 aus- und einbauen - Fahrzeuge ab 11.2004	102
<b>92</b>	<b>- Scheibenwisch- und -waschanlage</b>	<b>103</b>
<b>1</b>	<b>Frontscheibenwischanlage</b>	<b>103</b>
1.1	Scheibenwischerblatt ersetzen - Fahrzeuge bis 10.2004	103
1.2	Scheibenwischeraufnahme für Fahrzeuge bis 10.2004 - Montageübersicht	103
1.3	Scheibenwischeraufnahme aus- und einbauen - Fahrzeuge bis 10.2004	104
1.4	Scheibenwischerblatt ersetzen - Fahrzeuge ab 11.2004	105
1.5	Scheibenwischerarme aus- und einbauen	106
1.6	Scheibenwischerarme einstellen	106
1.7	Scheibenwischermotor aus- und einbauen	107
<b>2</b>	<b>Frontscheibenwaschanlage</b>	<b>110</b>
2.1	Waschwasserbehälter aus- und einbauen - Audi A4, Audi S4	110
2.2	Waschwasserbehälter aus- und einbauen - Audi RS 4	112
2.3	Spritzdüsen aus- und einbauen	114
2.4	Spritzdüsen einstellen	114
<b>3</b>	<b>Heckscheibenwisch- und -waschanlage - Avant</b>	<b>116</b>
3.1	Heckscheibenwischer - Montageübersicht	116
3.2	Spritzdüse aus- und einbauen	116
3.3	Spritzdüse einstellen	117
3.4	Scheibenwischerarm aus- und einbauen	117
3.5	Scheibenwischerarm einstellen	118
3.6	Scheibenwischerblatt ersetzen	119
3.7	Heckscheibenwischermotor - Montageübersicht	119
3.8	Heckscheibenwischermotor aus- und einbauen	120
3.9	Waschwasserbehälter aus- und einbauen	120
<b>4</b>	<b>Scheinwerferreinigungsanlage - Fahrzeuge bis 10.2004</b>	<b>121</b>
4.1	Spritzdüsen der Scheinwerferreinigungsanlage aus- und einbauen	121
4.2	Spritzdüsen einstellen	121
4.3	Waschwasserbehälter aus- und einbauen	121
<b>5</b>	<b>Scheinwerferreinigungsanlage - Fahrzeuge ab 11.2004</b>	<b>122</b>
5.1	Spritzdüsen der Scheinwerferreinigungsanlage aus- und einbauen	122
5.2	Spritzdüsen einstellen	122
5.3	Waschwasserbehälter aus- und einbauen	122
<b>6</b>	<b>Waschwasserleitungen</b>	<b>123</b>
<b>94</b>	<b>- Leuchten, Lampen, Schalter - außen</b>	<b>124</b>
<b>1</b>	<b>Halogenscheinwerfer - Fahrzeuge bis 10.2004</b>	<b>124</b>
1.1	Halogenscheinwerfer - Montageübersicht	124
1.2	Scheinwerfer aus- und einbauen	125
1.3	Scheinwerfer einstellen	126
1.4	Vorarbeiten zu Arbeiten am Scheinwerfer	128
1.5	Glühlampe für Abblendlicht wechseln	134
1.6	Glühlampe für Fernlicht wechseln	135
1.7	Glühlampe für Standlicht wechseln	136
1.8	Glühlampe für Blinklicht wechseln	138
1.9	Stellmotor für Leuchtweitenregelung aus- und einbauen	138
1.10	Reparatursatz für Scheinwerfergehäuse einbauen	140
1.11	Scheinwerfer für Links- bzw. Rechtsverkehr umstellen	140
<b>2</b>	<b>Halogenscheinwerfer - USA-Fahrzeuge bis 10.2004</b>	<b>142</b>
2.1	Halogenscheinwerfer - Montageübersicht	142
2.2	Scheinwerfer aus- und einbauen	143

2.3	Scheinwerfer einstellen	144
2.4	Vorarbeiten zu Arbeiten am Scheinwerfer	146
2.5	Glühlampe für Abblendlicht wechseln	148
2.6	Glühlampe für Fernlicht wechseln	149
2.7	Glühlampe für Blinklicht/Standlicht wechseln	150
2.8	Reparaturatz für Scheinwerfergehäuse einbauen	150
<b>3</b>	<b>Halogenscheinwerfer - alle Fahrzeuge ab 11.2004</b>	<b>152</b>
3.1	Halogenscheinwerfer - Montageübersicht	152
3.2	Scheinwerfer aus- und einbauen	153
3.3	Scheinwerfer einstellen	154
3.4	Glühlampe für Abblendlicht wechseln	156
3.5	Glühlampe für Fernlicht wechseln	156
3.6	Glühlampe für Standlicht wechseln	157
3.7	Glühlampe für Blinklicht wechseln	158
3.8	Reparaturatz für Stellmotor für Leuchtweitenregelung einbauen	159
3.9	Reparaturatz für Scheinwerfergehäuse einbauen	160
3.10	Scheinwerfer von Rechts- auf Linksverkehr umstellen	161
3.11	Scheinwerfer von Links- auf Rechtsverkehr umstellen	162
<b>4</b>	<b>Gasentladungsscheinwerfer - Fahrzeuge bis 10.2004</b>	<b>163</b>
4.1	Anwendungs- und Sicherheitshinweise für Gasentladungslampen	163
4.2	Gasentladungsscheinwerfer - Montageübersicht	163
4.3	Scheinwerfer aus- und einbauen	164
4.4	Scheinwerfer einstellen	166
4.5	Vorarbeiten zu Arbeiten am Scheinwerfer	169
4.6	Gasentladungslampe wechseln - Fahrzeuge bis ca. 09.2001	176
4.7	Gasentladungslampe wechseln - Fahrzeuge ab ca. 09.2001	177
4.8	Glühlampe für Fernlicht wechseln	178
4.9	Glühlampe für Standlicht wechseln	180
4.10	Glühlampe für Blinklicht wechseln	181
4.11	Stellmotor für Leuchtweitenregelung aus- und einbauen	181
4.12	Steuergerät für Gasentladungslampe aus- und einbauen - Fahrzeuge bis ca. 09.2001	183
4.13	Steuergerät für Gasentladungslampe aus- und einbauen - Fahrzeuge ab ca. 09.2001	184
4.14	Reparaturatz für Scheinwerfergehäuse einbauen	185
4.15	Scheinwerfer für Links- bzw. Rechtsverkehr umstellen	186
<b>5</b>	<b>Gasentladungsscheinwerfer - USA-Fahrzeuge bis 10.2004</b>	<b>188</b>
5.1	Anwendungs- und Sicherheitshinweise für Gasentladungslampen	188
5.2	Gasentladungsscheinwerfer - Montageübersicht	188
5.3	Scheinwerfer aus- und einbauen	189
5.4	Scheinwerfer einstellen	191
5.5	Vorarbeiten zu Arbeiten am Scheinwerfer	194
5.6	Gasentladungslampe wechseln - Fahrzeuge bis ca. 09.2001	197
5.7	Gasentladungslampe wechseln - Fahrzeuge ab ca. 09.2001	198
5.8	Glühlampe für Fernlicht wechseln	199
5.9	Glühlampe für Blinklicht/Standlicht wechseln	200
5.10	Stellmotor für Leuchtweitenregelung aus- und einbauen	201
5.11	Steuergerät für Gasentladungslampe aus- und einbauen - Fahrzeuge bis ca. 09.2001	202
5.12	Steuergerät für Gasentladungslampe aus- und einbauen - Fahrzeuge ab ca. 09.2001	203
5.13	Reparaturatz für Scheinwerfergehäuse einbauen	204
<b>6</b>	<b>Bi-Xenon Gasentladungsscheinwerfer - Fahrzeuge bis 10.2004</b>	<b>206</b>
6.1	Anwendungs- und Sicherheitshinweise für Gasentladungslampen	206
6.2	Gasentladungsscheinwerfer - Montageübersicht	206
6.3	Scheinwerfer aus- und einbauen	207
6.4	Scheinwerfer einstellen	209
6.5	Gasentladungslampe wechseln	212
6.6	Glühlampe für Fernlicht wechseln	213

6.7	Glühlampe für Standlicht wechseln .....	214
6.8	Magnet für Blendenverstellung des Scheinwerfers aus- und einbauen .....	214
6.9	Glühlampe für Blinklicht wechseln .....	215
6.10	Stellmotor für Leuchtweitenregelung aus- und einbauen .....	215
6.11	Steuergerät für Gasentladungslampe aus- und einbauen .....	217
6.12	Adapterleitung für Steuergerät für Gasentladungslampe aus- und einbauen .....	218
6.13	Reparatursatz für Scheinwerfergehäuse einbauen .....	219
6.14	Scheinwerfer für Links- bzw. Rechtsverkehr umstellen .....	219
<b>7</b>	<b>Bi-Xenon Gasentladungsscheinwerfer - USA-Fahrzeuge bis 10.2004 .....</b>	<b>221</b>
7.1	Anwendungs- und Sicherheitshinweise für Gasentladungslampen .....	221
7.2	Gasentladungsscheinwerfer - Montageübersicht .....	221
7.3	Scheinwerfer aus- und einbauen .....	222
7.4	Scheinwerfer einstellen .....	224
7.5	Gasentladungslampe wechseln .....	227
7.6	Glühlampe für Fernlicht wechseln .....	228
7.7	Magnet für Blendenverstellung des Scheinwerfers aus- und einbauen .....	228
7.8	Glühlampe für Blinklicht/Standlicht wechseln .....	229
7.9	Stellmotor für Leuchtweitenregelung aus- und einbauen .....	229
7.10	Steuergerät für Gasentladungslampe aus- und einbauen .....	231
7.11	Adapterleitung für Steuergerät für Gasentladungslampe aus- und einbauen .....	232
7.12	Reparatursatz für Scheinwerfergehäuse einbauen .....	233
<b>8</b>	<b>Gasentladungsscheinwerfer - alle Fahrzeuge ab 11.2004 .....</b>	<b>234</b>
8.1	Anwendungs- und Sicherheitshinweise für Gasentladungslampen .....	234
8.2	Gasentladungsscheinwerfer - Montageübersicht .....	234
8.3	Scheinwerfer aus- und einbauen .....	235
8.4	Scheinwerfer einstellen .....	237
8.5	Vorarbeiten zu Arbeiten am Scheinwerfer .....	240
8.6	Gasentladungslampe wechseln .....	249
8.7	Glühlampe für Tagfahrlicht wechseln .....	250
8.8	Glühlampe für Standlicht wechseln .....	251
8.9	Magnet für Fernlicht- und Abblendlichtumschaltung aus- und einbauen .....	252
8.10	Sensor für Schwenkmodulposition und Stellmotor des dynamischen Kurvenlichts aus- und einbauen .....	252
8.11	Glühlampe für Blinklicht wechseln .....	252
8.12	Steuergerät für Gasentladungslampe aus- und einbauen .....	253
8.13	Reparatursatz für Scheinwerfergehäuse einbauen .....	254
8.14	Scheinwerfer für Links- bzw. Rechtsverkehr umstellen - Rest-der-Welt-Fahrzeuge mit Umstellhebel .....	254
8.15	Scheinwerfer für Links- bzw. Rechtsverkehr umstellen - Rest-der-Welt-Fahrzeuge ohne Umstellhebel .....	256
<b>9</b>	<b>Nebelscheinwerfer - Fahrzeuge bis 10.2004 .....</b>	<b>257</b>
9.1	Nebelscheinwerfer aus- und einbauen .....	257
9.2	Glühlampe für Nebelscheinwerfer wechseln .....	258
9.3	Nebelscheinwerfer einstellen .....	258
<b>10</b>	<b>Nebelscheinwerfer - Fahrzeuge ab 11.2004 .....</b>	<b>259</b>
10.1	Nebelscheinwerfer aus- und einbauen - Audi A4 .....	259
10.2	Nebelscheinwerfer aus- und einbauen - Audi S line .....	260
10.3	Nebelscheinwerfer aus- und einbauen - Audi RS 4 .....	261
10.4	Glühlampe für Nebelscheinwerfer wechseln - Audi A4 .....	261
10.5	Glühlampe für Nebelscheinwerfer wechseln - Audi S line .....	262
10.6	Glühlampe für Nebelscheinwerfer wechseln - Audi RS 4 .....	263
10.7	Nebelscheinwerfer einstellen .....	263
<b>11</b>	<b>Seitliche Blinkleuchten .....</b>	<b>264</b>
11.1	Seitliche Blinkleuchte aus- und einbauen .....	264
<b>12</b>	<b>Heckleuchten - Fahrzeuge bis 10.2004 .....</b>	<b>265</b>

12.1	Heckleuchte Limousine - Montageübersicht	265
12.2	Heckleuchte und Lampenträger aus- und einbauen - Limousine	266
12.3	Heckleuchte Avant - Montageübersicht	266
12.4	Heckleuchte und Lampenträger aus- und einbauen - Avant	267
<b>13</b>	<b>Heckleuchten - Fahrzeuge ab 11.2004</b>	<b>269</b>
13.1	Heckleuchte Außen Limousine - Montageübersicht	269
13.2	Heckleuchte und Lampenträger Außen aus- und einbauen - Limousine	270
13.3	Heckleuchte Innen Limousine - Montageübersicht	270
13.4	Heckleuchte Innen aus- und einbauen - Limousine	271
13.5	Glühlampe für Rücklicht und Nebelschlussleuchte aus- und einbauen - Limousine	272
13.6	Heckleuchte Außen Avant - Montageübersicht	273
13.7	Heckleuchte und Lampenträger Außen aus- und einbauen - Avant	274
13.8	Heckleuchte Innen Avant - Montageübersicht	274
13.9	Heckleuchte Innen aus- und einbauen - Avant	275
13.10	Glühlampe für Rücklicht und Nebelschlussleuchte aus- und einbauen - Avant	276
<b>14</b>	<b>Hochgesetzte Bremsleuchte - Fahrzeuge bis 10.2004</b>	<b>278</b>
14.1	Hochgesetzte Bremsleuchte aus- und einbauen - Limousine	278
14.2	Hochgesetzte Bremsleuchte aus- und einbauen - Avant	278
<b>15</b>	<b>Hochgesetzte Bremsleuchte - Fahrzeuge ab 11.2004</b>	<b>280</b>
15.1	Hochgesetzte Bremsleuchte aus- und einbauen - Limousine	280
15.2	Hochgesetzte Bremsleuchte aus- und einbauen - Avant	280
<b>16</b>	<b>Kennzeichenleuchte</b>	<b>282</b>
16.1	Kennzeichenleuchte aus- und einbauen	282
<b>17</b>	<b>Schaltermodul Lenksäule</b>	<b>283</b>
17.1	Schaltermodul Lenksäule - Montageübersicht	283
17.2	Schaltermodul Lenksäule aus- und einbauen	283
17.3	Rückstellring mit Schleifring aus- und einbauen	285
17.4	Lenkwinkelgeber G85 aus- und einbauen	286
17.5	Steuergerät für Lenksäulenelektronik J527 aus- und einbauen	287
17.6	Anschlussbelegung am Steuergerät für Lenksäulenelektronik J527 – Vorderseite	288
17.7	Anschlussbelegung am Steuergerät für Lenksäulenelektronik J527 – Rückseite	290
17.8	Blinklichtschalter E2 aus- und einbauen	290
17.9	Schalter für GRA E45 aus- und einbauen	291
17.10	Scheibenwischerschalter für Intervallbetrieb E22 aus- und einbauen	292
<b>18</b>	<b>Schließzylinder und Zündanlassschalter</b>	<b>293</b>
18.1	Schließzylinder aus- und einbauen	293
18.2	Zündanlassschalter aus- und einbauen	295
18.3	Anschlussbelegung am Zündanlassschalter	295
<b>19</b>	<b>Einparkhilfe</b>	<b>296</b>
19.1	Einparkhilfe - Montageübersicht	296
19.2	Steuergerät für Einparkhilfe J446 aus- und einbauen	297
19.3	Warnsummer für Einparkhilfe vorn H22 aus- und einbauen (8-Kanal-Einparkhilfe)	298
19.4	Warnsummer für Einparkhilfe hinten H15 aus- und einbauen - Limousine	298
19.5	Warnsummer für Einparkhilfe hinten H15 aus- und einbauen - Avant	299
19.6	Geber für Einparkhilfe vorn aus- und einbauen - Fahrzeuge bis 10.2004	299
19.7	Geber für Einparkhilfe vorn aus- und einbauen - Fahrzeuge ab 11.2004	300
19.8	Geber für Einparkhilfe hinten aus- und einbauen - Fahrzeuge bis 05.2004	301
19.9	Geber für Einparkhilfe hinten aus- und einbauen - Fahrzeuge ab 06.2004	302
<b>20</b>	<b>Automatische Leuchtweitenregelung</b>	<b>303</b>
20.1	Automatische Leuchtweitenregelung - Montageübersicht	303
20.2	Steuergerät für Leuchtweitenregelung J431 aus- und einbauen	304
<b>96</b>	<b>Leuchten, Lampen, Schalter - innen</b>	<b>305</b>
1	Schalter	305

1.1	Lichtschalter E1 aus- und einbauen	305
1.2	Einsteller für Leuchtweitenregelung bzw. Schalter „coming home“ aus- und einbauen	305
1.3	Taster für Warnlicht E229 aus- und einbauen	306
1.4	Schalter in der Mittelkonsole aus- und einbauen	306
1.5	Schalter für Sitzheizung vorn aus- und einbauen	307
1.6	Schalter mit Regulierung des beheizbaren Rücksitzes E128 / E129 aus- und einbauen	308
1.7	Funktionswahlschalter 2 E272 aus- und einbauen	308
1.8	Taster für Startanlage E378 aus- und einbauen - Audi RS 4	308
1.9	Schalter für Handschuhfachleuchte E26 aus- und einbauen	309
1.10	Schalter für Spiegelverstellung E43 aus- und einbauen	310
1.11	Fensterheberschalter E40 / E41 Fahrerseite aus- und einbauen	310
1.12	Fensterheberschalter E40 / E41 / E53 / E55 aus- und einbauen	311
1.13	Fensterheberschalter vorn rechts E41 aus- und einbauen	311
1.14	Fensterheberschalter hinten E52 / E54 aus- und einbauen	312
1.15	Schalter für Schiebedach E8 aus- und einbauen	313
1.16	Türkontaktschalter aus- und einbauen	313
1.17	Schalter für Innenverriegelung E150 / E198 (Taster für Zentralverriegelung) aus- und einbauen	313
1.18	Schalter für Innenverriegelung hinten E273 / E273 (Taster für Zentralverriegelung) aus- und einbauen	314
1.19	Schalter für Deaktivierung der Innenraumüberwachung E183 bzw. Schalter für Heckklappenentriegelung E165 aus- und einbauen	314
1.20	Schalter für Sitzmemory mit Taster für Sitzmemory ON/OFF aus- und einbauen	315
1.21	Bedienungseinheit für Garagentoröffnung E284 aus- und einbauen	316
1.22	Heckklappen-Kontaktschalter aus- und einbauen - Limousine bis 10.2004	316
1.23	Heckklappen-Kontaktschalter aus- und einbauen - Avant bis 10.2004	316
1.24	Heckklappen-Kontaktschalter aus- und einbauen - Fahrzeuge ab 11.2004	317
1.25	12 V-Steckdose im Kofferraum aus- und einbauen - Fahrzeuge bis 10.2004	317
1.26	12 V-Steckdose im Kofferraum aus- und einbauen - Fahrzeuge ab 11.2004	318
<b>2</b>	<b>Wegfahrsicherung</b>	<b>319</b>
<b>3</b>	<b>Ultraschall-Innenraumüberwachung</b>	<b>320</b>
3.1	Ultraschallsensor für Diebstahlwarnanlage G209 aus- und einbauen	320
3.2	Steuergerät für Neigungsschutz und Diebstahlschutz J529 aus- und einbauen	320
3.3	Alarmhorn H12 aus- und einbauen	321
<b>4</b>	<b>Innenleuchten</b>	<b>322</b>
4.1	Beleuchtung für Make-up-Spiegel aus- und einbauen	322
4.2	Innenleuchte/Leseleuchte vorn aus- und einbauen	322
4.3	LED für Ambientebeleuchtung aus- und einbauen	324
4.4	Glühlampe für Innenleuchte vorn wechseln	324
4.5	Glühlampe für Leseleuchte vorn wechseln	325
4.6	Kontrollleuchte für Airbag Beifahrerseite aus K145 aus- und einbauen - Fahrzeuge bis 10.2004	326
4.7	Kontrollleuchte für Airbag Beifahrerseite aus K145 aus- und einbauen - Fahrzeuge ab 11.2004	326
4.8	Innenleuchte/Leseleuchte hinten aus- und einbauen	326
4.9	Glühlampe für Innenleuchte/Leseleuchte hinten wechseln	327
4.10	Handschuhfachleuchte aus- und einbauen	328
4.11	Ascherbeleuchtung vorn aus- und einbauen	328
4.12	Ascherbeleuchtung hinten aus- und einbauen	329
4.13	Glühlampe für Türöffnerbeleuchtung aus- und einbauen	329
4.14	Türwarnleuchte und Einstiegsleuchte aus- und einbauen	330
4.15	Fußraumleuchte vorn aus- und einbauen	330
4.16	Ascherbeleuchtung hinten aus- und einbauen	331
4.17	Fußraumleuchte hinten aus- und einbauen	331
4.18	Kofferraumleuchten aus- und einbauen - Limousine	331
4.19	Kofferraumleuchte aus- und einbauen - Avant	332

4.20	Glühlampe für Kofferraumleuchte aus- und einbauen - Avant .....	332
4.21	Heckklappenleuchte aus- und einbauen - Avant .....	332
<b>5</b>	<b>Signalhorn .....</b>	<b>334</b>
5.1	Signalhorn und Doppeltonhorn H1 aus- und einbauen - Fahrzeuge bis 10.2004 .....	334
5.2	Signalhorn und Doppeltonhorn H1 aus- und einbauen - Fahrzeuge ab 11.2004 .....	335
<b>6</b>	<b>Anhängevorrichtung .....</b>	<b>336</b>
6.1	Steckdose für Anhängervorrichtung .....	336
6.2	Steuergerät für Anhängererkennung J345 aus- und einbauen .....	336
<b>97</b>	<b>- Leitungen .....</b>	<b>337</b>
<b>1</b>	<b>Relaissträger, Sicherungsträger .....</b>	<b>337</b>
1.1	Sicherungshalter aus- und einbauen .....	337
1.2	Bordnetzsteuergerät J519 aus- und einbauen .....	338
1.3	9-fach Relaissträger aus- und einbauen .....	339
1.4	3-fach Relaissträger aus- und einbauen .....	340
1.5	4-fach Relaissträger aus- und einbauen .....	340
1.6	Kupplungsstation links aus- und einbauen .....	342
1.7	Zentralsteuergerät für Komfortsystem J393 aus- und einbauen .....	342
1.8	Kupplungsstation rechts aus- und einbauen .....	343
1.9	Hauptsicherungsbox im Kofferraum hinten links aus- und einbauen - Audi RS 4 .....	344
1.10	Hauptsicherung im Kofferraum hinten links aus- und einbauen - Audi RS 4 .....	345
1.11	E-Box Wasserkasten aus- und einbauen .....	345
1.12	Lüfter für E-Box Wasserkasten aus- und einbauen .....	347
1.13	4-fach Relaissträger in der E-Box Wasserkasten aus- und einbauen .....	348
1.14	Kupplungsstation E-Box Wasserkasten aus- und einbauen .....	349
1.15	Sicherungshalter für Hauptsicherung aus- und einbauen - Fahrzeuge mit Batterie im Motorraum .....	351
1.16	Pluspol-Abgriff im Wasserkasten aus- und einbauen - Audi RS 4 .....	352
<b>2</b>	<b>Reparatur von Leitungssträngen und Steckverbindungen .....</b>	<b>354</b>
<b>3</b>	<b>Reparatur von Steckergehäusen und Steckverbindungen .....</b>	<b>355</b>
<b>4</b>	<b>Entriegeln und Zerlegen von Steckergehäusen .....</b>	<b>356</b>
<b>5</b>	<b>Reparatur von Antennenleitungen .....</b>	<b>357</b>
<b>6</b>	<b>Fahrzeugdiagnose-, Mess- und Informationssysteme .....</b>	<b>358</b>



- Drehen Sie bei Fahrzeugen mit Standheizung die Schrauben -Pfeile- für das Abgasrohr der Stand-/Zusatzheizung an der Geräuschdämpfung heraus.

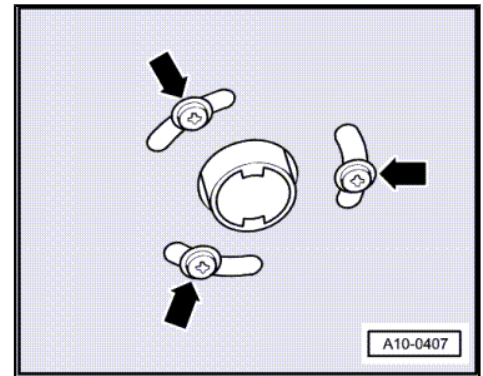

- Lösen Sie die Schnellverschlüsse -1- und -2- und nehmen Sie die Geräuschdämpfung vorn ab. Die Geräuschdämpfung hinten bleibt eingebaut.
- Bauen Sie die Stoßfängerabdeckung vorn aus ⇒ Rep.-Gr. 63 .
- Bringen Sie den Schlossträger in Servicestellung ⇒ Rep.-Gr. 50 .

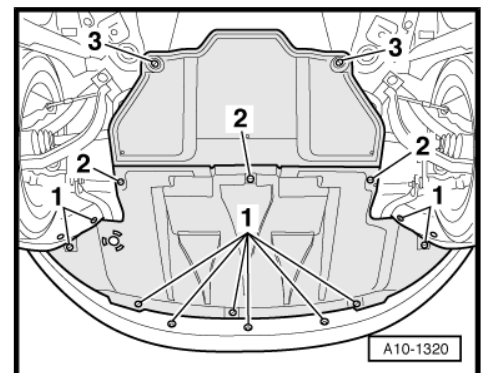

**i** Hinweis

*Kennzeichnen Sie vor dem Ausbau des Keilrippenriemens die Laufrichtung mit Kreide oder Filzstift. Umgekehrte Laufrichtung bei einem bereits gelaufenen Riemen kann zur Zerstörung führen.*

- Zum Entspannen des Keilrippenriemens Spannvorrichtung in -Pfeilrichtung- schwenken.
- Nehmen Sie den Keilrippenriemen von der Riemenscheibe des Generators ab.
- Entlasten Sie die Spannvorrichtung.
- Drehen Sie die Schrauben -Pfeile- heraus.
- Bauen Sie die elektrischen Leitungen -1- und -2- am Generator ab.
- Nehmen Sie den Generator ab.

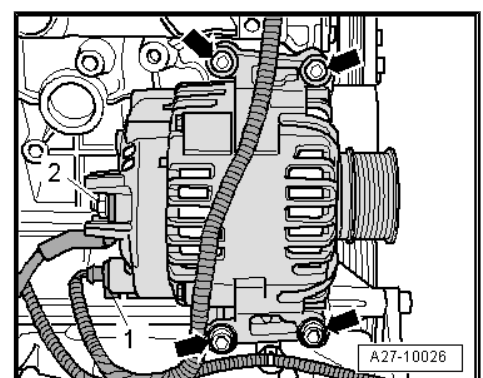
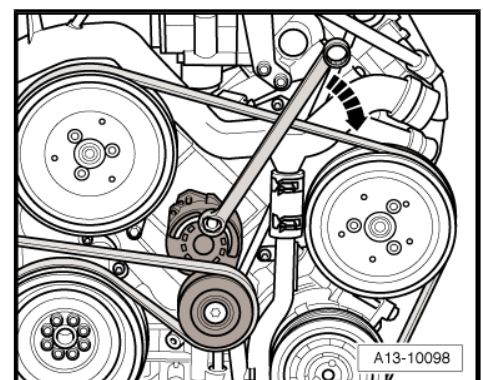

## 94 – Leuchten, Lampen, Schalter - außen

### 1 Halogenscheinwerfer - Fahrzeuge bis 10.2004



#### Hinweis

Nach Maßnahmen, die die Scheinwerfereinstellung beeinflussen können, sind die Scheinwerfer neu einzustellen ⇒ [Seite 126](#).

#### 1.1 Halogenscheinwerfer - Montageübersicht

##### 1 - Spaltabdeckung

##### 2 - Scheinwerfergehäuse

##### 3 - Belüftungselement

##### 4 - Glühlampe für Blinklicht

- 12 V, 21 W
- Orangefarben
- Glühlampenwechsel ⇒ [Seite 138](#)

##### 5 - Gehäusedeckel

- für Abblendlicht

##### 6 - Glühlampe für Abblendlicht

- H7 - 12 V, 55 W
- Glühlampenwechsel ⇒ [Seite 134](#)

##### 7 - Gehäusedeckel

- für Fernlicht

##### 8 - Glühlampe für Fernlicht

- H7 - 12 V, 55 W
- Glühlampenwechsel ⇒ [Seite 135](#)

##### 9 - Stellmotor für Leuchtweitenregelung

- für Scheinwerfer links - V48-
- für Scheinwerfer rechts -V49-
- aus- und einbauen ⇒ [Seite 138](#)

##### 10 - Glühlampe für Standlicht

- 12 V, 5 W
- Glühlampenwechsel ⇒ [Seite 136](#)

##### 11 - O-Ring

- für Stellmotor für Leuchtweitenregelung

##### 12 - 6 Nm

##### 13 - Anschlagsschraube

- zum Ausrichten des Scheinwerfergehäuses zur Karosseriekontur

