



Seat Leon IV
(2020 >)



Motor 1,5 Liter Erdgas DHFA 96 kW

Inhaltsverzeichnis

00 - Technische Daten	1
1 Sicherheitshinweise	1
1.1 Sicherheitsmaßnahmen bei Arbeiten an der Kraftstoffversorgung	1
1.2 Sicherheitsmaßnahmen bei Arbeiten an Fahrzeugen mit Gasanlagen	1
1.3 Sicherheitsmaßnahmen bei Arbeiten an Fahrzeugen mit Start-Stopp-System	4
1.4 Sicherheitsmaßnahmen bei Probefahrt mit Prüf- und Messgeräten	4
1.5 Sicherheitsmaßnahmen bei Arbeiten am Kühlsystem	4
1.6 Sicherheitsmaßnahmen bei Arbeiten an der Zündanlage	4
1.7 Sicherheitsmaßnahmen bei Arbeiten an der Abgasanlage	5
2 Kennzeichnung	6
2.1 Motornummer/Motormerkmale	6
3 Reparaturhinweise	9
3.1 Sauberkeitsregeln	9
3.2 Allgemeine Hinweise	9
3.3 Allgemeine Reparaturhinweise	9
3.4 Fremdkörper im Motor	11
3.5 Kontaktkorrosion	11
3.6 Leitungsverlegung und -befestigung	11
3.7 Montage von Kühlern und Kondensatoren	11
3.8 Unterdrucksystem prüfen	11
10 - Motor aus- und einbauen	13
1 Motor aus- und einbauen	13
1.1 Motor ausbauen	13
1.2 Motor und Getriebe trennen	25
1.3 Motor am Motor- und Getriebehälter befestigen	31
1.4 Motor einbauen	32
2 Aggregatelagerung	40
2.1 Montageübersicht - Aggregatelagerung	40
2.2 Motorlager aus- und einbauen	47
2.3 Getriebelager aus- und einbauen	49
2.4 Pendelstütze aus- und einbauen	52
2.5 Motor in Einbaulage abfangen	54
2.6 Aggregatelager einstellen	66
2.7 Einstellung der Aggregatelager prüfen	69
3 Motorabdeckung	71
3.1 Motorabdeckung aus- und einbauen	71
13 - Kurbeltrieb	72
1 Zylinderblock Riemenscheibenseite	72
1.1 Montageübersicht - Keilrippenriementrieb	72
1.2 Keilrippenriemen aus- und einbauen	76
1.3 Spannvorrichtung für Keilrippenriemen aus- und einbauen	81
1.4 Schwingungsdämpfer aus- und einbauen	82
1.5 Motorstütze aus- und einbauen	85
1.6 Dichtring für Kurbelwelle Riemenscheibenseite ersetzen	89
2 Zylinderblock Getriebeseite	92
2.1 Montageübersicht - Zylinderblock Getriebeseite	92
2.2 Schwungrad aus- und einbauen	95
2.3 Dichtflansch Getriebeseite aus- und einbauen	97
3 Kurbelwelle	110
3.1 Kurbelwellenmaße	110

3.2	Axialspiel der Kurbelwelle messen	110
3.3	Nadellager in der Kurbelwelle ersetzen	111
4	Kolben und Pleuel	115
4.1	Montageübersicht - Kolben und Pleuel	115
4.2	Kolben aus- und einbauen	117
4.3	Kolben und Zylinderbohrung prüfen	119
4.4	Neues Pleuel: trennen	121
4.5	Radialspiel der Pleuel prüfen	121
4.6	Ölspritzdüsen aus- und einbauen	122
4.7	Kolben auf OT stellen	123
15	- Zylinderkopf, Ventiltrieb	128
1	Zylinderkopf	128
1.1	Montageübersicht - Zylinderkopf	128
1.2	Montageübersicht - Nockenwellengehäuse	130
1.3	Zylinderkopf aus- und einbauen	133
1.4	Nockenwellengehäuse aus- und einbauen	138
1.5	Kompressionsdruck prüfen	145
2	Zahnriementrieb	148
2.1	Montageübersicht - Zahnriemenschutz	148
2.2	Montageübersicht - Zahnriemen	149
2.3	Zahnriemenschutz aus- und einbauen	152
2.4	Zahnriemen aus- und einbauen	153
2.5	Steuerzeitenwerkzeug vormontieren und anbauen	161
2.6	Steuerzeiten prüfen	170
2.7	Steuerzeiten einstellen	172
2.8	Zahnriemen von der Nockenwelle abnehmen	183
3	Ventiltrieb	189
3.1	Montageübersicht - Ventiltrieb	189
3.2	Nockenwellendichtring aus- und einbauen	192
3.3	Nockenwellenversteller aus- und einbauen	204
3.4	Ventil 1 für Nockenwellenverstellung N727 aus- und einbauen	219
3.5	Ventil 1 für Nockenwellenverstellung im Auslass N318 aus- und einbauen	220
3.6	Ventilschaftabdichtungen aus- und einbauen	221
3.7	Halter für Radial-Wellendichtring aus- und einbauen	237
4	Ein- und Auslassventile	241
4.1	Ventilführungen prüfen	241
4.2	Ventile prüfen	242
4.3	Ventilmaße	242
17	- Schmierung	243
1	Ölwanne/Ölpumpe	243
1.1	Montageübersicht - Ölwanne/Ölpumpe	243
1.2	Motoröl	248
1.3	Ölwanne aus- und einbauen	248
1.4	Ölpumpe aus- und einbauen	253
1.5	Ölstands- und Öltemperaturgeber G266 aus- und einbauen	255
2	Motorölkühler	257
2.1	Montageübersicht - Motorölkühler	257
2.2	Motorölkühler aus- und einbauen	258
3	Kurbelgehäuseentlüftung	260
3.1	Montageübersicht - Kurbelgehäuseentlüftung	260
3.2	Ölabscheider aus- und einbauen	261
4	ÖlfILTER/Öldruckschalter	266
4.1	Montageübersicht - Öldruckschalter/Öldruckregelung	266

4.2	Öldruck und Öldruckschalter prüfen	267
4.3	Ölfiltergehäuse aus- und einbauen	267
4.4	Ventil für Öldruckregelung N428 aus- und einbauen	268
4.5	Öldruckgeber G10 aus- und einbauen	269
19	- Kühlung	271
1	Kühlsystem/Kühlmittel	271
1.1	Anschlussplan - Kühlmittelschläuche	271
1.2	Kühlsystem auf Dichtigkeit prüfen	273
1.3	Kühlmittel ablassen und auffüllen	280
1.4	Kühlmittelausgleichsbehälter	289
2	Kühlmittelpumpe/Kühlmittelregelung	293
2.1	Montageübersicht - Kühlmittelpumpe/Kühlmittelregler	293
2.2	Montageübersicht - Elektrische Kühlmittelpumpe	295
2.3	Montageübersicht - Kühlmitteltemperaturgeber	295
2.4	Elektrische Kühlmittelpumpe V188	296
2.5	Kühlmittelpumpe aus- und einbauen	299
2.6	Zahnriemenrad für Kühlmittelpumpe aus- und einbauen	304
2.7	Kühlmitteltemperaturgeber G62 aus- und einbauen	310
2.8	Kühlmitteltemperaturgeber am Kühlerausgang G83 aus- und einbauen	312
2.9	Kühlmitteltemperaturgeber am Motorausgang G82 aus- und einbauen	313
2.10	Modul für Motortemperaturregelung GX33 aus- und einbauen	316
2.11	Kühlmittelpumpe prüfen	320
3	Kühlmittelrohre	326
3.1	Montageübersicht - Kühlmittelrohre	326
3.2	Kühlmittelrohre aus- und einbauen	328
4	Kühler/Kühlerlüfter	339
4.1	Montageübersicht - Kühler/Kühlerlüfter	339
4.2	Montageübersicht - Lüfterzarge und Kühlerlüfter	343
4.3	Montageübersicht - Kühler/Kühlerlüfter, Leon 2020, Leon Sportstourer 2020	344
4.4	Kühler aus- und einbauen	346
4.5	Kühler für Ladeluftkühlkreislauf aus- und einbauen	350
4.6	Lüfterzarge aus- und einbauen	359
4.7	Kühlerlüfter V7 aus- und einbauen	361
4.8	Kühlerjalousie aus- und einbauen, Leon 2020, Leon Sportstourer 2020	362
4.9	Stellmotor für Kühlerjalousie V544 aus- und einbauen, Leon 2020, Leon Sportstourer 2020	363
21	- Aufladung	367
1	Abgasturbolader	367
1.1	Montageübersicht - Abgasturbolader	367
1.2	Montageübersicht - Leitungen am Abgasturbolader	369
1.3	Abgasturbolader aus- und einbauen	371
1.4	Anschlussstutzen für Abgasturbolader aus- und einbauen	379
1.5	Modul für Ladedruckregelung GX34 aus- und einbauen	381
2	Ladeluftsystem	383
2.1	Montageübersicht - Ladeluftsystem	383
2.2	Ladeluftkühler aus- und einbauen	386
2.3	Ladedruckgeber GX26 aus- und einbauen	388
2.4	Ladeluftsystem auf Dichtigkeit prüfen	389
2.5	Luftführungsrohr aus- und einbauen	393
2.6	Ladeluftkühler auf Dichtigkeit prüfen	400
24	- Kraftstoffaufbereitung, Einspritzung	406
1	Einspritzanlage	406

1.1	Einbauorteübersicht - Einspritzanlage	406
2	Luftfilter	415
2.1	Montageübersicht - Luftfiltergehäuse	415
2.2	Luftfiltergehäuse aus- und einbauen	417
2.3	Luftführung am Schlossträger aus- und einbauen	420
3	Saugrohr	421
3.1	Montageübersicht - Saugrohr	421
3.2	Saugrohr aus- und einbauen	424
3.3	Drosselklappensteuereinheit GX3 aus- und einbauen	431
3.4	Drosselklappensteuereinheit GX3 reinigen	433
4	Dichtigkeit der Erdgas-Kraftstoffversorgung prüfen	435
4.1	Druckbereiche der Erdgas-Kraftstoffversorgung unterscheiden	436
4.2	Druck des Erdgassystems ermitteln	442
4.3	Betriebszustand bei Erdgasfahrzeugen ermitteln	442
4.4	Erdgasbetrieb deaktivieren/aktivieren	442
4.5	Gasanlage auf Dichtigkeit prüfen	445
5	Gasdruckregler	452
5.1	Montageübersicht - Gasdruckregler	452
5.2	Gasdruckregler aus- und einbauen	454
5.3	Sensor für Tankdruck G400 aus- und einbauen	459
6	Gaseinblasventile	463
6.1	Montageübersicht - Gasverteilerleiste	463
6.2	Gasverteilerleiste mit Gaseinblasventil N366/N367/N368/N369 aus- und einbauen	465
6.3	Temperatur- und Drucksensor für Gasverteilerleiste GX21 aus- und einbauen	469
7	Einspritzventile	472
7.1	Montageübersicht - Kraftstoffverteiler mit Einspritzventilen	472
7.2	Kraftstoffverteiler aus- und einbauen	474
7.3	Einspritzventile aus- und einbauen	476
7.4	Einspritzventile reinigen	486
8	Sensoren	489
8.1	Saugrohrgeber GX9 aus- und einbauen	489
8.2	Kraftstoffdruckgeber G247 aus- und einbauen	490
8.3	Kraftstoffdruckgeber G247 prüfen	492
8.4	Modul für Luftmassenmessung GX35 aus- und einbauen	496
9	Hochdruckpumpe	497
9.1	Montageübersicht - Hochdruckpumpe	497
9.2	Hochdruckpumpe aus- und einbauen	498
9.3	Hochdruckrohr aus- und einbauen	500
10	Lambdasonde	503
10.1	Montageübersicht - Lambdasonde	503
10.2	Lambdasonde 1 vor Katalysator GX10/Lambdasonde 1 nach Katalysator GX7 aus- und einbauen	504
11	Motorsteuergerät	506
11.1	Motorsteuergerät J623 aus- und einbauen	506
26 - Abgasanlage	514	
1	Abgasrohre/Schalldämpfer	514
1.1	Montageübersicht - Schalldämpfer	514
1.2	Schalldämpfer aus- und einbauen	515
1.3	Abgasendrohr aus- und einbauen	517
1.4	Abgasanlage spannungsfrei einrichten	517
1.5	Abgasanlage auf Dichtigkeit prüfen	518
2	Abgasreinigung	519
2.1	Montageübersicht - Abgasreinigung	519

2.2	Katalysator aus- und einbauen	522
28	- Zündanlage	528
1	Zündanlage	528
1.1	Montageübersicht - Zündanlage	528
1.2	Zündspulen mit Leistungsendstufen aus- und einbauen	530
1.3	Klopfsensor 1 G61 aus- und einbauen	534
1.4	Motordrehzahlgeber G28 aus- und einbauen	535
1.5	Positionsgeber für Einlassnockenwelle G1002 aus- und einbauen	537
1.6	Positionsgeber für Auslassnockenwelle G1003 aus- und einbauen	538

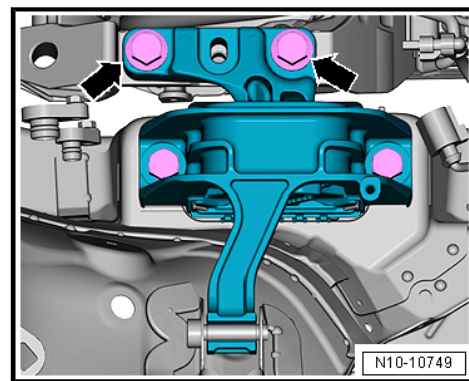

Fahrzeuge mit 3-facher Getriebeverschraubung

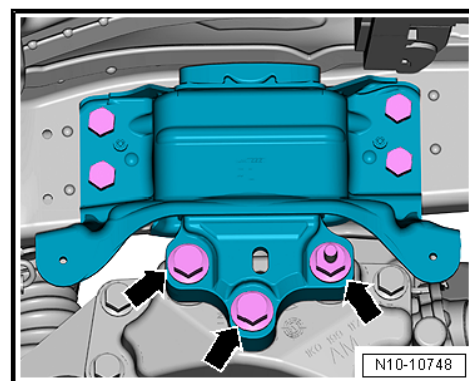

- Schrauben -Pfeile- am Getriebelager etwa 2 Umdrehungen herausdrehen.

Fahrzeuge mit 2-facher Getriebeverschraubung

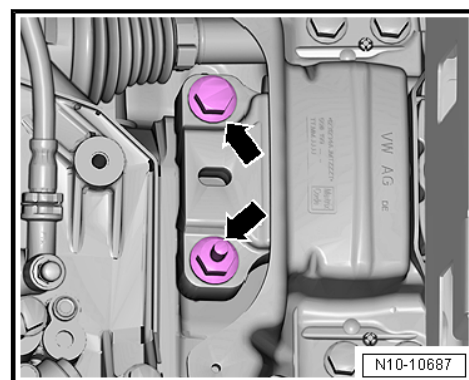

- Schrauben -Pfeile- am Getriebelager etwa 2 Umdrehungen herausdrehen.

□ 30 Nm

Dichtflansch Getriebeseite - Anzugsdrehmoment und -reihenfolge

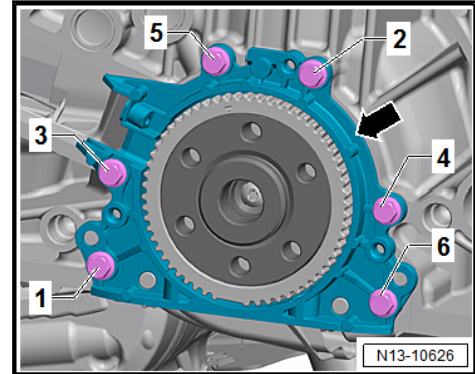

– Schrauben in Stufen wie folgt festziehen:

Stufe	Schrauben	Anzugsdrehmoment
1.	-1 ... 6-	Von Hand bis zur Anlage eindrehen
2.	-1 ... 6-	über Kreuz in Stufen mit zuletzt 10 Nm festziehen

Zwischenblech einbauen

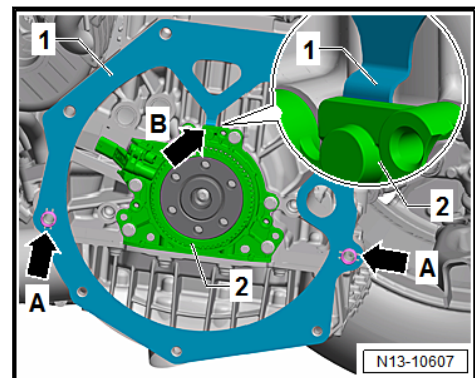

- Zwischenblech -1- am Dichtflansch -2- einhängen -Pfeil B-
- Zwischenblech auf die Passhülsen aufschieben -Pfeile A-

Zwischenplatte

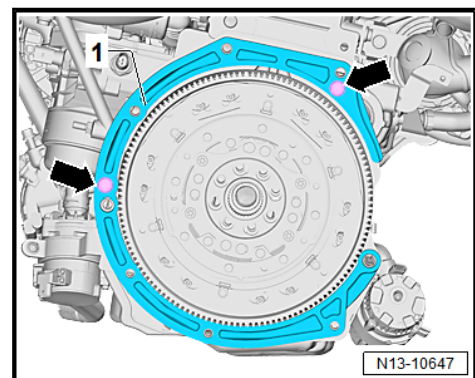

- Zum Ausbauen die Schrauben -Peile- herausdrehen.
- Beim Einbau die Zwischenplatte auf die Passhülsen aufschieben ⇒ [Abb. „Zwischenblech einbauen“](#), Seite 94 .

10 Lambdasonde

⇒ -10.1 Lambdasonde“, Seite 503

⇒ 110.2 vor KatalysatorGX10/Lambdasonde 1 nach KatalysatorGX7 aus- und einbauen“, Seite 504

10.1 Montageübersicht - Lambdasonde

Hinweis

- ◆ *Neue Lambdasonden sind mit einer Montagepaste bestrichen. Diese Paste darf nicht an die Schlitze des Lambdasondenkörpers kommen.*
- ◆ *Bei einer gebrauchten Lambdasonde darf nur das Gewinde mit der Heischraubenpaste bestrichen werden. Diese Paste darf nicht an die Schlitze des Lambdasondenkrpers kommen. Heischraubenpaste ⇒ Elektronischer Teilekatalog*
- ◆ *Die elektrische Leitungsverbindung der Lambdasonde muss beim Einbau unbedingt wieder an den gleichen Stellen befestigt werden. Eine Berhrung der elektrischen Leitungsverbindung mit dem Abgasrohr muss verhindert werden.*

1 - Lambdasonde 1 nach Katalysator -GX7-

- Besteht aus:

Lambdasonde nach Katalysator -G130-

Heizung fr Lambdasonde 1 nach Katalysator -Z29-

- Aus- und einbauen ⇒ [110.2 vor KatalysatorGX10/Lambdasonde 1 nach KatalysatorGX7 aus- und einbauen“, Seite 504](#)

- 55 Nm

2 - Elektrische Steckverbindung

- fr Lambdasonde 1 vor Katalysator -GX10-

3 - Elektrische Steckverbindung

- fr Lambdasonde 1 nach Katalysator -GX7-

4 - Lambdasonde 1 vor Katalysator -GX10-

- Besteht aus:

Lambdasonde -G39-

Heizung fr Lambdasonde -Z19-

- Aus- und einbauen ⇒ [110.2 vor KatalysatorGX10/Lambdasonde 1 nach KatalysatorGX7 aus- und einbauen“, Seite 504](#)

- 55 Nm

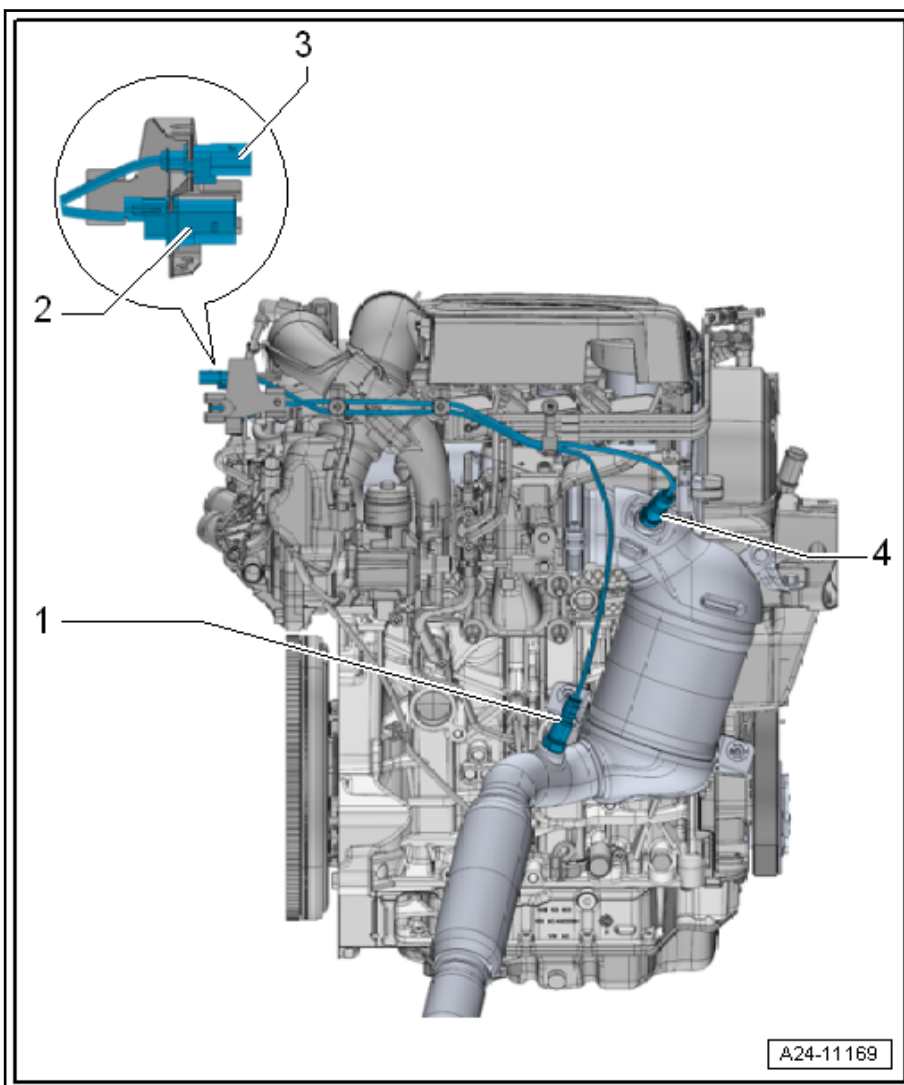

Positionierung der Schelle

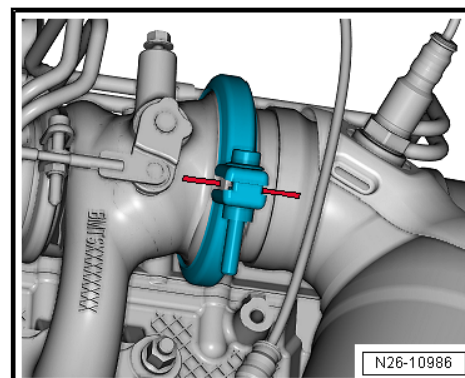

Hinweis

- ◆ Vor dem Lösen der Verbindungsschelle zwischen Katalysator und Abgasturbolader muss die Position der Schelle \cong Abb.Positionierung der Schelle“, Seite 521 markiert werden!
 - ◆ Abhängig von dem Bauteil, das ersetzt wird, muss eine Markierung am gegenüberliegenden Bauteil gemacht werden.
 - ◆ Die Schelle in derselben Lage wieder positionieren!
- Einbaulage von Abgasturbolader und Katalysator wie dargestellt markieren.
 - Wenn Neuteile verbaut werden, müssen die Markierungen übertragen werden.

Katalysator einbauen - Anzugsdrehmoment und Reihenfolge

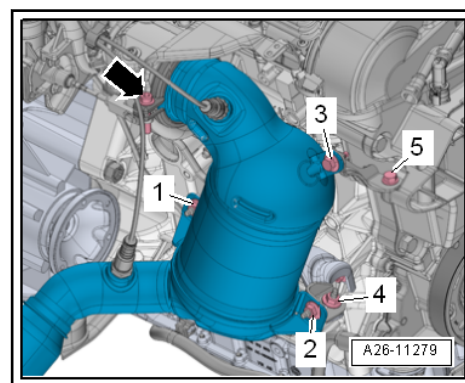

1.	– Katalysator am Abgasturbolader ansetzen, neue Schraubschelle -Pfeil- lose befestigen	
2.	– Schrauben -3, 5-, Muttern -1, 2, 4- von Hand lose eindrehen	• Katalysator und Halter müssen sich noch verschieben lassen
3.	– Schraubschelle -Pfeil- festziehen	15 Nm
4.	– Schrauben und Muttern in der Reihenfolge -1 ... 5- festziehen	20 Nm