



Seat Altea XL / Freetrack
(2006-2015)



Schaltpläne und Elektrik 11.2006 - 02.2009

Steuergerät für Dieseldirekteinspritzanlage, Relais 2 für Spannungsversorgung, Kl. 15

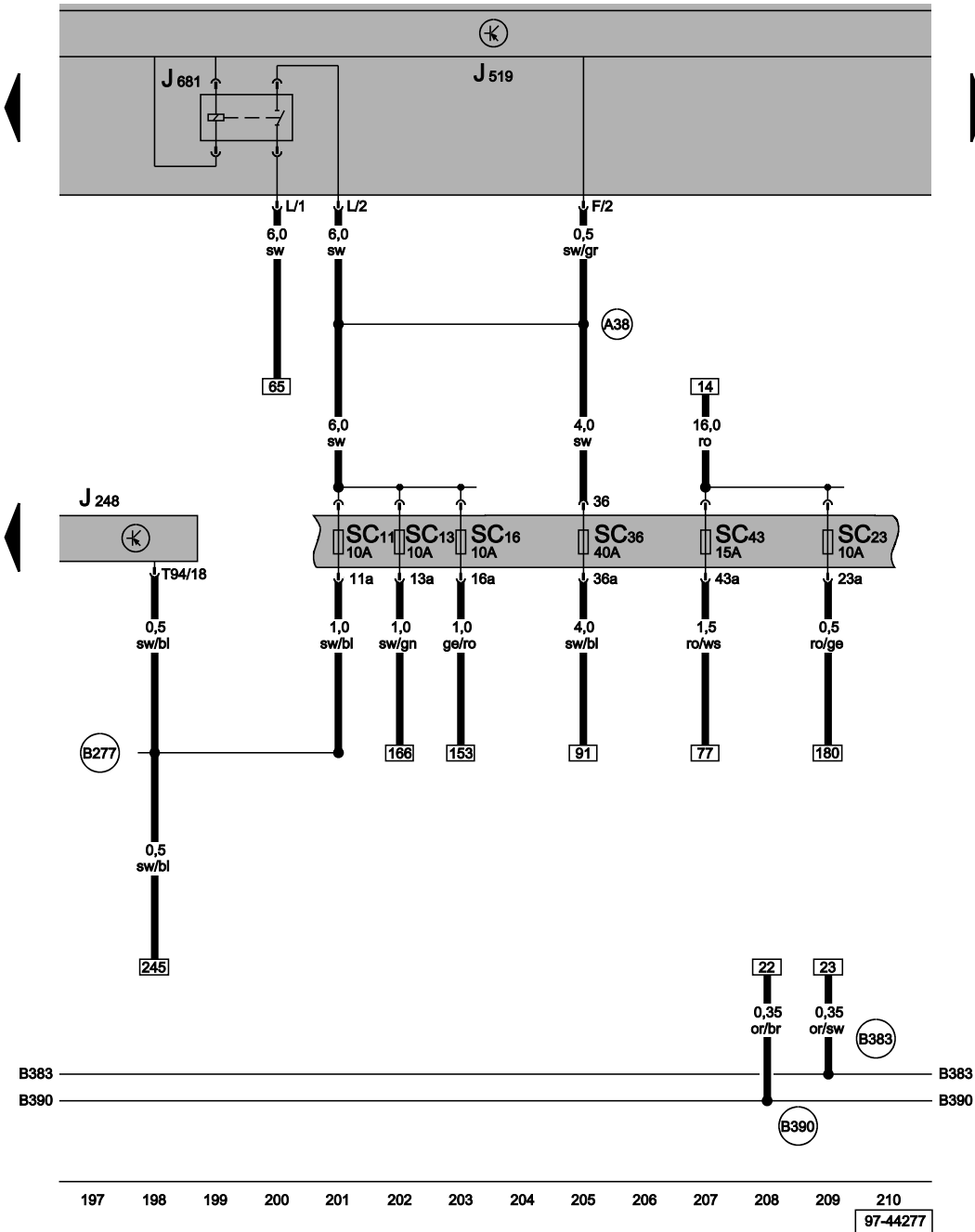

- J248 Steuergerät für Dieseldirekteinspritzanlage, im Wasserkasten mitte
- J519 Steuergerät für Bordnetz
- J681 Relais 2 für Spannungsversorgung Kl. 15, am Steuergerät für Bordnetz (460)
- SC11 Sicherung 11 im Sicherungshalter
- SC13 Sicherung 13 im Sicherungshalter
- SC16 Sicherung 16 im Sicherungshalter
- SC23 Sicherung 23 auf Sicherungshalter
- SC36 Sicherung 36 im Sicherungshalter
- SC43 Sicherung 43 auf Sicherungshalter
- T94 Steckverbindung, 94fach

- (A38) Plusverbindung 2 (15a) im Schalttafelleitungsstrang
- (B277) Verbindung 1 (15a), im Hauptleitungsstrang
- (B383) Verbindung 1 (CAN-Bus Antrieb High), im Hauptleitungsstrang
- (B390) Verbindung 1 (CAN-Bus Antrieb Low), im Hauptleitungsstrang

- ws = weiss
- sw = schwarz
- ro = rot
- br = braun
- gn = grün
- bl = blau
- gr = grau
- li = lila
- ge = gelb
- or = orange
- rs = rosa

Signalhornbetätigung, Zünder für Airbag Fahrerseite, Steuergerät für Lenksäulenelektronik, Steuergerät für Multifunktionslenkrad

- D Zündanlass-Schalter
- F138 Wickelfeder für Airbag
- H Signalhornbetätigung
- J234 Steuergerät für Airbag, hinter der Konsole unten
- J453 Steuergerät für Multifunktionslenkrad
- J519 Steuergerät für Bordnetz
- J527 Steuergerät für Lenksäulenelektronik
- N95 Zünder für Airbag - Fahrerseite
- N376 Magnet für Magnet für Zündschlüsselabzugssperre
- T4f Steckverbindung, 4fach
- T5n Steckverbindung, 5fach
- T12f Steckverbindung, 12fach
- T50 Steckverbindung, 50fach
- T75 Steckverbindung, 75fach

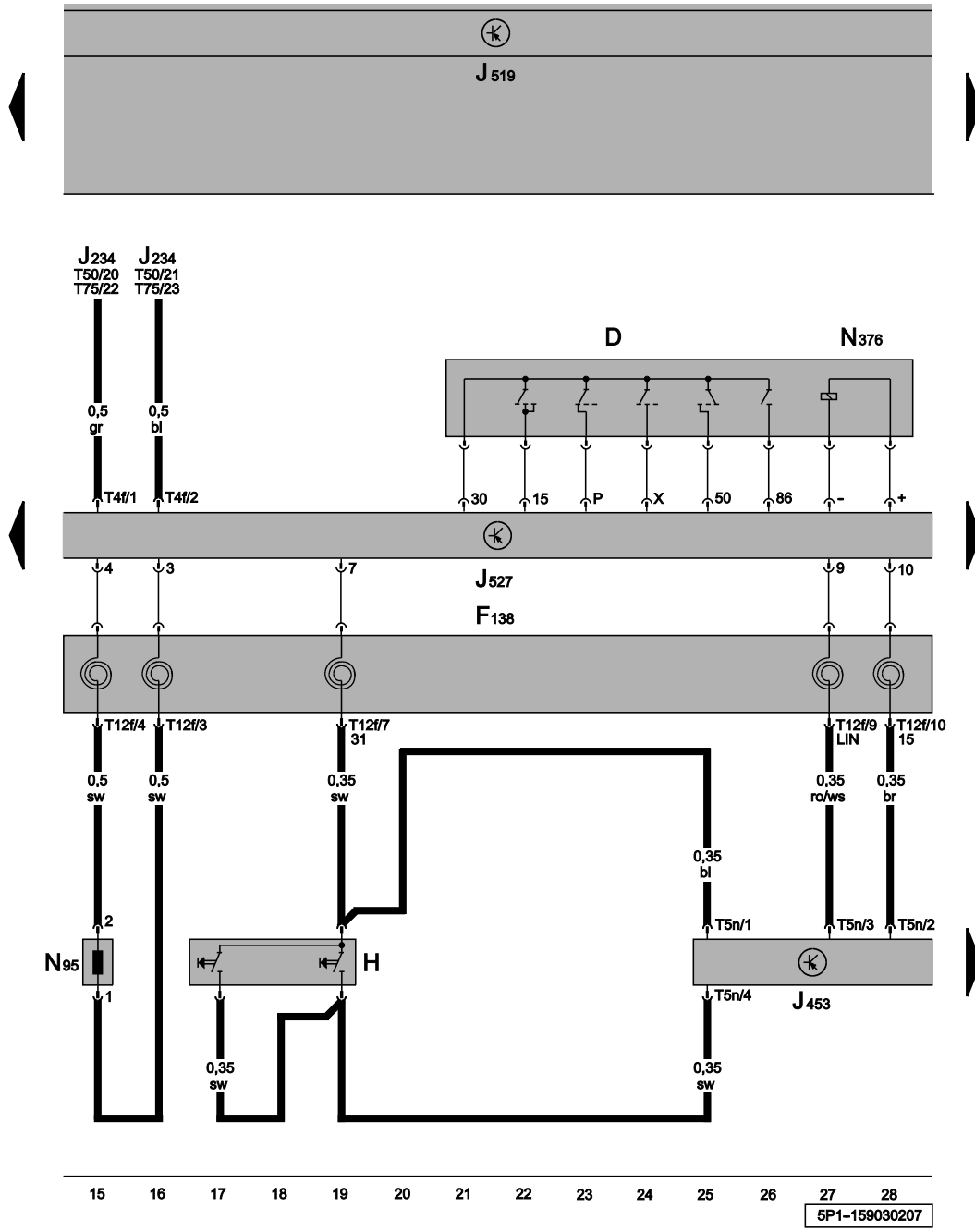

- ws = weiss
- sw = schwarz
- ro = rot
- br = braun
- gn = grün
- bl = blau
- gr = grau
- li = lila
- ge = gelb
- or = orange
- rs = rosa

8 - Masseband, Motor - Aufbau -3-

- Ab Januar 2004:
- Einbauort ⇒ [Seite 8](#)
- Ab Mai 2005:
- Einbauort ⇒ [Seite 8](#)
- Ab November 2005:
- Einbauort ⇒ [Seite 9](#)
- Ab Mai 2006:
- Einbauort ⇒ [Seite 9](#)
- Ab Mai 2007:
- Einbauort ⇒ [Seite 10](#)

9 - Massepunkt, am Motorblock -18-

- Nur bei Fahrzeugen mit Motorkennbuchstaben BLR, BLY, BVY, BVZ, BWA, BXW, BZB und CAXC:
- Einbauort ⇒ [Seite 10](#)

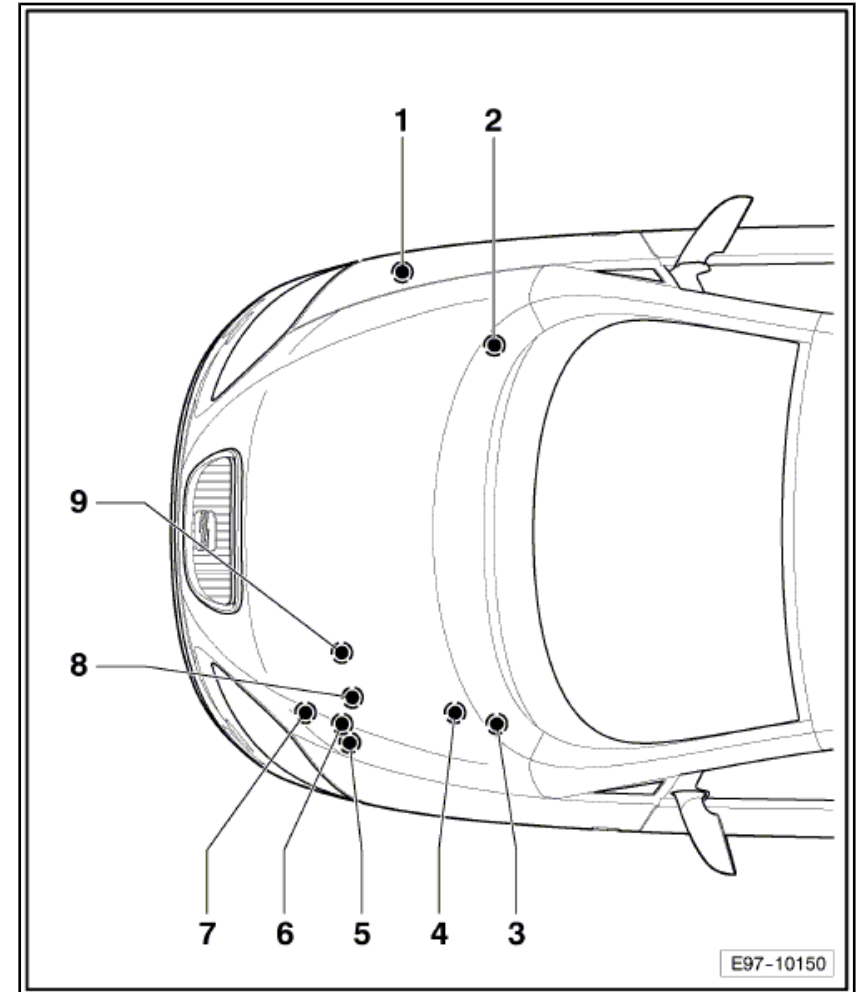

13 - Massepunkt im Motorraum rechts -Pfeil-.

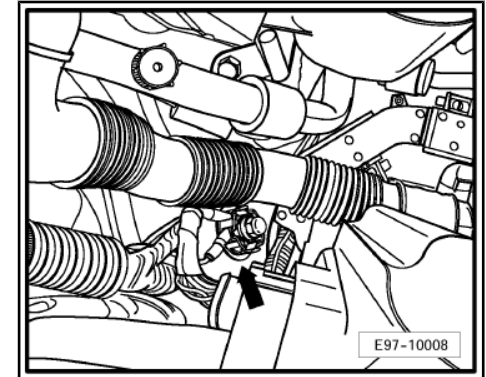

1.1.1 Ab Januar 2004:

609 - Massepunkt, im Wasserkasten rechts -Pfeil-.

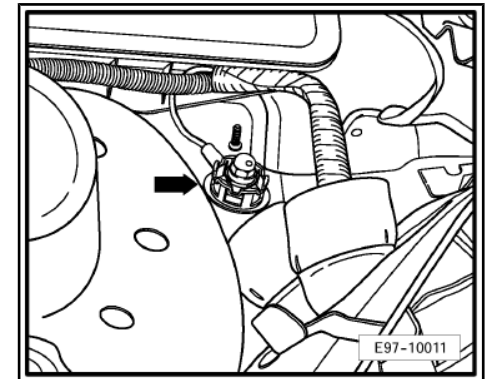

1.12 Sicherungen (SA) auf der E-Box, Motorraum links, ab Mai 2007

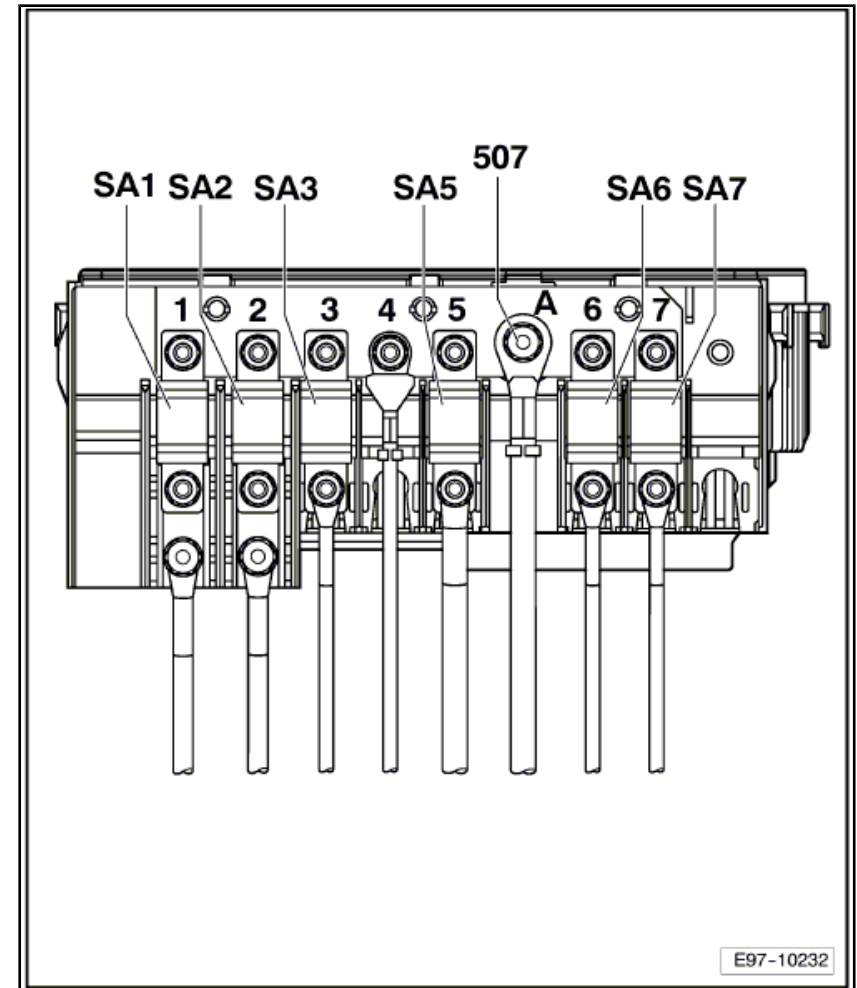

1.20 Sicherungen (SB) auf der E-Box, Motorraum links, ab Mai 2005

1.20.1 Sicherungsfarben

- 30 A - grün
- 25 A - weiß
- 20 A - gelb
- 15 A -blau
- 10 A - rot
- 7,5 A - braun
- 5 A - beige
- 3 A - lila

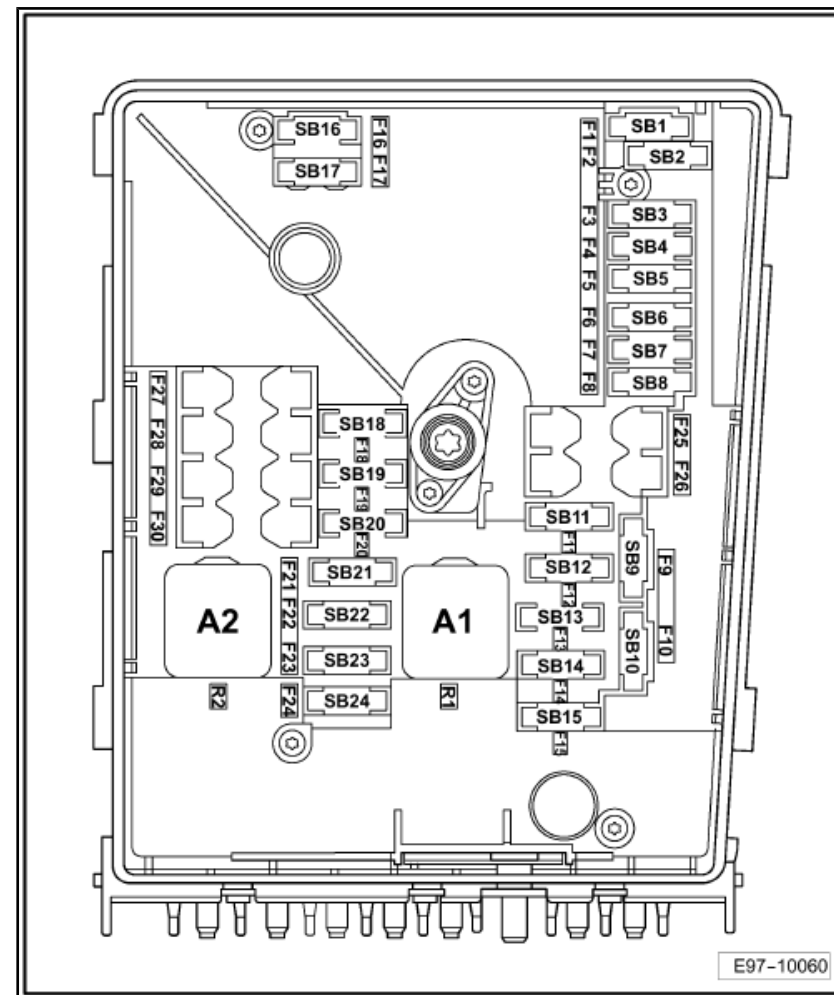

1.5.2 Steckerbelegung:

A - Steuergerät für Lenkhilfe -J500-

Stecker:

B - Steckverbindung -T5e-

- T5e/1 = CAN Antrieb, Low
- T5e/2 = CAN Antrieb, High
- T5e/3 = nicht belegt
- T5e/4 = Spannungsversorgung Kl. 15
- T5e/5 = nicht belegt

C - Steckverbindung -T5f-

- T5f/1 = nicht belegt
- T5f/2 = Drehzahlsensor (Winkel + Drehmoment)
- T5f/3 = Drehzahlsensor (Winkel + Drehmoment)
- T5f/4 = Drehzahlsensor (Winkel + Drehmoment)
- T5f/5 = Drehzahlsensor (Winkel + Drehmoment)

D - Steckverbindung -T2a-

- T2a/1 = Masse, Klemme 31, Motor für Servolenkung
- T2a/2 = Spannungsversorgung, Klemme 30, Motor für Servolenkung

