

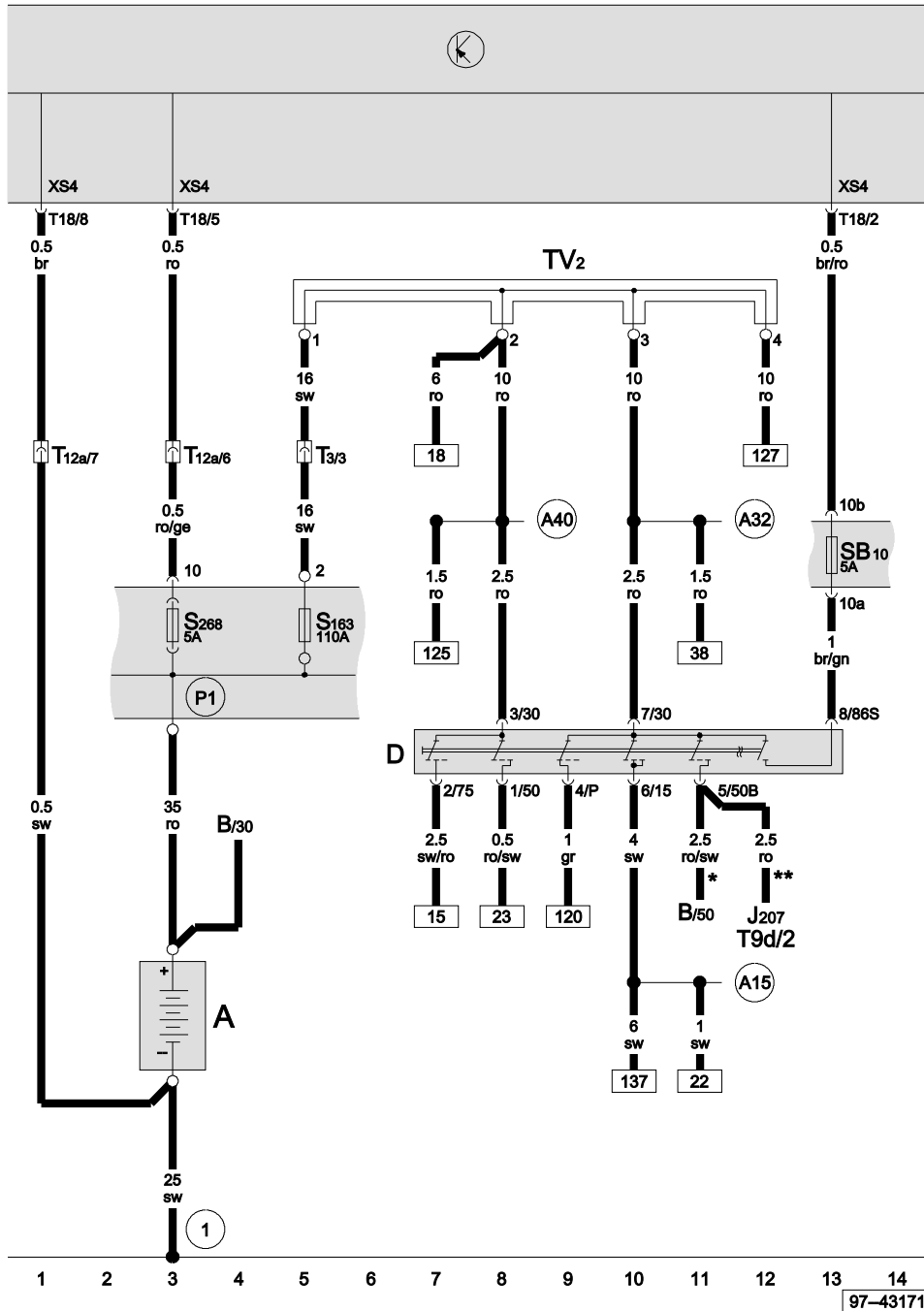

Seat Ibiza 3
(2001-2008)



Schaltpläne / Stromlaufpläne 11.2001-10.2005



Batterie, Zündanlaßschalter

- A Batterie
 - B Anlasser
 - D Zündanlaßschalter
 - J207 Relais für Anlaßsperre
 - S163 Sicherung -2- (30), im Sicherungshalter/Batterie
 - S268 Sicherung -10- (30), im Sicherungshalter/Batterie
 - SB10 Sicherung -10- im Sicherungshalter
 - TV2 Leitungsverteiler für Klemme 30
 - T3 Steckverbindung, 3-fach, grau, an der Stirnwand links
 - T12a Steckverbindung, 12-fach, weiß, an der Stirnwand links
 - T18 Steckverbindung, 18-fach, braun, am Steuergerät für Bordnetz
- 1 Masseband, Batterie - Aufbau
 - A15 Plusverbindung (15), im Schalttafelleitungsstrang
 - A32 Plusverbindung (30), im Schalttafelleitungsstrang
 - A40 Plusverbindung -1- (30), im Schalttafelleitungsstrang
 - P1 Plusverbindung (30), im Sicherungshalter/Batterie
 - * Nur Fahrzeuge mit Schaltgetriebe
 - ** Nur Fahrzeuge mit automatischen Getriebe

- ws = weiss
- sw = schwarz
- ro = rot
- br = braun
- gn = grün
- bl = blau
- gr = grau
- li = lila
- ge = gelb
- or = orange
- rs = rosa

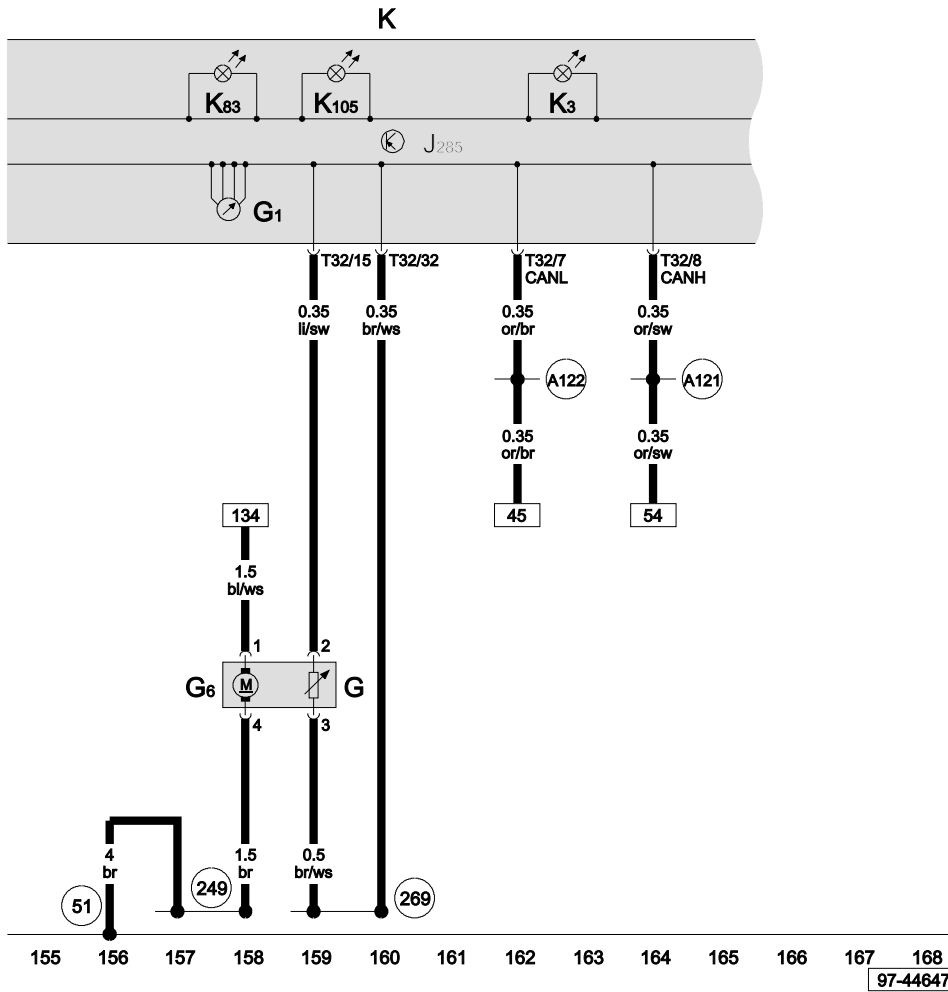
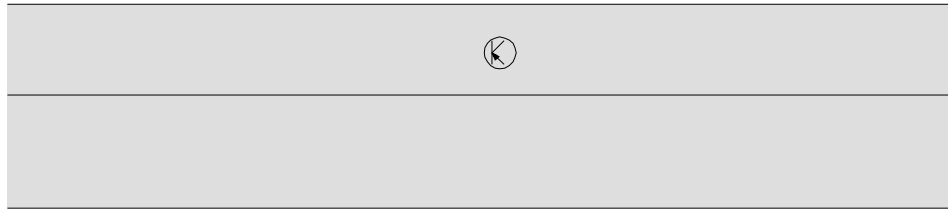

Schalttafeleinsatz, Steuergerät mit Anzeigeeinheit im Schalttafeleinsatz, Geber für Kraftstoffvorratsanzeige, Kraftstoffpumpe

- G Geber für Kraftstoffvorratsanzeige
- G1 Kraftstoffvorratsanzeige
- G6 Kraftstoffpumpe (Vorförderpumpe)
- J285 Steuergerät mit Anzeigeeinheit im Schalttafel- einatz
- K Schalttafeleinsatz
- K3 Kontrolllampe für Generator
- K83 Abgas-Warnleuchte
- K105 Kontrolllampe für Kraftstoffreserve

- (51) Massepunkt, Kofferraum rechts
- (249) Masseverbindung 2 im Leitungsstrang Innenraum
- (269) Masseverbindung (Gebermasse) 1, im Leitungsstrang Schalttafel
- (A121) Verbindung (High-Bus) im Schalttafelleitungsstrang
- (A122) Verbindung (Low-Bus) im Schalttafelleitungsstrang

- ws = weiss
- sw = schwarz
- ro = rot
- br = braun
- gn = grün
- bl = blau
- gr = grau
- li = lila
- ge = gelb
- or = orange
- rs = rosa

Sicherungen auf Sicherungshalter/Batterie:

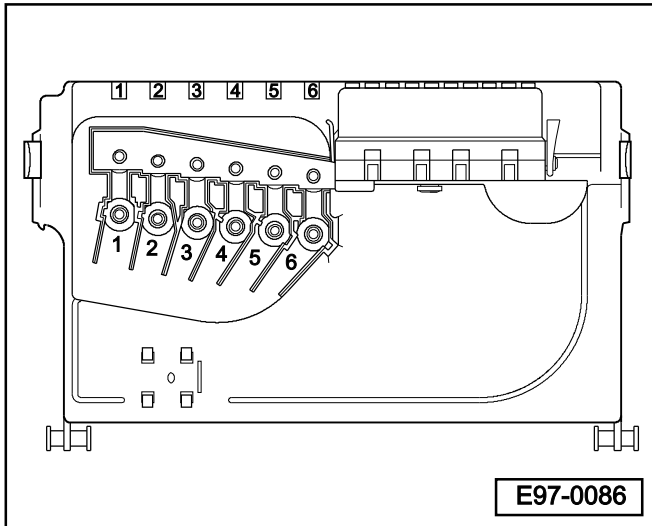

S162 - Sicherung - 1 - Drehstromgenerator (175 A)

S163 - Sicherung - 2 - Innenraum (110 A)

Sicherungsbelegung auf dem Sicherungshalter:

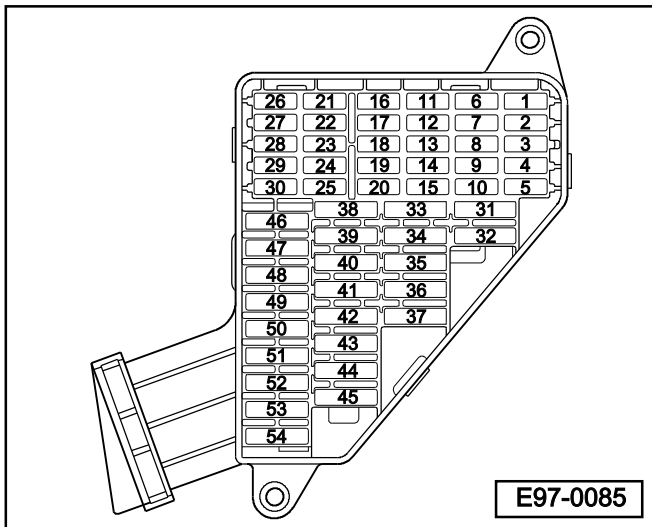

30 A - grün

25 A - weiß

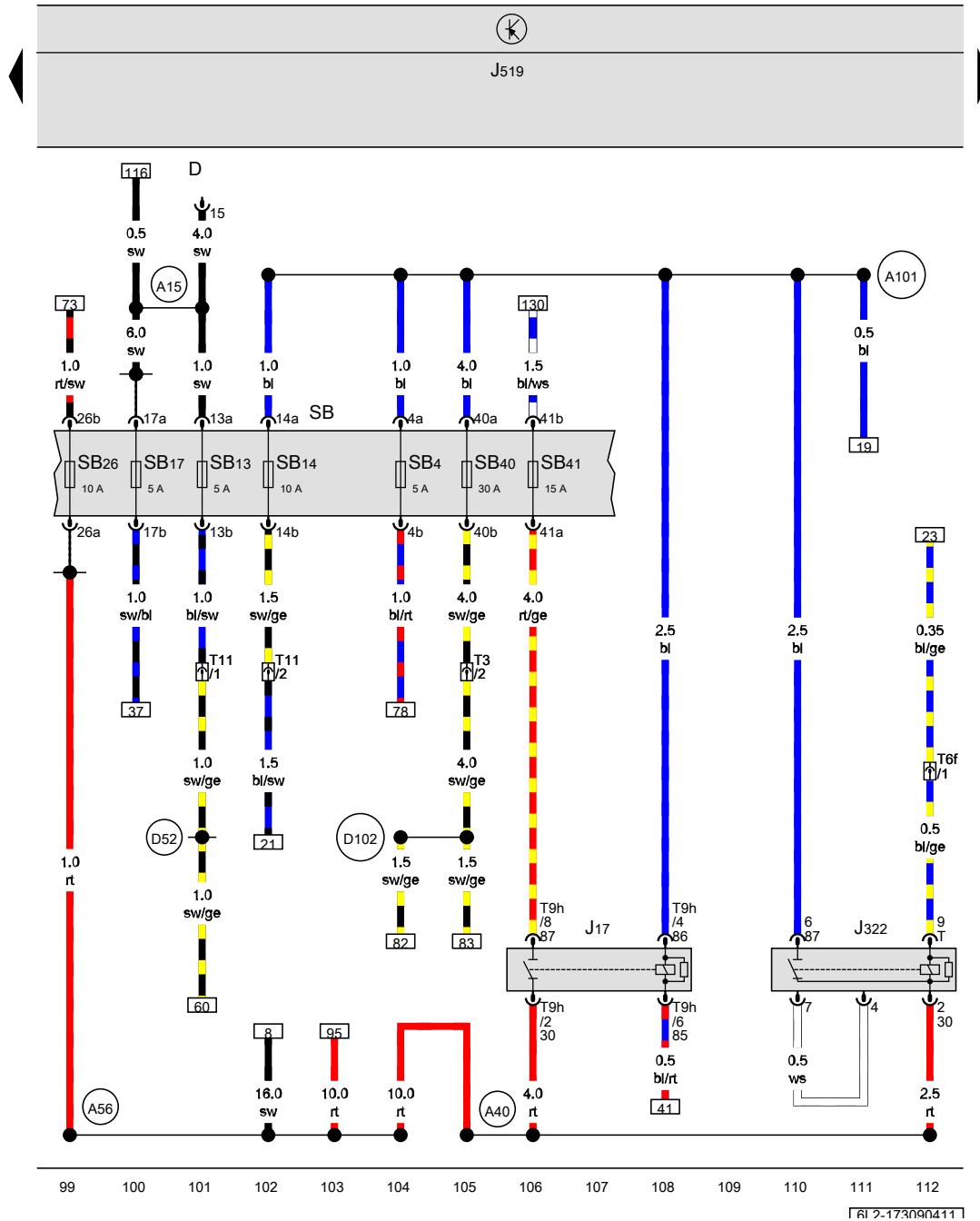

Kraftstoffpumpenrelais, Relais für Dieseldirekteinspritzanlage

- D Zündanlassschalter
- J17 Kraftstoffpumpenrelais, am Relaisträger, Schalttafel links
- J322 Relais für Dieseldirekteinspritzanlage, am Relaisträger, Schalttafel links
- J519 Bordnetzsteuergerät
- SB Sicherungshalter B
- SB4 Sicherung 4 auf Sicherungshalter B
- SB13 Sicherung 13 auf Sicherungshalter B
- SB14 Sicherung 14 auf Sicherungshalter B
- SB17 Sicherung 17 auf Sicherungshalter B
- SB26 Sicherung 26 auf Sicherungshalter B
- SB40 Sicherung 40 auf Sicherungshalter B
- SB41 Sicherung 41 auf Sicherungshalter B
- T3 Steckverbindung, 3fach, grau
- T6f Steckverbindung, 6fach, braun
- T9h Steckverbindung, 9fach
- T11 Steckverbindung, 11fach, rot

- (A15) Plusverbindung (15) im Armaturenleitungsstrang
- (A40) Plusverbindung 1 (30) im Armaturenleitungsstrang
- (A56) Plusverbindung 2 (30) im Armaturenleitungsstrang
- (A101) Verbindung 3 (87) im Schalttafelleitungsstrang
- (D52) Plusverbindung (15a) im Leitungsstrang Motorraum
- (D102) Verbindung 2 im Leitungsstrang Motorraum

- ws = weiss
- sw = schwarz
- ro = rot
- br = braun
- gn = grün
- bl = blau
- gr = grau
- li = lila
- ge = gelb
- or = orange
- rs = rosa

1.3.1 Ab November 2001

606 - Massepunkt, unter der Mittelkonsole, Nähe Schalthebel - Pfeil A-

636 - Massepunkt für Bordnetzsteuergerät -Pfeil B-

41 - Massepunkt unter Hutablage -Pfeil C-

76 - Massepunkt Nähe Schaltbetätigung -Pfeil D-

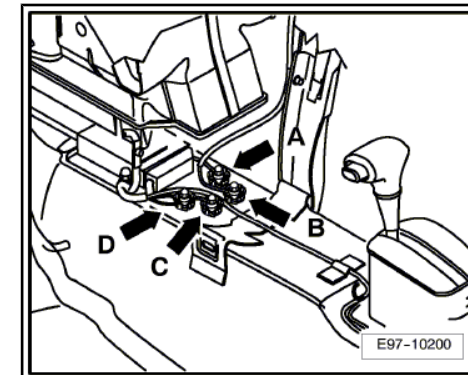

1.3.2 Ab Mai 2003

606 - Massepunkt, unter der Mittelkonsole, Nähe Schalthebel - Pfeil A-

41 - Massepunkt unter Hutablage -Pfeil B-

76 - Massepunkt Nähe Schaltbetätigung -Pfeil C-

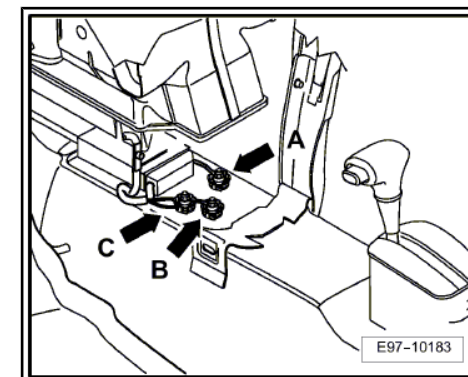

1.1.1 Steckerbelegung:

A - Steuergerät mit Anzeigeeinheit im Schalttafeleinsatz -J285-

Steckverbindung:

B - Steckverbindung, 32fach, im Leitungsstrang -T32-

C - Steckverbindung, 8fach, im Leitungsstrang -T8-

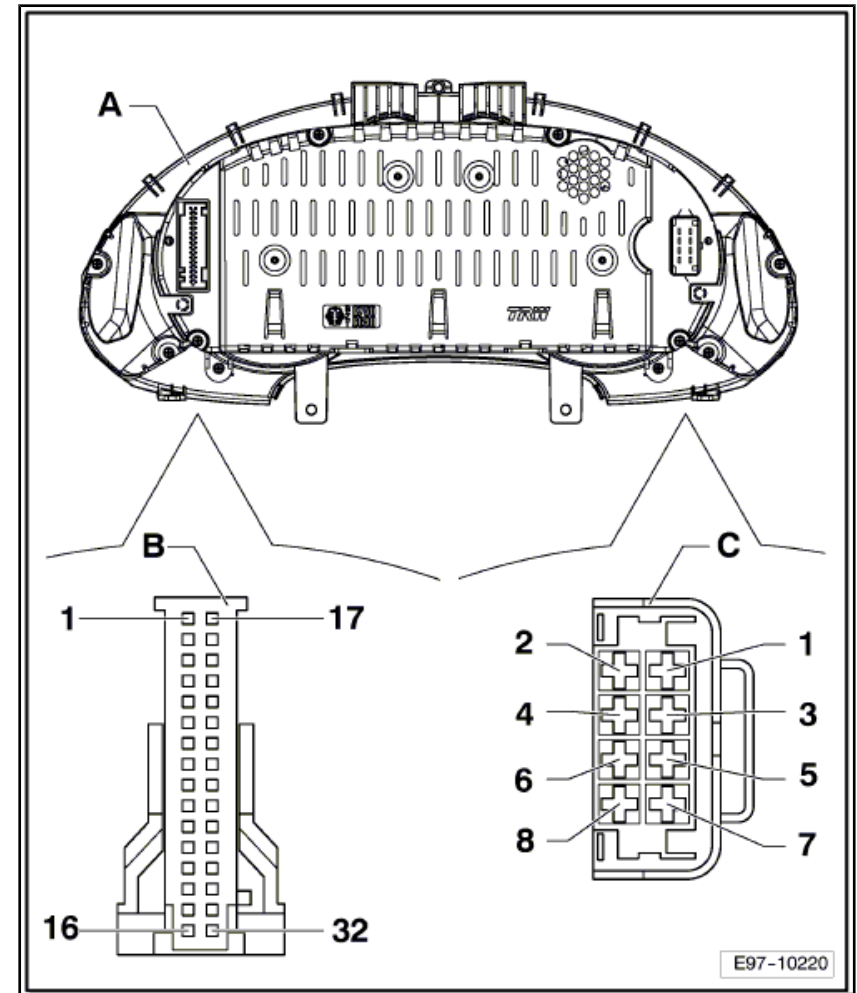

1 Koppelstation und Verbindungen für Leitungsstränge

1.1 Übersicht der Koppelstationen und Verbindungen für Leitungsstränge

1 - Kupplungsstation, A-Säule Beifahrerseite

- Ab November 2001:
- Mit Steckverbindungen
 - T6i-,
 - T6e-,
 - T6q-,
 - T4a-
- Signalbeschreibung ⇒ [Seite 4](#)
- Ab Mai 2005:
- Mit Steckverbindungen
 - T21a-, -T4a-
- Signalbeschreibung ⇒ [Seite 6](#)

2 - Kupplungsstation, B-Säule rechts

- Ab November 2001:
- Mit Steckverbindungen
 - T6s-,
 - T6m-,
 - T4e-,
- Signalbeschreibung ⇒ [Seite 8](#)
- Ab Mai 2005:
- Mit Steckverbindungen -T6s-, -T4e-,
- Signalbeschreibung ⇒ [Seite 10](#)

3 - Kupplungsstation, in Heckklappenführung mit Heckklappe, in Heckklappe

- Mit Steckverbindungen
 - T5h-,
 - T5g-,
 - T5f-
- Signalbeschreibung ⇒ [Seite 11](#)

