



Seat Ibiza
(2017-2022)



Motor 1,0 Liter MPI Benziner 48 / 55 kW

Inhaltsverzeichnis

00 - Technische Daten	1
1 Sicherheitshinweise	1
1.1 Sicherheitsmaßnahmen bei Arbeiten an der Kraftstoffversorgung	1
1.2 Sicherheitsmaßnahmen bei Arbeiten an Fahrzeugen mit Start-Stopp-System	1
1.3 Sicherheitsmaßnahmen bei Probefahrt mit Prüf- und Messgeräten	2
1.4 Sicherheitsmaßnahmen bei Arbeiten am Kühlsystem	2
1.5 Sicherheitsmaßnahmen bei Arbeiten an der Zündanlage	2
1.6 Sicherheitsmaßnahmen bei Arbeiten an der Abgasanlage	3
2 Kennzeichnung	4
2.1 Motornummer/Motormerkmale	4
3 Reparaturhinweise	5
3.1 Sauberkeitsregeln	5
3.2 Allgemeine Hinweise	5
3.3 Allgemeine Reparaturhinweise	6
3.4 Fremdkörper im Motor	6
3.5 Kontaktkorrosion	6
3.6 Leitungsverlegung und -befestigung	7
3.7 Montage von Kühlern und Kondensatoren	7
3.8 Unterdrucksystem prüfen	7
10 - Motor aus- und einbauen	9
1 Motor aus- und einbauen	9
1.1 Motor ausbauen	9
1.2 Motor und Getriebe trennen	26
1.3 Motor am Motor- und Getriebehälter befestigen	28
1.4 Motor einbauen	29
2 Aggregatelagerung	34
2.1 Montageübersicht - Aggregatelagerung	34
2.2 Motorlager aus- und einbauen	38
2.3 Getriebelager aus- und einbauen	41
2.4 Pendelstütze aus- und einbauen	45
2.5 Motor in Einbaulage abfangen	47
2.6 Aggregatlager einstellen	55
2.7 Einstellung der Aggregatlager prüfen	56
13 - Kurbeltrieb	57
1 Zylinderblock Riemenscheibenseite	57
1.1 Montageübersicht - Keilrippenriementrieb	57
1.2 Montageübersicht - Zylinderblock Riemenscheibenseite	61
1.3 Keilrippenriemen aus- und einbauen	63
1.4 Spannvorrichtung für Keilrippenriemen aus- und einbauen	68
1.5 Motorstütze aus- und einbauen	71
1.6 Dichtring für Kurbelwelle Riemenscheibenseite ersetzen	73
2 Zylinderblock Getriebeseite	77
2.1 Montageübersicht - Zylinderblock Getriebeseite	77
2.2 Schwungrad aus- und einbauen	78
2.3 Dichtflansch Getriebeseite aus- und einbauen	79
3 Kurbelwelle	87
3.1 Kurbelwellenmaße	87
4 Kolben und Pleuel	88
4.1 Montageübersicht - Kolben und Pleuel	88
4.2 Kolben und Zylinderbohrung prüfen	89

4.3	Neuen Pleuel trennen	91
4.4	Ölspritzdüse aus- und einbauen	92
4.5	Kolben auf OT stellen	93
15	- Zylinderkopf, Ventiltrieb	96
1	Zylinderkopf	96
1.1	Montageübersicht - Zylinderkopf	96
1.2	Zylinderkopf aus- und einbauen	99
1.3	Nockenwellengehäuse aus- und einbauen	115
1.4	Kompressionsdruck prüfen	118
2	Zahnriementrieb	122
2.1	Montageübersicht - Zahnriemenschutz	122
2.2	Montageübersicht - Zahnriemen	123
2.3	Zahnriemenschutz aus- und einbauen	124
2.4	Zahnriemen aus- und einbauen	125
2.5	Steuerzeitenwerkzeug vormontieren und anbauen	132
2.6	Steuerzeiten prüfen	139
2.7	Steuerzeiten einstellen	142
2.8	Zahnriemen von der Nockenwelle abnehmen	152
3	Ventiltrieb	157
3.1	Montageübersicht - Ventiltrieb	157
3.2	Axialspiel der Nockenwellen messen	158
3.3	Nockenwellendichtring aus- und einbauen	159
3.4	Nockenwellenversteller aus- und einbauen	163
3.5	Zahnriemenrad aus- und einbauen	168
3.6	Ventilschaftabdichtungen aus- und einbauen	172
4	Ein- und Auslassventile	180
4.1	Ventilführungen prüfen	180
17	- Schmierung	181
1	Ölwanne/Ölpumpe	181
1.1	Montageübersicht - Ölwanne/Ölpumpe	181
1.2	Motoröl	185
1.3	Ölwanne aus- und einbauen	185
1.4	Ölpumpe aus- und einbauen	190
1.5	Ölstands- und Öltemperaturgeber G266 aus- und einbauen	193
2	Kurbelgehäuseentlüftung	194
2.1	Montageübersicht - Kurbelgehäuseentlüftung	194
2.2	Ölabscheider aus- und einbauen	195
3	Ölfilter/Öldruckschalter	197
3.1	Öldruckschalter F1 aus- und einbauen	197
3.2	Öldruck und Öldruckschalter prüfen	198
3.3	Ölfiltergehäuse aus- und einbauen	200
19	- Kühlung	202
1	Kühlsystem/Kühlmittel	202
1.1	Anschlussplan - Kühlmittelschläuche	202
1.2	Kühlsystem auf Dichtigkeit prüfen	203
1.3	Kühlmittel ablassen und auffüllen	206
2	Kühlmittelpumpe/Kühlmittelregelung	218
2.1	Montageübersicht - Kühlmittelpumpe	218
2.2	Montageübersicht - Kühlmittelregler	220
2.3	Kühlmittelpumpe aus- und einbauen	222
2.4	Kühlmittelregler aus- und einbauen	226
2.5	Zahnriemen für Kühlmittelpumpe aus- und einbauen	232

2.6	Zahnriemenrad für Kühlmittelpumpe aus- und einbauen	235
2.7	Kühlmitteltemperaturgeber G62 aus- und einbauen.	236
3	Kühlmittelrohre	238
3.1	Montageübersicht - Kühlmittelrohre	238
3.2	Kühlmittelrohre aus- und einbauen	239
4	Kühler/Kühlerlüfter	241
4.1	Montageübersicht - Kühler/Kühlerlüfter	241
4.2	Montageübersicht - Lüfterzarge und Kühlerlüfter	244
4.3	Kühler aus- und einbauen	245
4.4	Lüfterzarge mit Kühlerlüfter aus- und einbauen	254
4.5	Kühlerlüfter V7 aus- und einbauen	256
24	- Kraftstoffaufbereitung, Einspritzung	258
1	Einspritzanlage	258
1.1	Einbauorteübersicht - Einspritzanlage	258
1.2	Montageübersicht - Kraftstoffsystem	265
2	Einspritzventile	267
2.1	Montageübersicht - Kraftstoffverteiler mit Einspritzventilen	267
2.2	Einspritzventile aus- und einbauen	267
2.3	Einspritzventile prüfen	269
2.4	Einspritzventile reinigen	274
3	Luftfilter	276
3.1	Montageübersicht - Luftfiltergehäuse	276
3.2	Luftfiltergehäuse aus- und einbauen	278
4	Saugrohr	280
4.1	Montageübersicht - Saugrohr	280
4.2	Saugrohr aus- und einbauen	281
4.3	Drosselklappensteuereinheit GX3 aus- und einbauen	283
4.4	Drosselklappensteuereinheit GX3 reinigen	284
5	Sensoren	286
5.1	Saugrohrgeber GX9 aus- und einbauen	286
6	Motorsteuergerät	288
6.1	Montageübersicht - Motorsteuergerät	288
6.2	Motorsteuergerät J623 aus- und einbauen	289
6.3	Motorsteuergerät J623 mit Schutzgehäuse aus- und einbauen	291
7	Lambdasonde	295
7.1	Montageübersicht - Lambdasonde	295
7.2	Lambdasonde aus- und einbauen	296
26	- Abgasanlage	303
1	Abgasrohre/Schalldämpfer	303
1.1	Montageübersicht - Schalldämpfer	303
1.2	Abgasrohre/Schalldämpfer trennen	306
1.3	Schalldämpfer aus- und einbauen	307
1.4	Abgasanlage spannungsfrei einrichten	310
1.5	Abgasanlage auf Dichtigkeit prüfen	311
1.6	Klemmhülse: Einbaulage	311
2	Abgasreinigung	314
2.1	Montageübersicht - Abgasreinigung	314
2.2	Katalysator aus- und einbauen	318
28	- Zündanlage	323
1	Zündanlage	323
1.1	Montageübersicht - Zündanlage	323



1.2	Zündspulen mit Leistungsendstufen aus- und einbauen	325
1.3	Klopfsensor 1 G61 aus- und einbauen	327
1.4	Hallgeber G40 aus- und einbauen	328
1.5	Motordrehzahlgeber G28 aus- und einbauen	329

- Befestigungsschrauben -3- herausschrauben.
- Kühlmittelausgleichsbehälter -1- auf dem Motor ablegen.

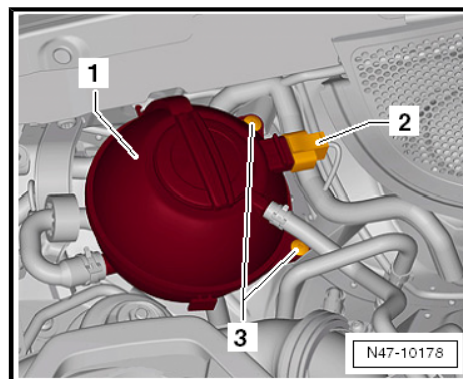

- Steckverbindungen der Lambdasonde 1 nach Katalysator - GX7- und Lambdasonde 1 vor Katalysator - GX10- -Pfeile-trennen.

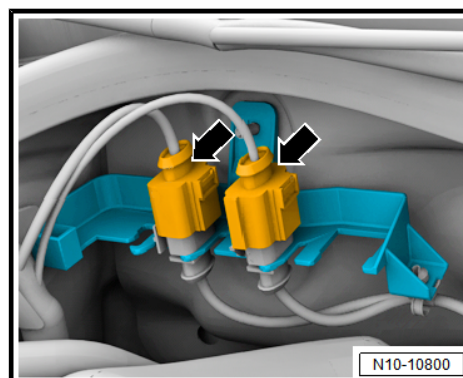

- Unterdruckleitung -1- am Saugrohr -2- abbauen.
- Unterdruckleitung seitlich ablegen.
- Kabelbinder lösen oder aufschneiden.
- Motorsteuergerät - J623- aus der Halterung entnehmen.

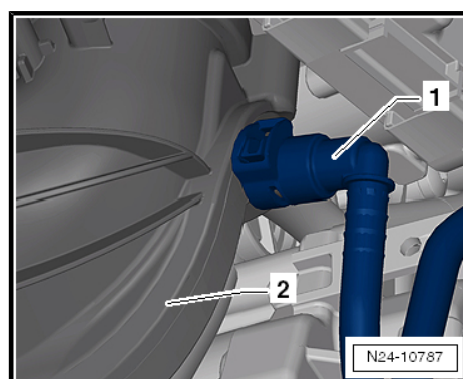

- Die untere Steckverbindung -1- am Motorsteuergerät - J623- entriegeln und abziehen. Die Steckverbindung -4- trennen.
- Die Verschraubungen -2- und-3- am Sicherungskasten raus drehen und die Leitungen abziehen.
- Bauen Sie die Schaltbetätigung am Getriebe ab. => Rep.-Gr. 34 ; Schaltbetätigung; Schaltbetätigung aus- und einbauen
- Anlasser ausbauen => Elektrische Anlage; Rep.-Gr. 27 ; Anlasser; Anlasser aus- und einbauen .

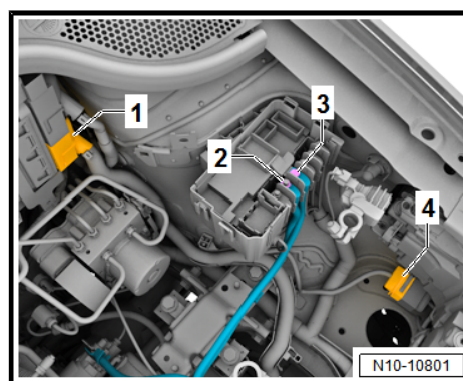

13 - Getriebelager

- aus- und einbauen ⇒ [Seite 41](#)

14 - Schraube

- Nach Demontage ersetzen
- 40 Nm +90°

15 - Getriebekonstruktion

Motorstütze - Anzugsdrehmoment und -reihenfolge



Hinweis

Ersetzen Sie Schrauben, die mit Weiterdrehwinkel festgezogen werden.

- Schrauben in mehreren Durchgängen in der gezeigten Reihenfolge festziehen:

Stufe	Schrauben	Anzugsdrehmoment/Weiterdrehwinkel
1.	-1 ... 3-	7 Nm
2.	-1 ... 3-	40 Nm
3.	-1 ... 3-	90° weiterdrehen

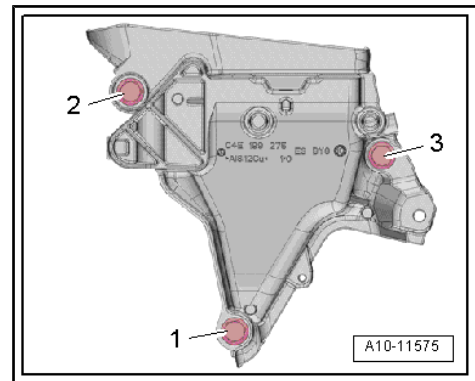

Pendelstütze, Anzugsdrehmoment und -reihenfolge



Hinweis

Ersetzen Sie Schrauben, die mit Weiterdrehwinkel festgezogen werden.

- Die Schrauben in schrittweise in der gezeigten Reihenfolge anziehen:

Stufe	Schrauben	Anzugsdrehmoment / Weiterdrehwinkel
1.	-2, 3-	50 Nm
2.	-1-	130 Nm
3.	-1 ... 3-	90° weiterdrehen

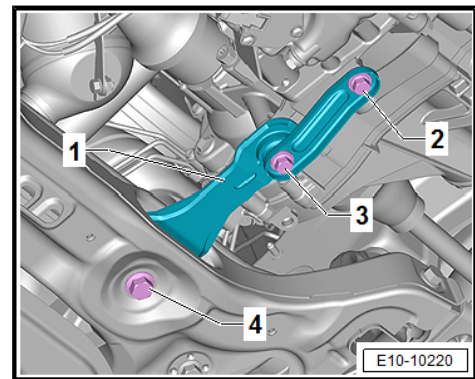

2.2 Motorlager aus- und einbauen

⇒ „2.2.1 Motorlager aus- und einbauen, Ibiza 2016“, Seite 38

⇒ „2.2.2 Motorlager aus- und einbauen, Ibiza 2018“, Seite 40

2.2.1 Motorlager aus- und einbauen, Ibiza 2016

Benötigte Spezialwerkzeuge, Prüf- und Messgeräte sowie Hilfsmittel

4 Kolben und Pleuel

⇒ „4.1 Montageübersicht - Kolben und Pleuel“, Seite 88

⇒ „4.2 Kolben und Zylinderbohrung prüfen“, Seite 89

⇒ „4.3 Neuen Pleuel trennen“, Seite 91

⇒ „4.4 Ölspritzdüse aus- und einbauen“, Seite 92

⇒ „4.5 Kolben auf OT stellen“, Seite 93

4.1 Montageübersicht - Kolben und Pleuel



Hinweis

Alle Lagerstellen und Laufflächen sind vor Montagearbeiten zu ölen.

1 - Sicherungsring

- Nach Demontage ersetzen

2 - Kolbenbolzen

- bei Schwergängigkeit Kolben auf 60 °C erwärmen
- mit Treiber - 10 - 14- aus- und einbauen

3 - Kolben

- prüfen
⇒ „4.2 Kolben und Zylinderbohrung prüfen“, Seite 89
- Einbaulage und Zugehörigkeit zum Zylinder kennzeichnen
- Pfeil auf Kolbenboden zeigt zur Riemenscheibenseite
- mit Kolbenringspannband einbauen

4 - Kompressionsringe

- Stoß um 120° versetzen.
- Kompressionsringe mit Kolbenringzange aus- und einbauen
- Kennzeichnung „TOP“ muss zum Kolbenboden zeigen
- Stoßspiel prüfen
⇒ „4.2 Kolben und Zylinderbohrung prüfen“, Seite 89

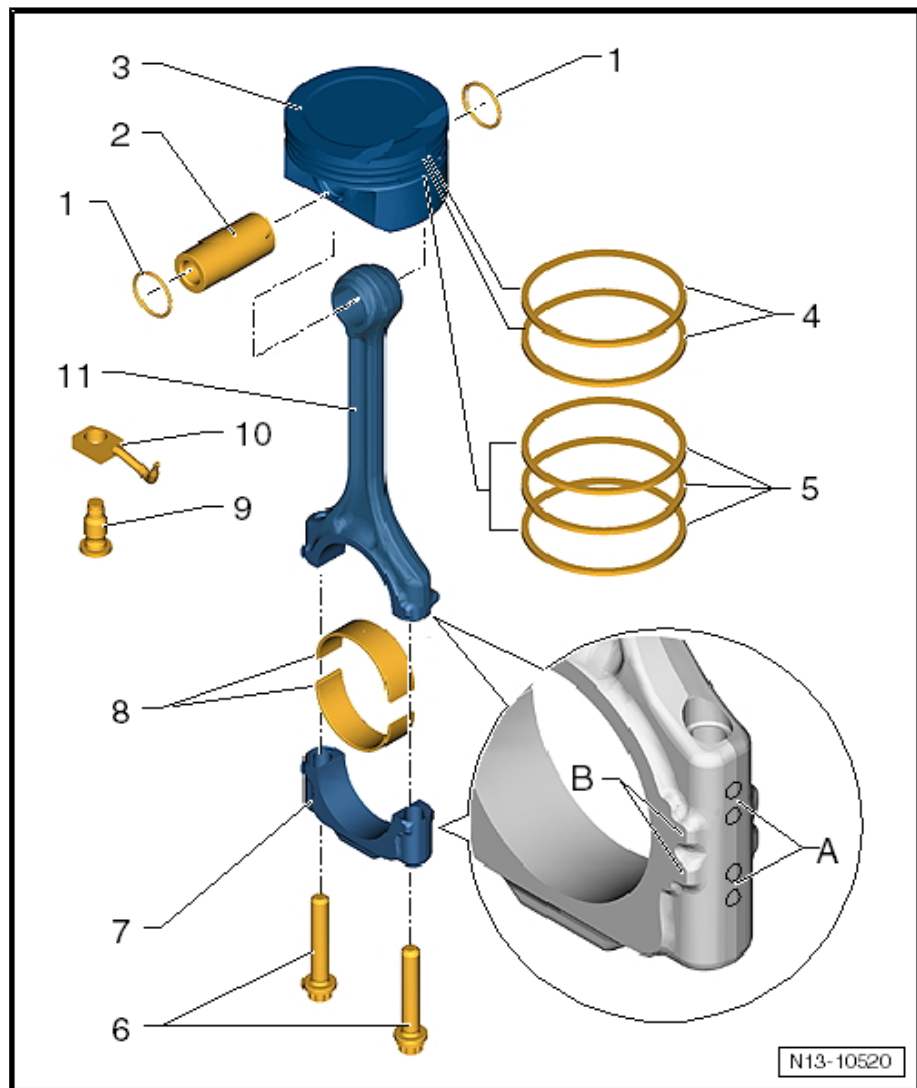

- Höhenspiel prüfen ⇒ „4.2 Kolben und Zylinderbohrung prüfen“, Seite 89

5 - Ölabbstreifringe

- 3-teilige Ölabbstreifringe vorsichtig von Hand aus- und einbauen
- Stoßspiel prüfen ⇒ „4.2 Kolben und Zylinderbohrung prüfen“, Seite 89