



**Seat Ibiza**  
(2017-2022)



**Karosserie Instandsetzung**

**a - Maß zwischen den unteren inneren Bohrungen des vorderen Längsträger-Endstücks**

□  $879 \pm 2$  mm

**b - Maß zwischen den oberen äußeren Bohrungen des vorderen Längsträger-Endstücks**

□  $1072 \pm 2$  mm

**c - Maß zwischen den vorderen Bohrungen der Oberholme**

□  $1340 \pm 2$  mm

**d - Maß zwischen Befestigungsbohrungen und den vorderen Stoßdämpfern**

□  $1130 \pm 2$  mm

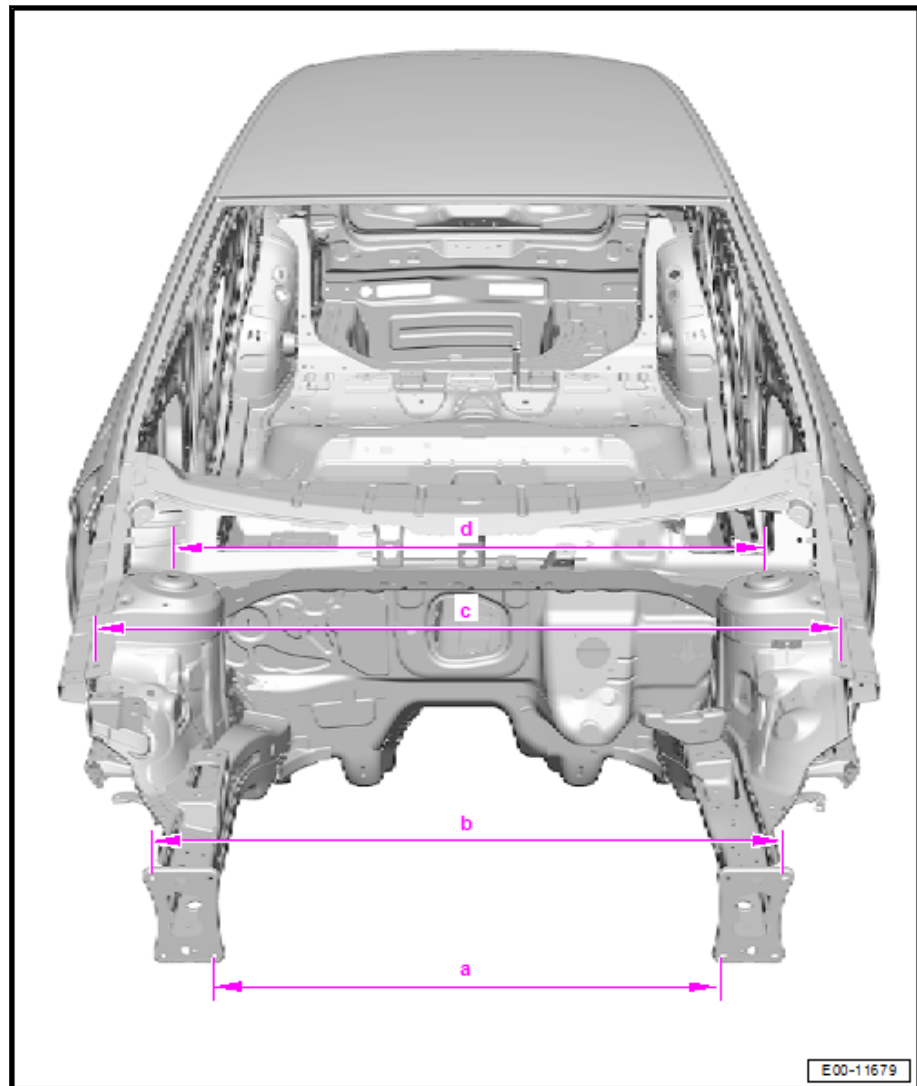

## 6.1.2 Diagonalen für Frontscheibenausschnitt und Motorraum

- A - Baustahl.
- B - Hochfester Stahl.
- C - Moderner, hochfester Stahl.
- D - Sehr hochfester Stahl.
- F - Ultrahochfester, warm umgeformter Stahl.

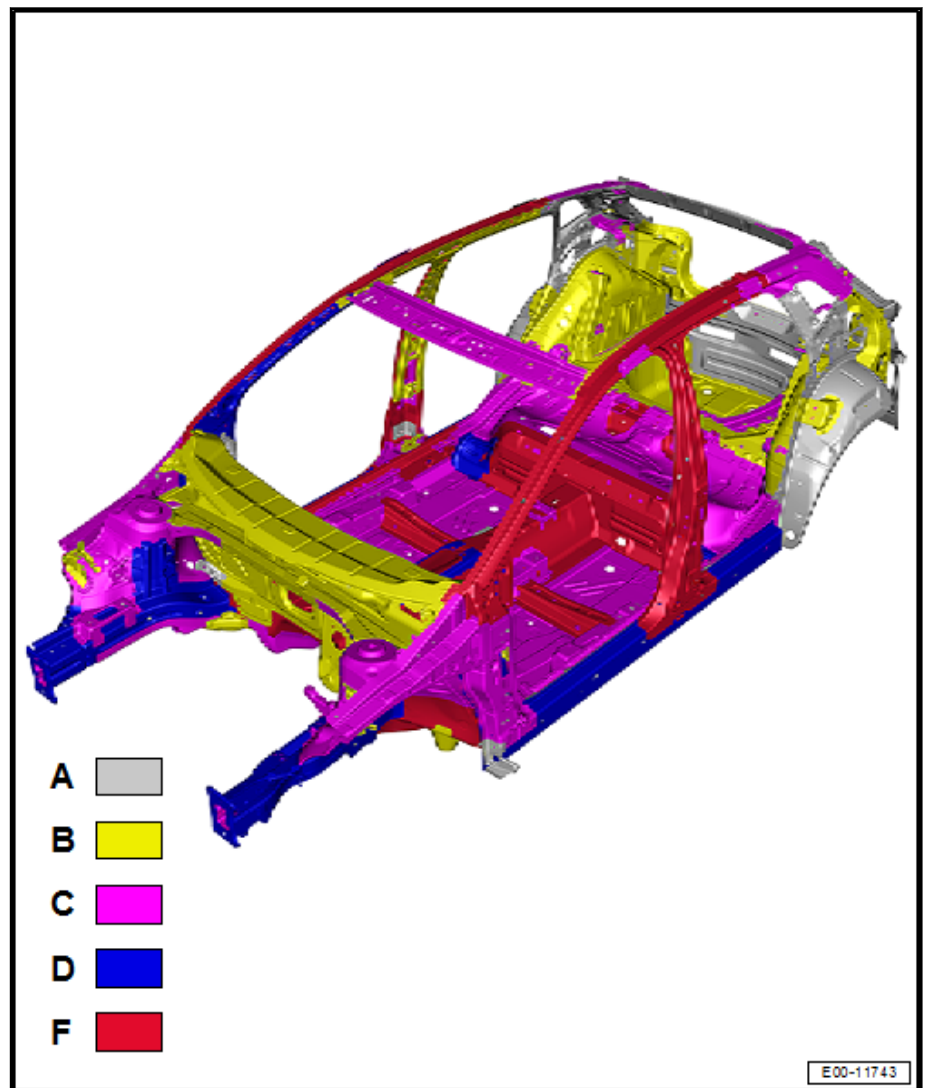

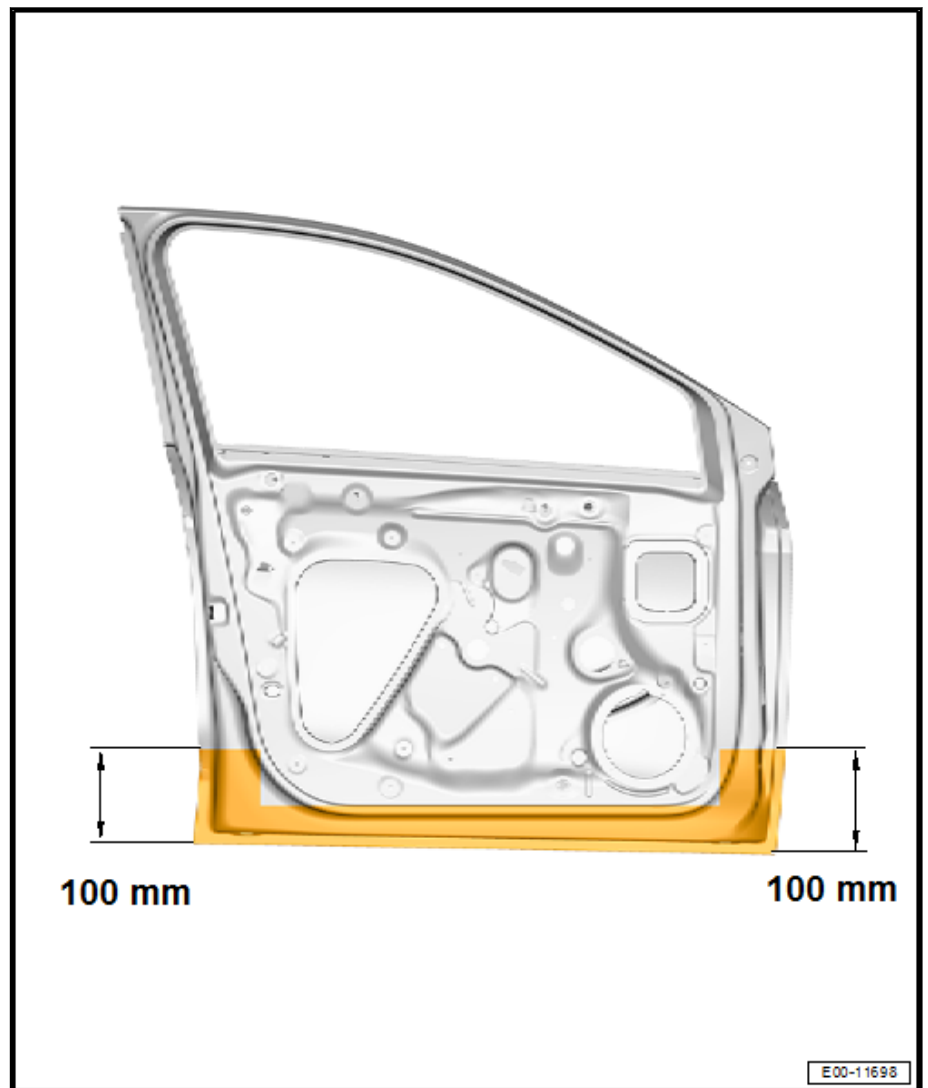

### 10.3.3 Stellen für Hohlraumwachs – Hintertür

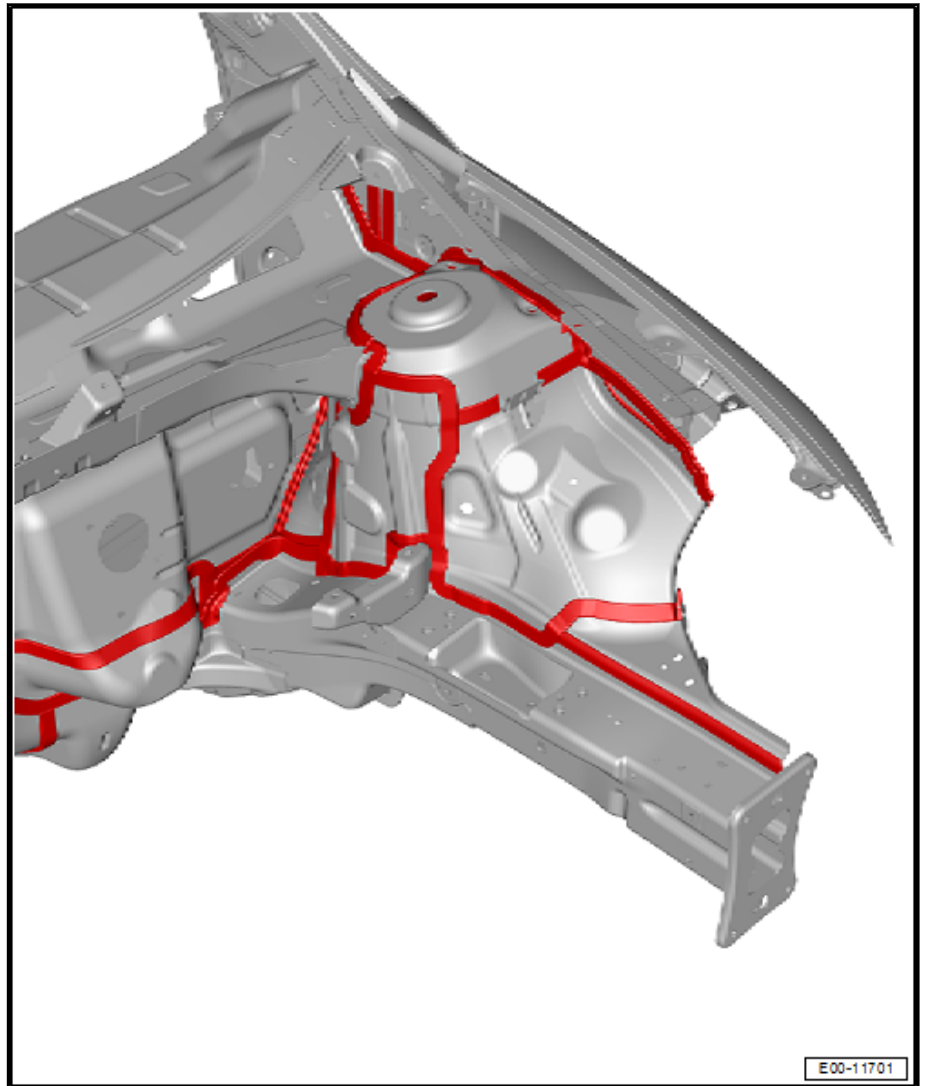

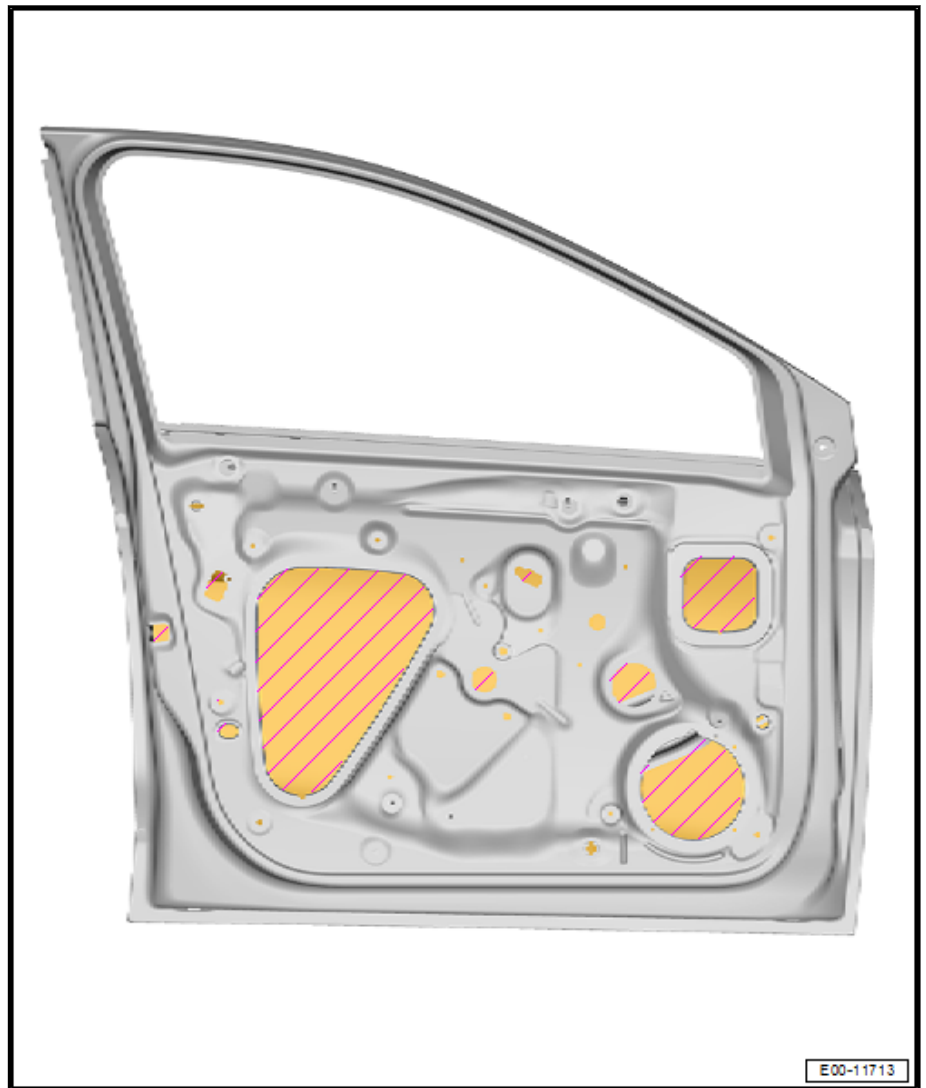

- Die Verkleidung der Vordertür ausbauen ⇒ Karosserie-Montagearbeiten Innen; Rep.-Gr. 70; Verkleidungen der Vordertüren; Verkleidung der Vordertür aus- und einbauen.

#### 11.1.4 Hintertür

## 50 – Karosserie vorn

### 1 Ersatzteilaufschlüsselung

#### 1 - Aufnahmevorrichtung

- ⇒ v7 orn: ersetzen, Kompletteil“, Seite 134

#### 2 - Radhausschale vorn

- ⇒ v8 orn: ersetzen, Teilstück“, Seite 144

#### 3 - Motorkonsole

- ⇒ -2 Motorlagerung: ersetzen, Vollstück“, Seite 86

#### 4 - Längsträger oben innen

- ⇒ i5 nnen: ersetzen, Kompletteil“, Seite 112
- ⇒ u6 nten: ersetzen, Teilstück“, Seite 123

#### 5 - Längsträger oben außen

- ⇒ a3 ußen: ersetzen, Kompletteil“, Seite 93
- ⇒ a4 ußen: ersetzen, Teilstück“, Seite 103

#### 6 - Längsträger vorn komplett

- ⇒ L11 ängsträgers vorn: ersetzen, Kompletteil“, Seite 168
- ⇒ f15 ür die Befestigung des Aggregatträgers (Fahrschemel): reparieren“, Seite 203

#### 7 - Längsträger vorn

- ⇒ L12 ängsträgers vorn: ersetzen, Teilstück“, Seite 181
- ⇒ v13 orne rechts ersetzen, Teilstück“, Seite 189

#### 8 - Verstärkung Holm vorn

#### 9 - Deckblech Längsträger vorn

- ⇒ d9 es linken Längsträgers vorn: ersetzen, Kompletteil“, Seite 152
- ⇒ d10 es rechten Längsträgers vorn: ersetzen, Kompletteil“, Seite 160

#### 10 - Längsträger-Endstück

- ⇒ e14 rsetzen, Kompletteil“, Seite 197

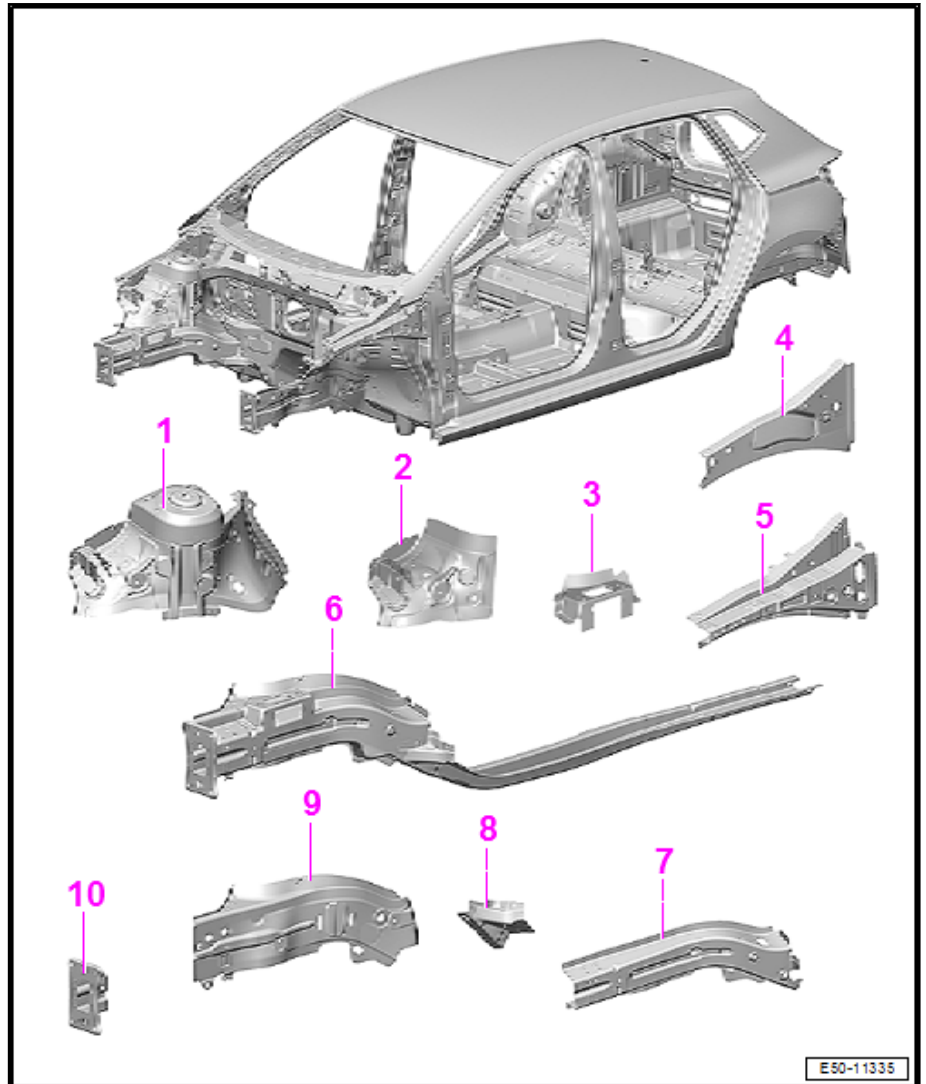

## 7.6 Vorbereitung für Neuteil

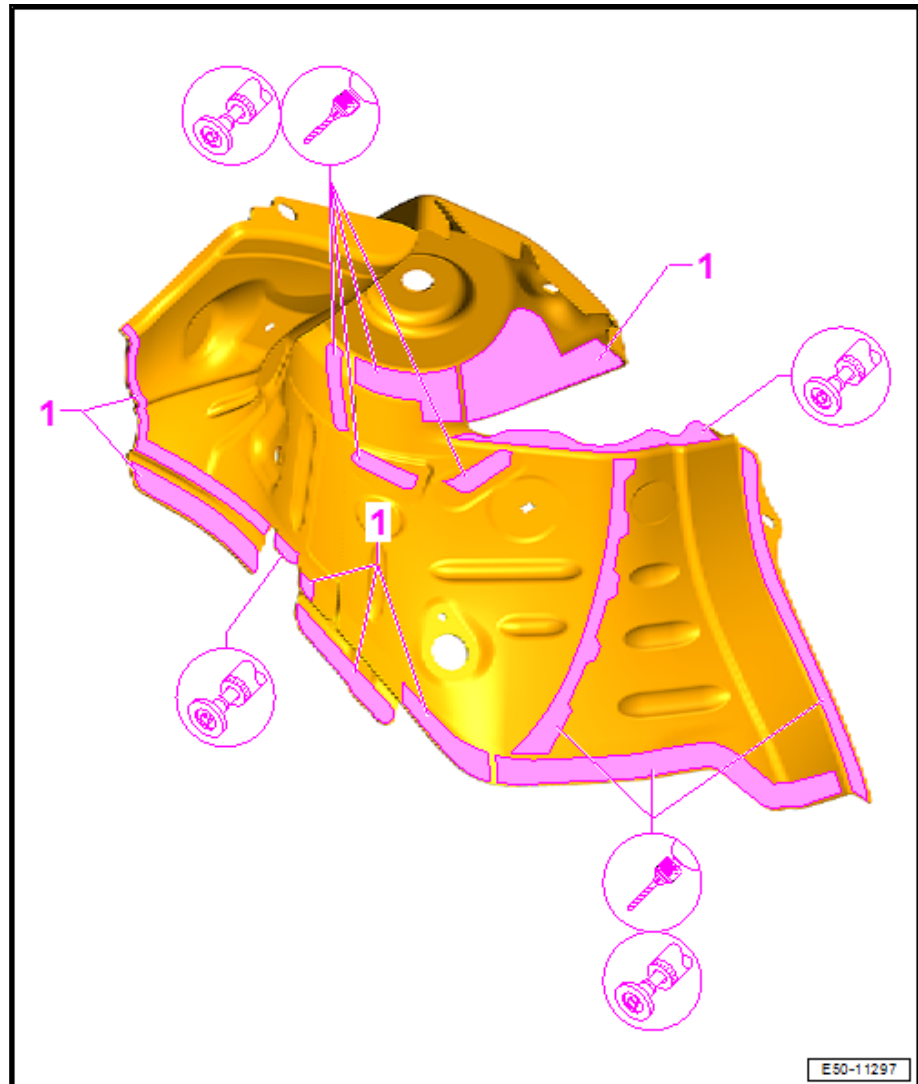

- Die erforderlichen Bohrungen durch Ansetzen eines Neuteils an seiner Einbaustelle markieren.
- Alle erforderlichen Bohrungen mit Spezialfräse für hochfesten Stahl 8 mm -VAS 882 001/3- für anschließende Lochnahtschweißung anfertigen.
- Alle Bereiche, die anschließend mit Lochnaht, Schweißnaht und mit Strukturkleber verbunden werden sollen, unter Verwendung eines Scheibenschleifers mit Faserscheibe abschleifen.
- Weil sie anschließend mit RP-Punktnaht geschweißt werden, schweißfähige Zinkfarbe auf alle Innenflächen des Bereichs -1- auftragen.



### Hinweis

*Keine schweißfähige Zinkfarbe auf die Flächen auftragen, die mit Strukturkleber in Kombination mit RP-Punktnaht verbunden werden sollen.*



## 12.6 Richten der Verbindungsstellen

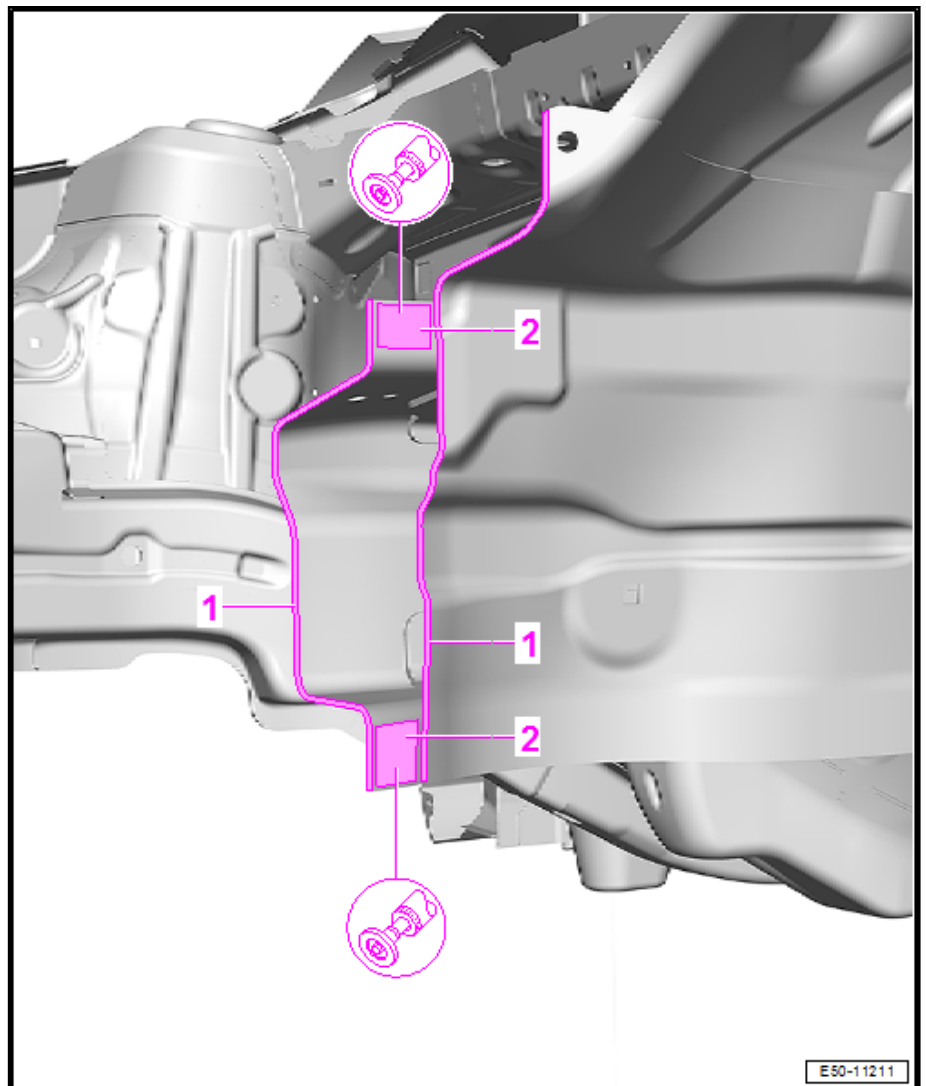

- Alle Schweißpunkte mit einem Scheibenschleifer entfernen.
- Anlagebereiche mit Hammer und Ambosseinsatz richten.
- In Bereich -1- unter Verwendung eines Scheibenschleifers mit Faserscheibe abschleifen, weil er mit Schweißnaht verbunden werden soll.
- In Bereich -2- auf alle Innenflächen schweißfähige Zinkfarbe auftragen, weil sie anschließend mit RP-Punktnaht geschweißt werden.

## 12.7 Einstellung

- Das Neuteil in seiner Aufnahme ansetzen und die für einen korrekten Sitz der Verbindung notwendigen Arbeiten durchführen.
- Das Neuteil mit der Universal-Arbeitsbank MZ -VAG 1920- und dem Richtbank-Werkzeug -VAS 801 053- in seine Position einpassen. Zusätzlich mit Druckklammern befestigen.

## 1 - Dach

- ⇒ [e3 rsetzen, Komplettteil“, Seite 217](#)

## 2 - Längsträger innen Sitzführung

- ⇒ [i25 nnen für Sitzschiene ersetzen, Komplett-Teil“, Seite 444](#)

## 3 - Vorderer Dachquerträger

- ⇒ [D5 achquerträger: ersetzen, Komplettteil“, Seite 249](#)

## 4 - Abschluss oben Scharniersäule

## 5 - Hinterer Dachquerträger

- ⇒ [D8 achquerträger: ersetzen, Komplettteil“, Seite 269](#)

## 6 - Querträger Sitzführung

- ⇒ [S26 itzschiene ersetzen, Komplett-Teil“, Seite 450](#)

## 7 - Längsträger außen Sitzführung

- ⇒ [a27 ußen für Sitzschiene ersetzen, Komplett-Teil“, Seite 455](#)

## 8 - Verstärkung oben Scharniersäule

- ⇒ [V16 erstärkung der A-Säule ersetzen, Komplettteil“, Seite 351](#)

## 9 - Abschluss Scharniersäule

- ⇒ [i17 nnen der A-Säule ersetzen, Komplettteil“, Seite 361](#)
- ⇒ [i18 nnen der A-Säule ersetzen, Teilstück“, Seite 370](#)

## 10 - Verstärkung für Scharniersäule

- ⇒ [f14 ür Scharniersäule ersetzen, Komplettteil“, Seite 330](#)
- ⇒ [f15 ür Scharniersäule: ersetzen, Teilstück“, Seite 340](#)

## 11 - Schließblech B-Säule

## 12 - Verstärkung B-Säule

- ⇒ [d20 er mittlere B-Säule: ersetzen, Komplettteil“, Seite 389](#)

## 13 - Boden

## 14 - Abschluss Unterholm

## 15 - Verstärkung Längsträger unten

- ⇒ [i23 nnen: ersetzen, Komplettteil“, Seite 420](#)
- ⇒ [i24 nnen: ersetzen, Teilstück“, Seite 431](#)

## 16 - Unterholm-Vorderblech

- ⇒ [v13 orher: ersetzen, Komplettteil“, Seite 323](#)

## 17 - Scharniersäule

- ⇒ [S10 charniersäule ersetzen, Komplettteil“, Seite 289](#)

