



Seat Ibiza
(2015-2017)



5 Gang Schaltgetriebe 02T und 0DF

Inhaltsverzeichnis

00 - Technische Daten	1
1 Sicherheitshinweise	1
1.1 Sicherheitsmaßnahmen bei Arbeiten an Fahrzeugen mit Start-Stopp-System	1
2 Kennzeichnung	2
2.1 Kennzeichnung Getriebe	2
3 Technische Daten	4
3.1 Zuordnung Getriebe - Motor	4
3.2 Füllmenge	5
3.3 Berechnung des Übersetzungsverhältnisses	5
4 Übersicht Kraftübertragung	7
5 Elektrische Bauteile	9
5.1 Einbauorteübersicht - elektrische Bauteile	9
6 Reparaturhinweise	11
6.1 Allgemeine Reparaturhinweise	11
30 - Kupplung	15
1 Kupplungsbetätigung	15
1.1 Einbauorteübersicht - Kupplungsbetätigung	15
1.2 Montageübersicht - Fußhebelwerk	16
1.3 Montageübersicht - Kupplungshydraulik	18
1.4 Montageübersicht - Kupplungsausrückung	22
1.5 Lagerbuchse aus- und einbauen	24
1.6 Kupplungsgeber- und Kupplungsnehmerzylinder prüfen	25
1.7 Kupplungspositionsgeber G476 aus- und einbauen	25
1.8 Übertotpunktfeder aus- und einbauen	27
1.9 Zugfeder aus- und einbauen	30
1.10 Kupplungspedal aus- und einbauen	30
1.11 Lagerbock aus- und einbauen	33
1.12 Geberzylinder aus- und einbauen	36
1.13 Kupplungsnehmerzylinder aus- und einbauen	38
1.14 Leitungen für Kupplungsbetätigung aus- und einbauen	40
1.15 Kupplungsbetätigung entlüften	44
1.16 Kupplungsausrückung in Stand setzen	46
2 Kupplung	48
2.1 Montageübersicht - Kupplung	48
2.2 Kupplung aus- und einbauen	48
34 - Betätigung, Gehäuse	55
1 Schaltbetätigung	55
1.1 Einbaulage - Schaltbetätigungsmechanismus	55
1.2 Montageübersicht - Schaltknopf und Abdeckung	56
1.3 Montageübersicht - Schaltbetätigung	58
1.4 Schaltknopf aus- und einbauen	61
1.5 Schaltbetätigung aus- und einbauen	65
1.6 Schaltbetätigung instand setzen	68
1.7 Schaltbetätigung zerlegen und zusammenbauen	72
1.8 Schaltbetätigung einstellen	77
1.9 Schaltbetätigung: prüfen	80
2 Getriebe aus- und einbauen	82
2.1 Unterscheidung der Getriebe	82
2.2 Getriebe ausbauen	82
2.3 Getriebe einbauen	113

2.4	Anzugsdrehmomente für Getriebe	120
3	Aggregatelagerung	121
3.1	Montageübersicht - Aggregatelagerung	121
4	Transport des Getriebes	124
5	Getriebeöl	125
5.1	Getriebeölstand prüfen	125
5.2	Getriebeöl ablassen und auffüllen	126
6	Befestigung am Motor- und Getriebehälter	128
7	Getriebe zerlegen und zusammenbauen	129
7.1	Schematische Übersicht - Getriebe	129
7.2	Montageübersicht - Getriebe	131
7.3	Montageübersicht - Deckel für Getriebegehäuse und 5. Gang	132
7.4	Montageübersicht - Kupplungsgehäuse	134
7.5	Montageübersicht - Wellen, Ausgleichsgetriebe, Schaltung	135
7.6	Montageübersicht - Schalteinheit	137
7.7	Montageübersicht - Schaltgabeln	138
7.8	Schaltgabeln reparieren	139
7.9	Schalteinheit: Ein- und Ausbau bei eingebautem Getriebe	144
7.10	Schalteinheit in Stand setzen	147
7.11	Dichtring für Schaltwelle ersetzen	150
7.12	Getriebe zerlegen und zusammenbauen	151
8	Getriebegehäuse, Kupplungsgehäuse	166
8.1	Montageübersicht - Getriebegehäuse und Kupplungsgehäuse	166
8.2	Kupplungsgehäuse instand setzen	170
35 - Räder, Wellen		174
1	Antriebswelle	174
1.1	Montageübersicht - Antriebswelle	174
1.2	Antriebswelle zerlegen und zusammenbauen	176
1.3	Dichtring für Antriebswelle ersetzen	189
2	Abtriebswelle	192
2.1	Montageübersicht - Abtriebswelle	192
2.2	Abtriebswelle zerlegen und zusammenbauen	195
39 - Achsantrieb, Ausgleichgetriebe vorn		203
1	Dichtringe	203
1.1	Einbauorteübersicht - Dichtringe	203
1.2	Dichtring links ersetzen	203
1.3	Dichtring rechts ersetzen	209
2	Ausgleichsgetriebe	215
2.1	Montageübersicht - Ausgleichsgetriebe	215
2.2	Ausgleichsgetriebe zerlegen und zusammenbauen	218
2.3	Ausgleichsgetriebe: einstellen	228

1 - Sechskantschraube

- Anzugsdrehmoment ⇒ [Seite 22](#)

2 - Nehmerzylinder

- Aus- und einbauen ⇒ [Seite 38](#)

3 - Getriebe

4 - Dichtring / O-Ring

- bei Beschädigung ersetzen
- Auf Leitungsanschluss aufziehen
- mit Bremsflüssigkeit einsetzen
- Dichtringe / O-Ringe der Ausführung des Leitungsanschlusses angepasst ⇒ [Seite 40](#)
- Zuordnung ⇒ Elektronischen Teilekatalog (ETKA)

5 - Bremsflüssigkeitsbehälter

6 - Dichtungen

- müssen sich im Nachlaufschlauch befinden
- Falls sie beschädigt sind, müssen sie zusammen mit dem Nachlaufschlauch ersetzt werden

7 - Nachlaufschlauch

8 - Geberzylinder

- Aus- und einbauen ⇒ [Seite 36](#)

9 - Klammer

- zum Ausbau der Rohrleitung Klammer bis Anschlag herausziehen
- Kann vor Einbau der Leitung bis zum Anschlag eingetrieben werden

10 - Halter/Lagerung/Stütze

- am Aufbau befestigt
- für Bremsleitungen und Rohr-Schlauchleitung

11 - Bremsleitungen

12 - Halter/Lagerung/Stütze

- am Aufbau befestigt
- für Rohr-Schlauchleitung

13 - Schlauch-/Rohrleitung

- Zuordnung ⇒ Elektronischen Teilekatalog (ETKA)
- Aus- und einbauen ⇒ [Seite 40](#)

14 - Dichtring / O-Ring

- bei Beschädigung ersetzen
- Auf Leitungsanschluss aufziehen
- mit Bremsflüssigkeit einsetzen

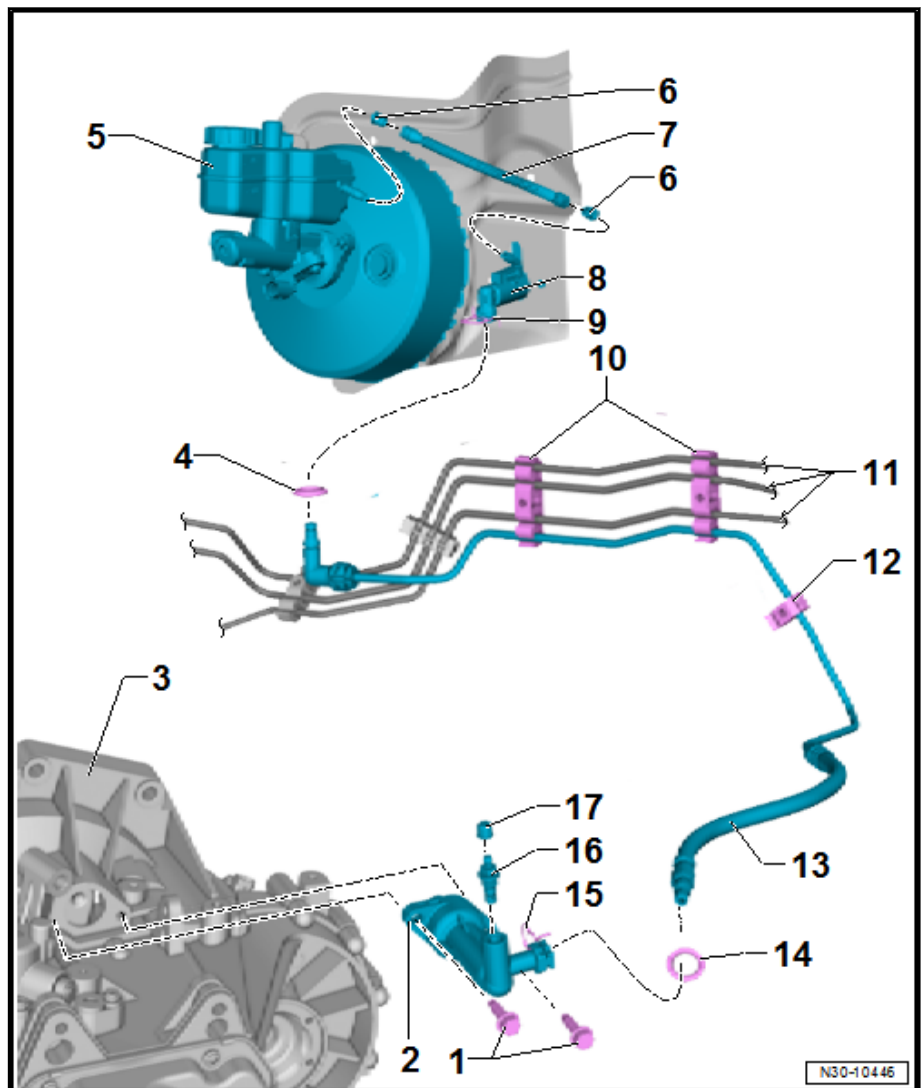

A - Schaltseilzug für Schaltbewegung

B - Wählseilzug für Wählbewegung

C - Wärmeschutzblech

- ☐ vor Ausbau der Schaltbetätigung ausbauen

1 - Getriebeschalthebel

2 - Umlenkhebel

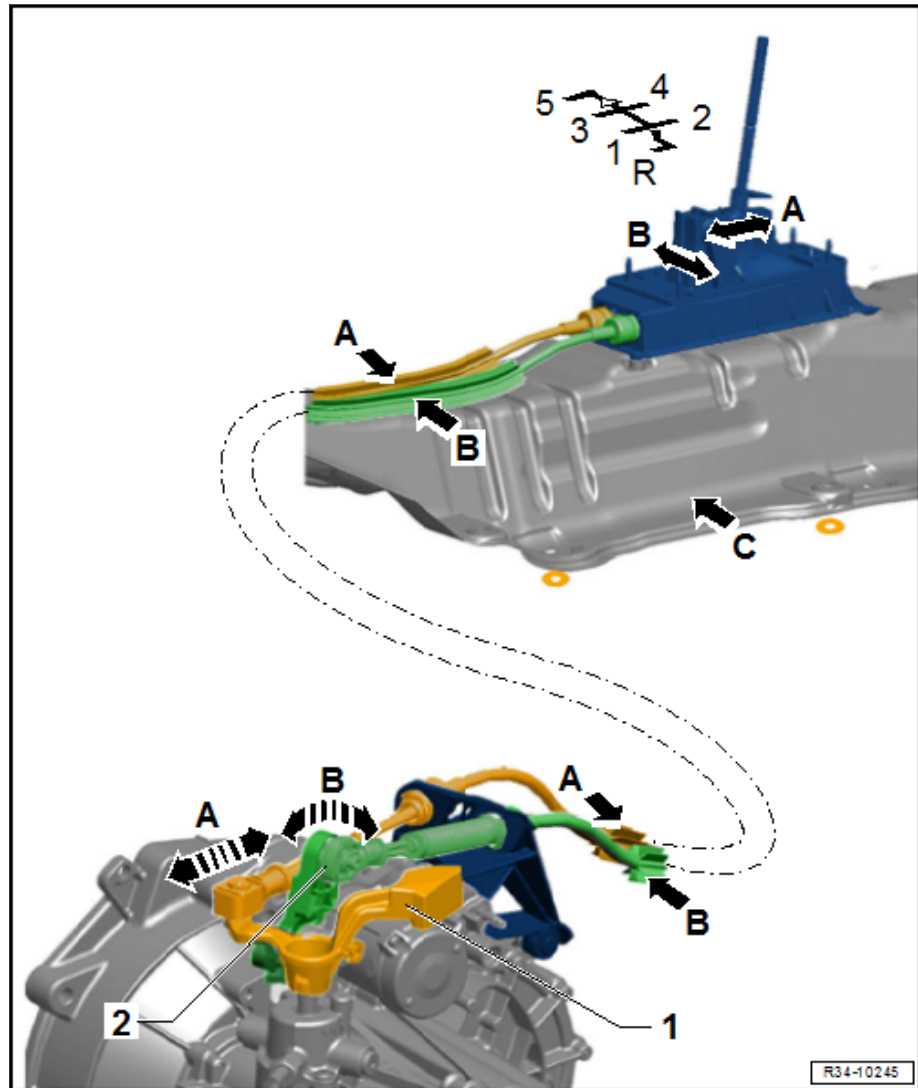

1.2 Montageübersicht - Schaltknopf und Abdeckung

⇒ -1.2.1 Schaltknopf und Abdeckung, Ibiza 2016 ▶“, Seite 56

⇒ -1.2.2 Schaltknopf und Abdeckung, Toledo 2018 ▶“, Seite 57

1.2.1 Montageübersicht - Schaltknopf und Abdeckung, Ibiza 2016 ▶

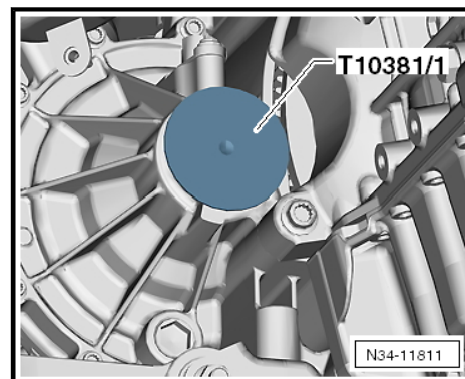

- Verschlusskappen in das Getriebe einsetzen.

Fortsetzung für alle Fahrzeuge

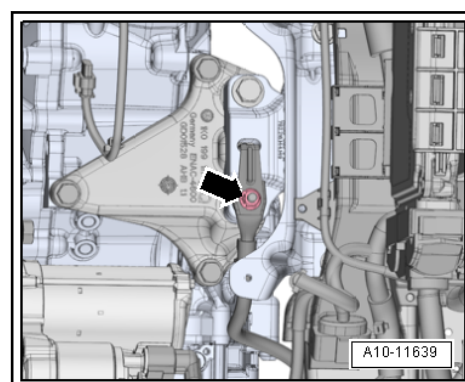

- Falls vorhanden, Masseleitung abbauen -Pfeil-.
- Sechskantschrauben -Pfeile- der Aggregatelagerung links aus dem Getriebelager ausbauen.

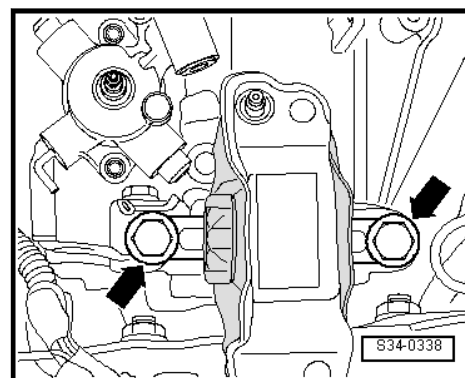

- Motor/Getriebe-Aggregat in Schräglage bringen, dazu über die Spindeln der Abfangvorrichtung -10-222B- absenken.



Hinweis

Leitungen für Lambdasonde von der Stirnwand abnehmen. Leitungssystem nicht trennen.

- Die Befestigungsschrauben -Pfeile- für die Getriebekonsole -A- müssen zugänglich sein.
- Getriebekonsole -A- abbauen -Pfeile-.