

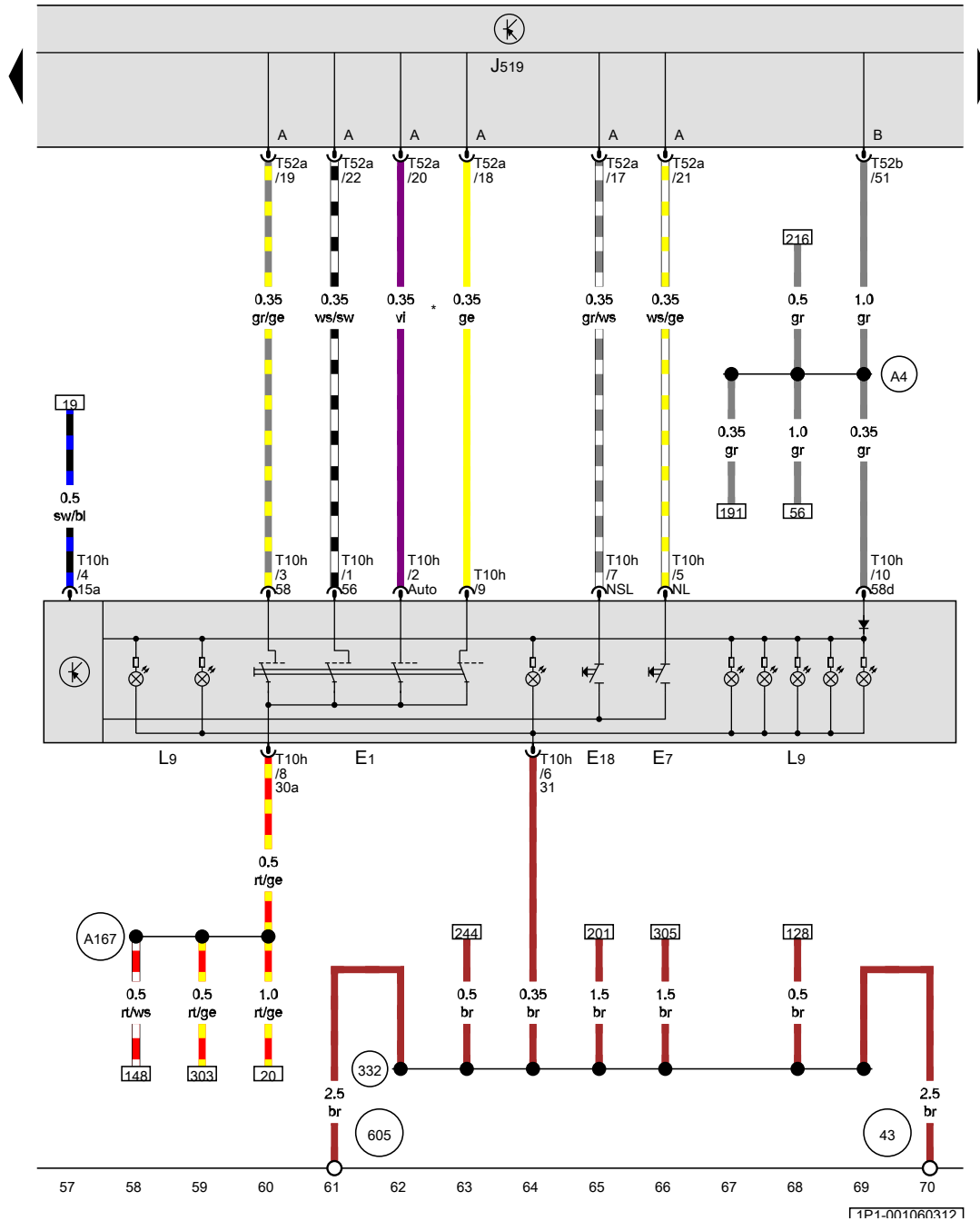

Seat Leon
(2005-2012)



Schaltpläne und Elektrik ab 03.2009



Lichtschalter, Schalter für Nebelscheinwerfer, Schalter für Nebelschlussleuchte, Bordnetzsteuergerät

- E1 Lichtschalter
 - E7 Schalter für Nebelscheinwerfer
 - E18 Schalter für Nebelschlussleuchte
 - J519 Bordnetzsteuergerät
 - L9 Lampe für Lichtschalterbeleuchtung
 - T10h Steckverbindung, 10fach
 - T52a Steckverbindung, 52fach
 - T52b Steckverbindung, 52fach
- 43 Massepunkt Säule A rechts unten
 - 332 Masseverbindung 4 im Schalttafelleitungsstrang
 - 605 Massepunkt an der Lenksäule oben
 - A4 Plusverbindung (58b) im Schalttafelleitungsstrang
 - A167 Plusverbindung 3 (30a) im Schalttafelleitungsstrang
 - * nur für Fahrzeuge mit automatischer Fahrlichtsteuerung

- ws = weiss
- sw = schwarz
- ro = rot
- br = braun
- gn = grün
- bl = blau
- gr = grau
- li = lila
- ge = gelb
- or = orange
- rs = rosa

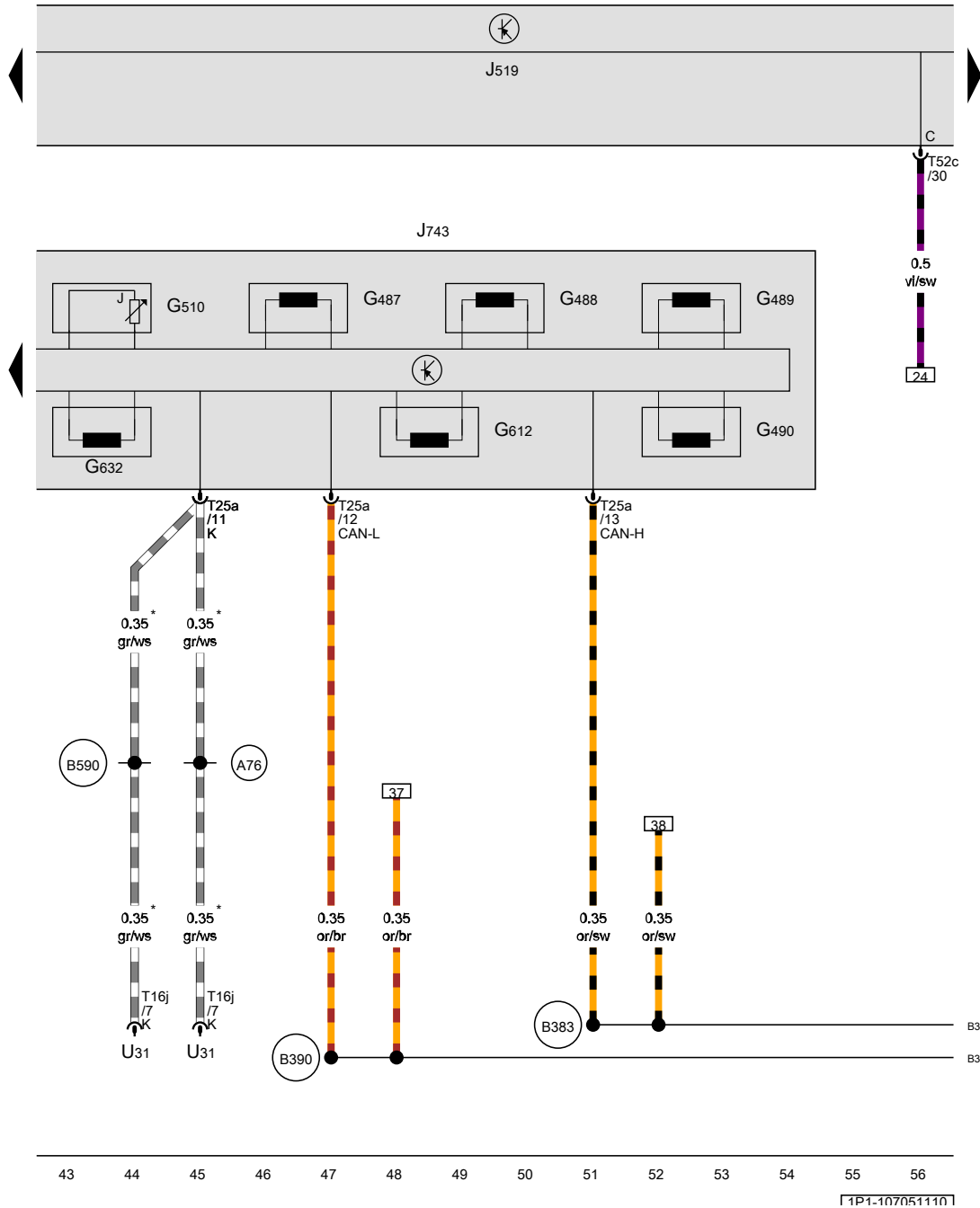

Wegsensor 1 für Gangsteller, Wegsensor 2 für Gangsteller, Temperaturgeber im Steuergerät, Geber 2 für Getriebeeingangsdrehzahl, Geber 1 für Getriebeeingangsdrehzahl, Bordnetzsteuergerät, Mechatronik für Doppelkupplungsgetriebe

- G487 Wegsensor 1 für Gangsteller
- G488 Wegsensor 2 für Gangsteller
- G489 Wegsensor 3 für Gangsteller
- G490 Wegsensor 4 für Gangsteller
- G510 Temperaturgeber im Steuergerät
- G612 Geber 2 für Getriebeeingangsdrehzahl
- G632 Geber 1 für Getriebeeingangsdrehzahl
- J519 Bordnetzsteuergerät
- J743 Mechatronik für Doppelkupplungsgetriebe
- T16j Steckverbindung, 16fach
- T25a Steckverbindung, 25fach
- T52c Steckverbindung, 52fach
- U31 Anschluss für Diagnose, in der Schalttafel links

- (A76) Verbindung (K-Diagnoseleitung) im Schalttafelleitungsstrang
 - (B383) Verbindung 1 (CAN-Bus Antrieb High) im Hauptleitungsstrang
 - (B390) Verbindung 1 (CAN-Bus Antrieb Low) im Hauptleitungsstrang
 - (B590) Verbindung (K-Diagnoseleitung) im Leitungsstrang Innenraum
- * je nach Ausstattung

- ws = weiss
- sw = schwarz
- ro = rot
- br = braun
- gn = grün
- bl = blau
- gr = grau
- li = lila
- ge = gelb
- or = orange
- rs = rosa

13 - Massepunkt im Motorraum rechts -Pfeil-
Anzugsdrehmoment $9\text{Nm} \pm 1 \text{ Nm}$

zurück zur Übersicht [⇒ Seite 1](#)

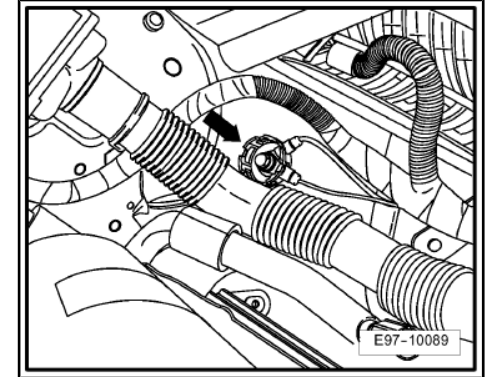

43 - Massepunkt in Säule A rechts unten -Pfeil A-
Anzugsdrehmoment $9\text{Nm} \pm 1 \text{ Nm}$
47 - Massepunkt im Fußraum vorn rechts -Pfeil B-
Anzugsdrehmoment $9\text{Nm} \pm 1 \text{ Nm}$

zurück zur Übersicht [⇒ Seite 1](#)

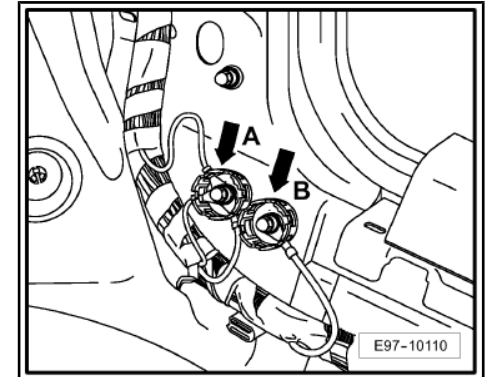

78 - Massepunkt, an der B-Säule rechts -Pfeil-
Anzugsdrehmoment $9\text{Nm} \pm 1 \text{ Nm}$

zurück zur Übersicht [⇒ Seite 1](#)

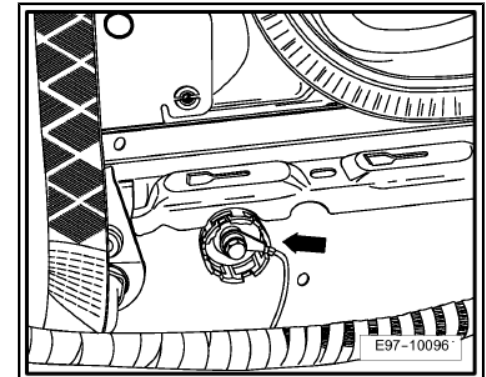

1.3 Relaisplatzbelegung an der E-Box Low, im Motorraum links, ab März 2009

A1 - Relais für Spannungsversorgung der Kl. 30 -J317- (100)

- Motoren AZV, BKD, BLS, BMM, BMN, BXE, BXF, BXW und CEGA

- Relais für Spannungsversorgung der Kl. 30 -J317- (458)

- Motoren BSE, BSF und CCSA

- Hauptrelais -J271- (100)

- Motoren BVY, BVZ, BWA, BWJ, CAXC und CDAA

A2 - Relais für Sekundärluftpumpe -J299- (100)

- Motoren BSE und CCSA

- Stromversorgungsrelais für Motorkomponenten -J757- (100)

- Motor CDAA

- Relais für Kühlmittelzusatzpumpe -J496- (100)

- Motor CAXC

- Steckbrücke -TV23-

- Dieselmotoren

zurück zur Übersicht ⇒ [Seite 1](#)

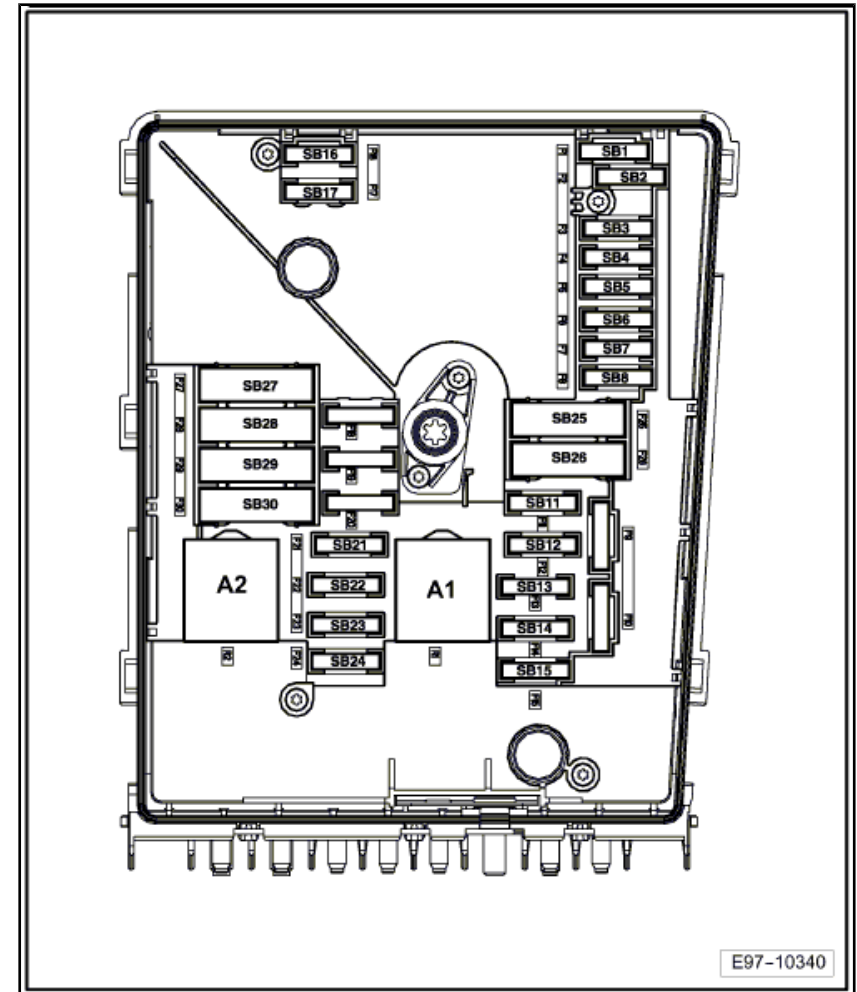

1.6.4 Steckerbelegung:

A - Steuergerät für Gasbetrieb -J659-

- Motor CHGA

Steckverbindung:

B - Steckverbindung, 32fach -T32d-

C - Steckverbindung, 48fach -T48a-

D - nicht belegt

zurück zur Übersicht ⇒ [Seite 1](#)

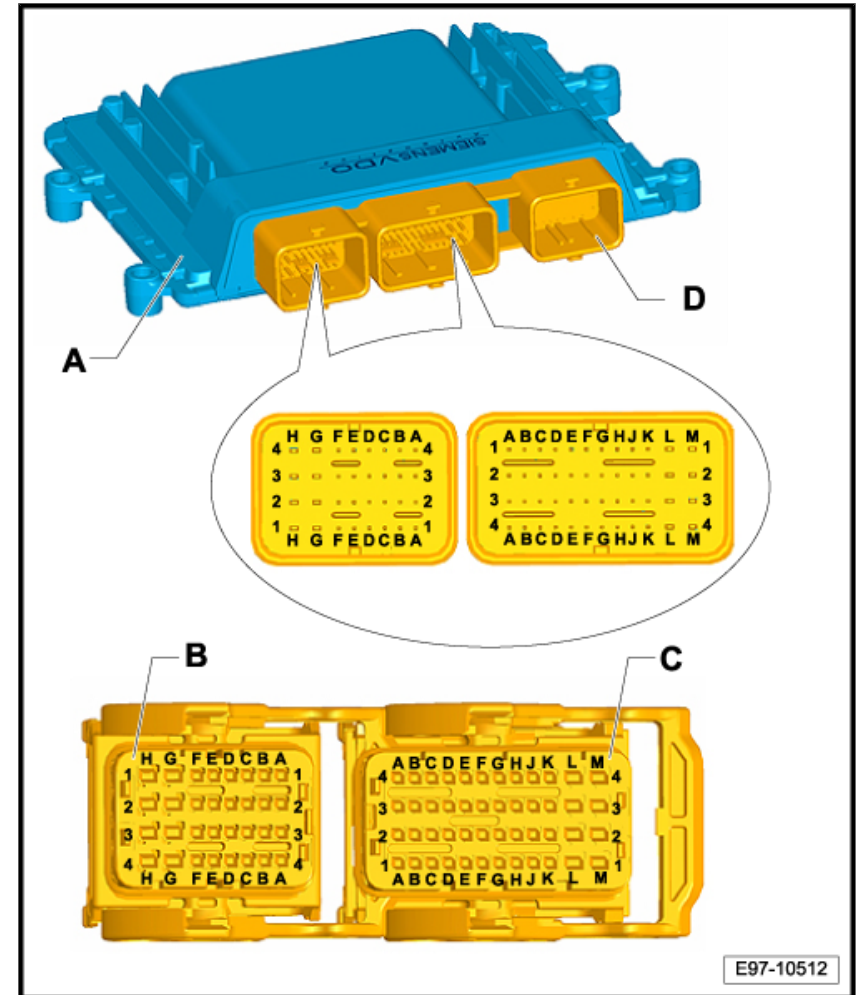

A - Spannungsstabilisator -J532-
Steckverbindung:

B - Steckverbindung, 12fach -T12i-

zurück zur Übersicht ⇒ [Seite 1](#)

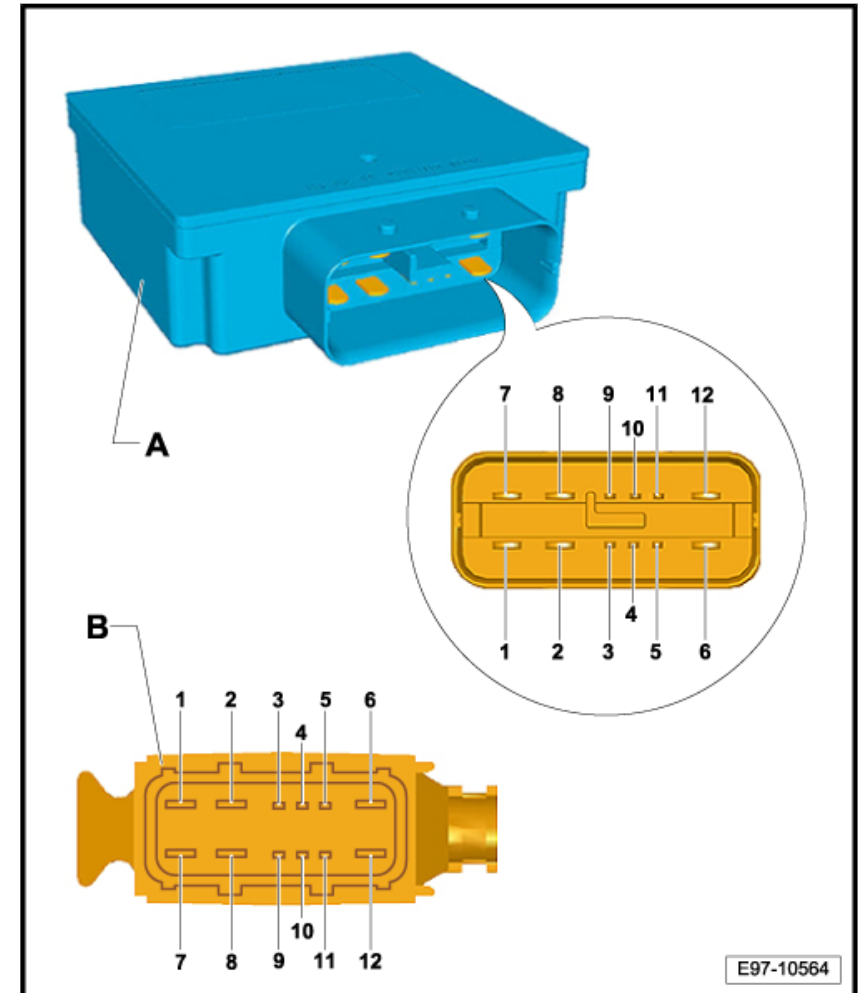

D - Bordnetzsteuergerät -J519-

Steckverbindungen:

A - Steckverbindung, 52fach, schwarz -T52a-

B - Steckverbindung, 52fach, weiß -T52b-

C - Steckverbindung, 52fach, braun -T52c-

zurück zur Übersicht ⇒ [Seite 1](#)

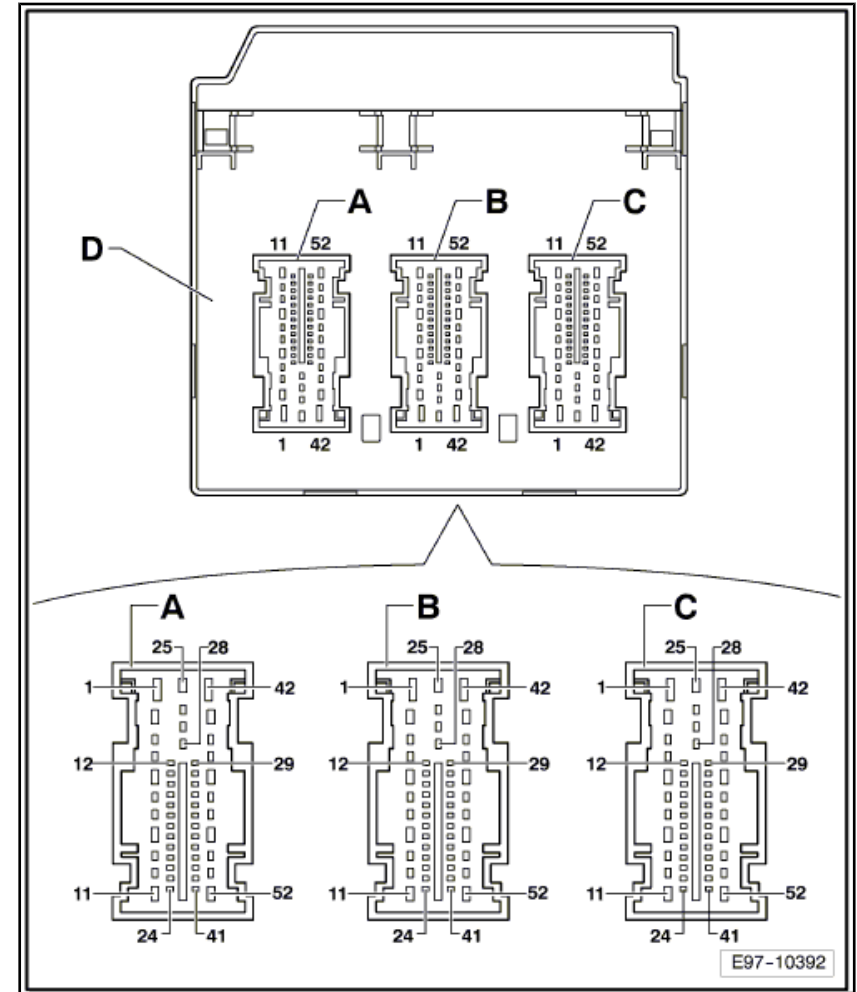

1.13.3 Signalbeschreibung Bordnetzsteuergerät -J519-

Stecker	Pin	Klemme	Ausstattung H	Ausstattung M	Ausstattung B
A	1	Eingang Versorgung (30A), Lampen für Scheinwerfer links	x	x	x
A	2				
A	3	Ausgang Signal für Lampe für Seitenblinkleuchte rechts	x	x	x

1 Kupplungsstationen

1.1 Übersicht der Kupplungsstationen

1 - Koppelstelle Motorraum links -T2c-, -T4t-, -T6j-, -T8m-, -T10a-, -T14a-, -T14b-

☐ Einbauort ⇒ [Seite 2](#)

2 - Koppelstelle, an der A-Säule rechts unten -T20b-

☐ Einbauort ⇒ [Seite 2](#)

3 - Koppelstelle, an der B-Säule rechts unten -T20f-

☐ Einbauort ⇒ [Seite 3](#)

4 - Koppelstelle an der C-Säule rechts -T8l-

☐ Einbauort ⇒ [Seite 3](#)

5 - Koppelstelle Heckklappe rechts -T5j-

☐ Einbauort ⇒ [Seite 4](#)

6 - Koppelstelle Stoßfänger hinten Mitte -T6n-

☐ Einbauort ⇒ [Seite 4](#)

7 - Koppelstelle Heckklappe links -T5h-, -T5i-

☐ Einbauort ⇒ [Seite 5](#)

8 - Koppelstelle an der C-Säule links -T5b-, -T5g-

☐ Einbauort ⇒ [Seite 5](#)

9 - Koppelstelle, an der B-Säule links unten -T20e-

☐ Einbauort ⇒ [Seite 6](#)

10 - Koppelstelle, an der A-Säule links unten -T20a-

☐ Einbauort ⇒ [Seite 6](#)

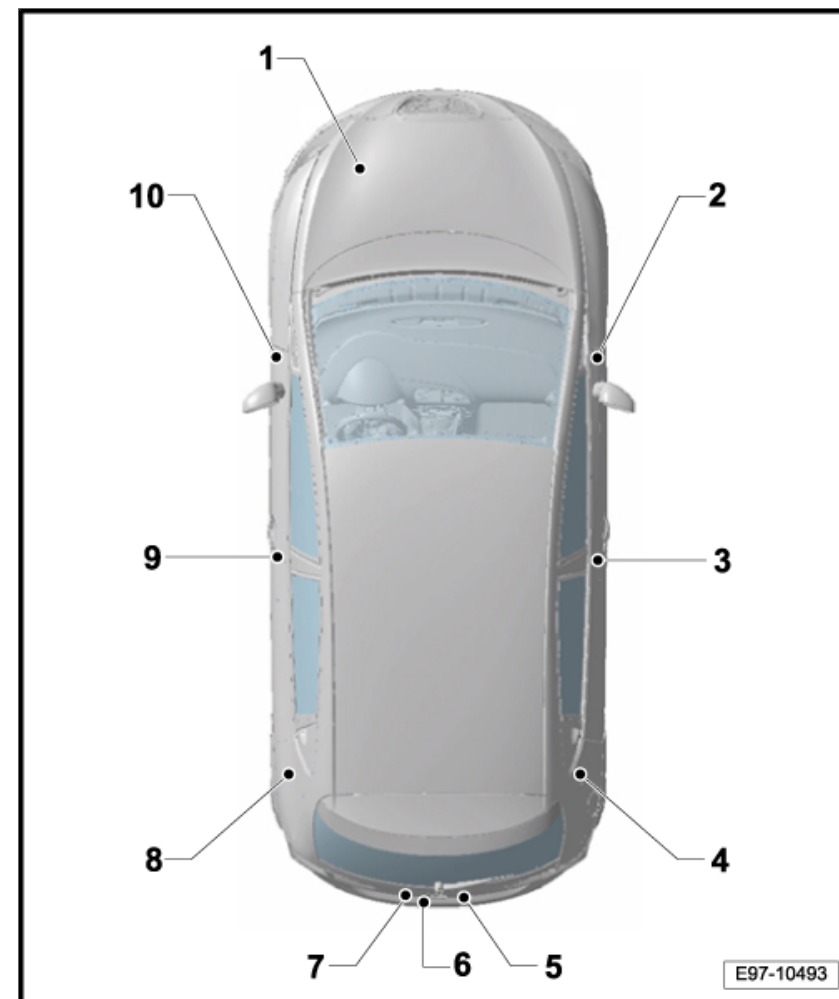

1.6 Koppelstelle Heckklappe rechts -T5j-

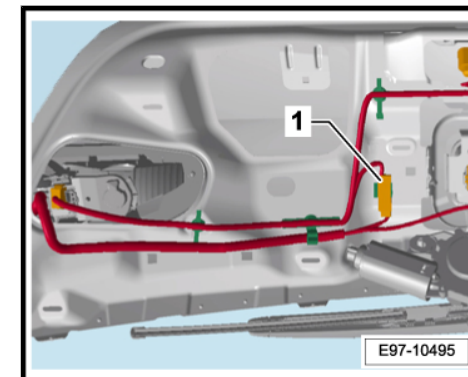

1.6.1 Steckverbindung:

1 - Steckverbindung, 5fach -T5j- , rosa

1.7 Koppelstelle Stoßfänger hinten Mitte -T6n-

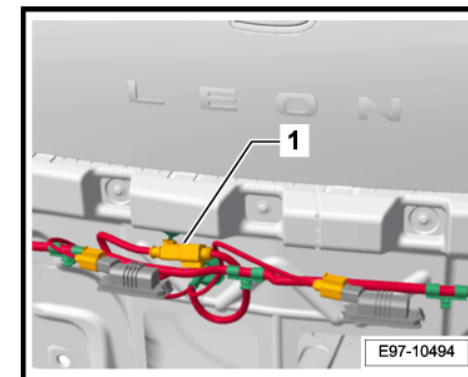

1.7.1 Steckverbindung:

1 - Steckverbindung, 6fach -T6n- , schwarz