

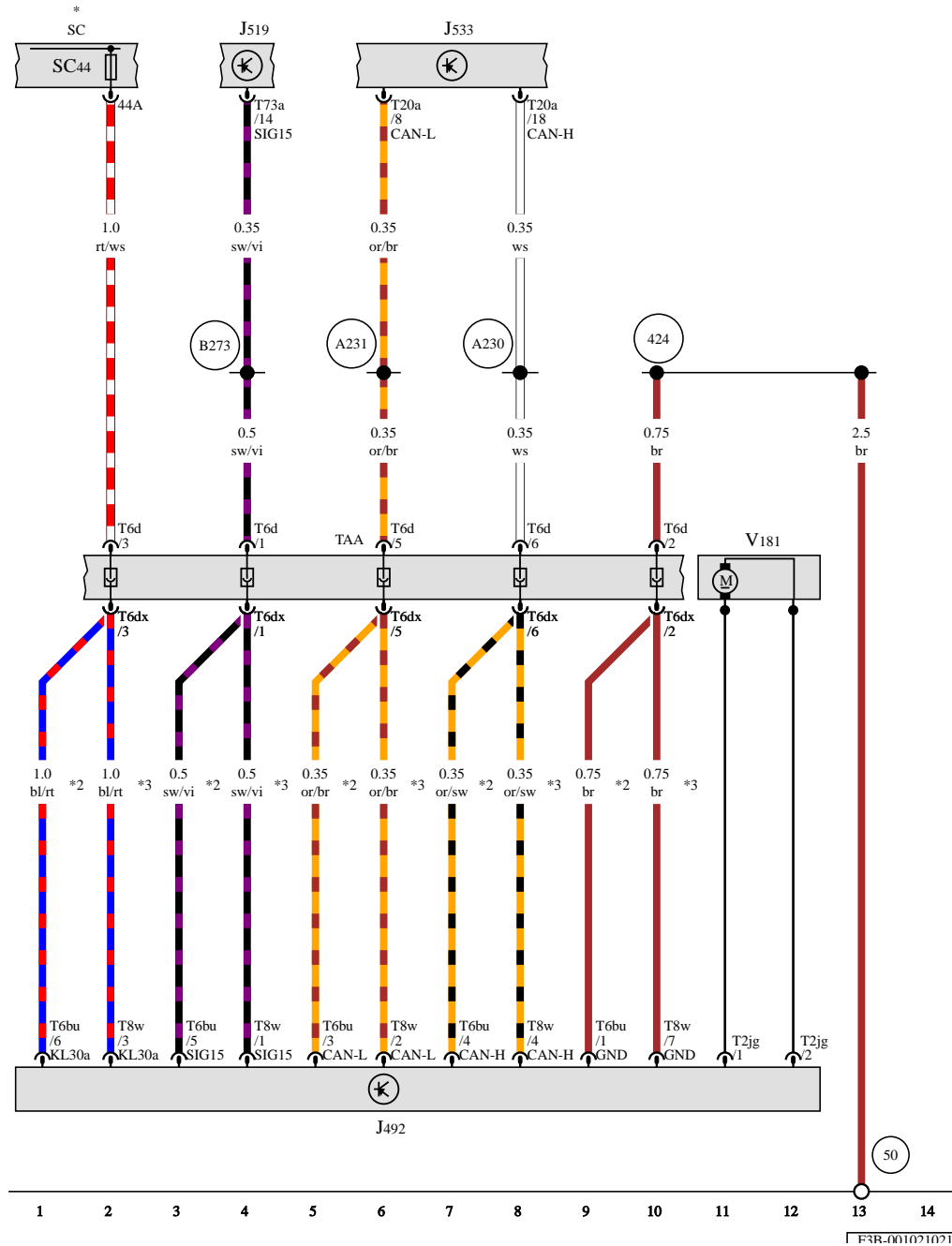

Audi Q3
(2018 ➤)



Schaltpläne und Elektrik ab 06.2018



Steuergerät für Allradantrieb, Bordnetzsteuergerät, Diagnose-Interface für Datenbus, Pumpe für Allradkupplung

- J492 Steuergerät für Allradantrieb
- J519 Bordnetzsteuergerät
- J533 Diagnose-Interface für Datenbus
- SC Sicherungshalter C
- SC44 Sicherung 44 auf Sicherungshalter C
- T2jg Steckverbindung, 2-fach
- T6bu Steckverbindung, 6-fach, schwarz
- T6d Steckverbindung, 6-fach, schwarz
- T6dx Steckverbindung, 6-fach, schwarz
- T8w Steckverbindung, 8-fach, schwarz
- T20a Steckverbindung, 20-fach, schwarz
- T73a Steckverbindung, 73-fach, schwarz
- TAA Koppelstelle für Allradantrieb
- V181 Pumpe für Allradkupplung

- 50 Massepunkt im Kofferraum links
- 424 Masseverbindung 2 im Leitungsstrang Hinterwagen links
- A230 Verbindung 2 (CAN-Bus Fahrwerk/Schalttafелеinsatz, High) im Schalttafелеleitungsstrang
- A231 Verbindung 2 (CAN-Bus Fahrwerk/Schalttafелеinsatz, Low) im Schalttafелеleitungsstrang
- B273 Plusverbindung (15) im Hauptleitungsstrang
- * siehe gültigen Stromlaufplan für Sicherungsbelegung
- *2 Variante 2
- *3 Variante 1

- ws = weiss
- sw = schwarz
- ro = rot
- rt = rot
- br = braun
- gn = grün
- bl = blau
- gr = grau
- li = lila
- vi = lila
- ge = gelb
- or = orange
- rs = rosa

Zündanlassschalter, Steuergerät für Zugang und Startberechtigung, Bordnetzsteuergerät, Diagnose-Interface für Datenbus, Motorsteuergerät

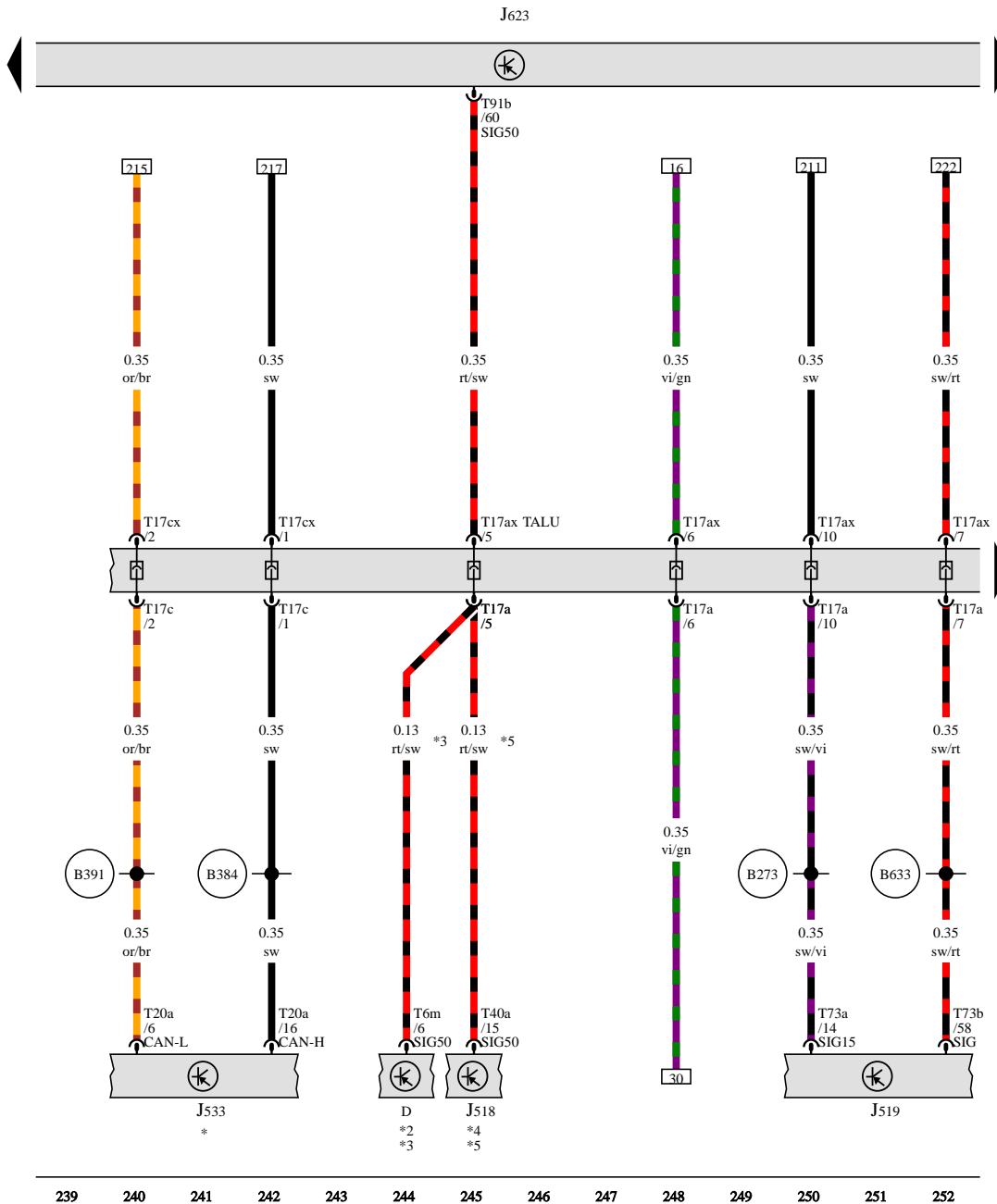

- D Zündanlassschalter
 - J518 Steuergerät für Zugang und Startberechtigung
 - J519 Bordnetzsteuergerät
 - J533 Diagnose-Interface für Datenbus
 - J623 Motorsteuergerät
 - T6m Steckverbindung, 6-fach, schwarz
 - T17a Steckverbindung, 17-fach, blau
 - T17ax Steckverbindung, 17-fach, blau
 - T17c Steckverbindung, 17-fach, braun
 - T17cx Steckverbindung, 17-fach, braun
 - T20a Steckverbindung, 20-fach, schwarz
 - T40a Steckverbindung, 40-fach, schwarz
 - T73a Steckverbindung, 73-fach, schwarz
 - T73b Steckverbindung, 73-fach, schwarz
 - T91b Steckverbindung, 91-fach, schwarz
 - TALU Koppelstelle an der A-Säule links unten
- (B273) Plusverbindung (15) im Hauptleitungsstrang
 - (B384) Verbindung 2 (CAN-Bus Antrieb High) im Hauptleitungsstrang
 - (B391) Verbindung 2 (CAN-Bus Antrieb Low) im Hauptleitungsstrang
 - (B633) Verbindung (Bremspedalschalter) im Hauptleitungsstrang
- * siehe gültigen Stromlaufplan für Datenbusvernetzung
 - *2 siehe gültigen Stromlaufplan für Multifunktionslenkrad für Fahrzeuge ohne schlüssellose Zugangsberechtigung
 - *3 für Fahrzeuge ohne schlüssellose Zugangsberechtigung
 - *4 siehe gültigen Stromlaufplan für Zugang und Startberechtigung für Fahrzeuge mit schlüsselloser Zugangsberechtigung
 - *5

- ws = weiss
- sw = schwarz
- ro = rot
- rt = rot
- br = braun
- gn = grün
- bl = blau
- gr = grau
- li = lila
- vi = lila
- ge = gelb
- or = orange
- rs = rosa

11 - Massepunkt im Batteriekasten

- Drehmoment 9 Nm

671 - Massepunkt 1 am Längsträger vorn links

- Drehmoment 9 Nm

672 - Massepunkt 2 am Längsträger vorn links

- Drehmoment 9 Nm

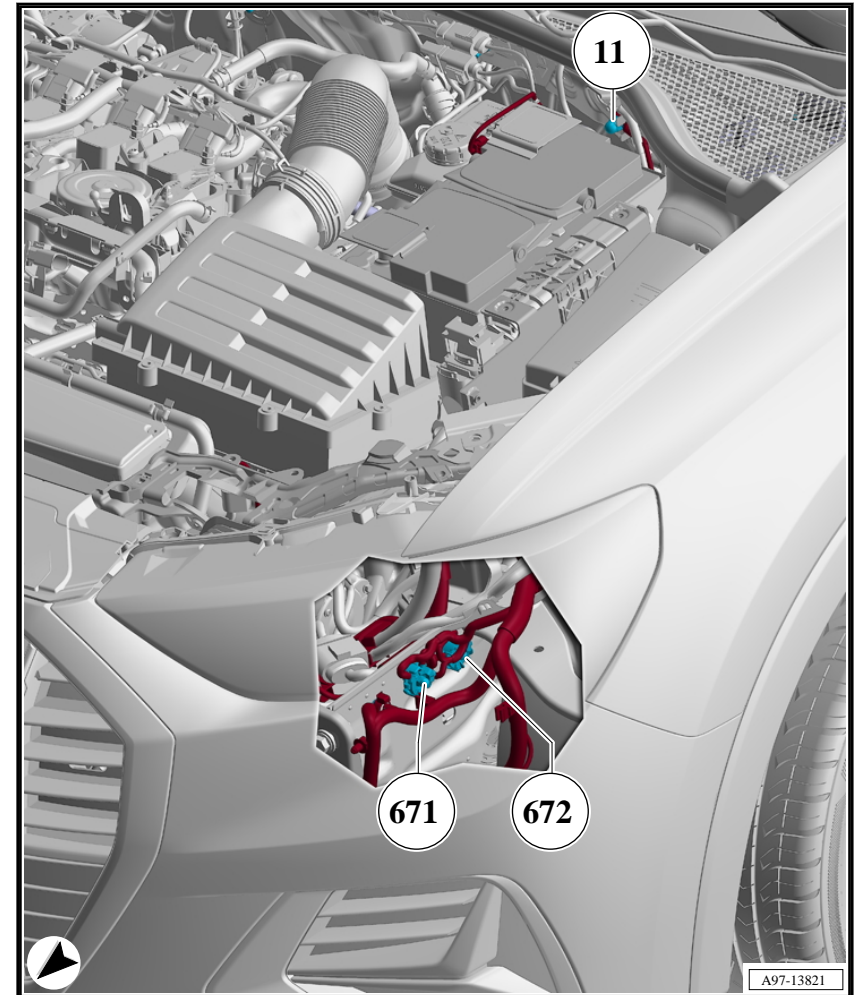

1.1.2 Front von links, Fahrzeuge mit Hybrid-Antrieb (0K3)

846 - Massepunkt an Zündspule 1

- Drehmoment 9 Nm

847 - Massepunkt an Zündspule 2

- Drehmoment 9 Nm

848 - Massepunkt an Zündspule 3

- Drehmoment 9 Nm

849 - Massepunkt an Zündspule 4

- Drehmoment 9 Nm

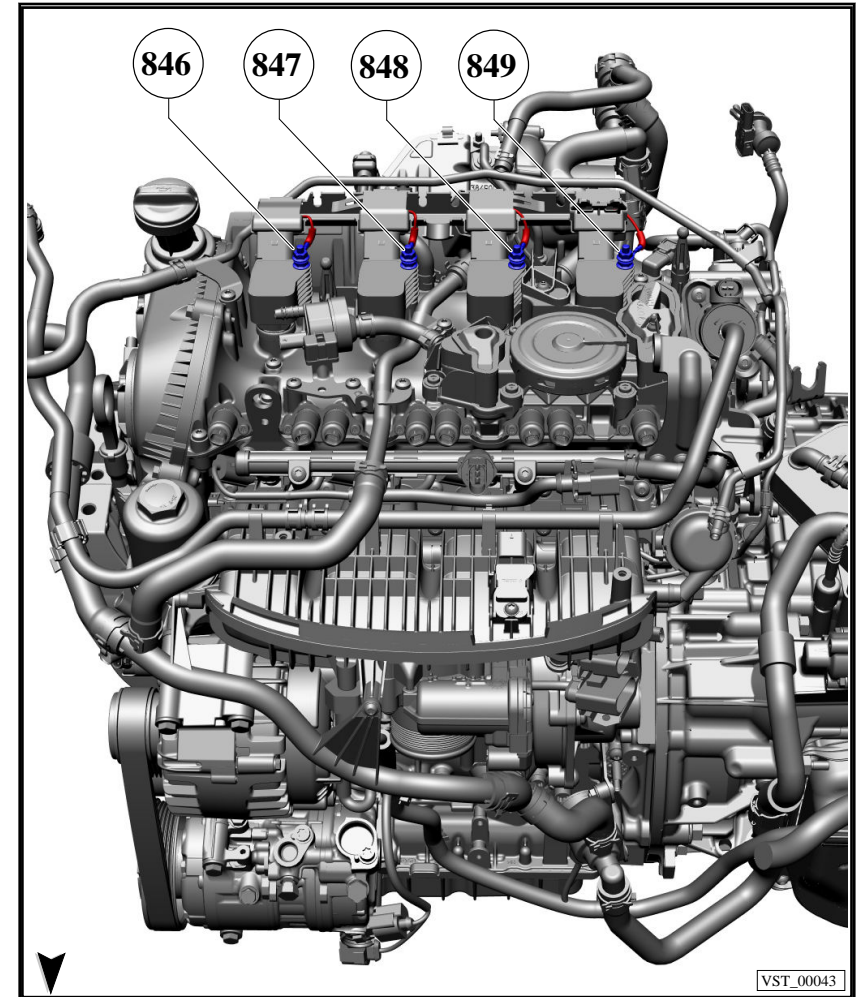

1.1.11 Benzinmotor, DNNA



für Fahrzeuge mit 2,0-l-Benzinmotor, DNNA

◆ ⇒ S1.1.2 Sicherungen im Sicherungshalter S, für Fahrzeuge mit 2,5-l-Benzinmotor“, Seite 4

1.1.1 Einbauort Sicherungen im Sicherungshalter -S-, für Fahrzeuge mit 2,5-l-Benzinmotor

1 - Sicherungen im Sicherungshalter -S-

- mit integriertem Zünder für Batterieunterbrechung -N253-

A - Schmelzsicherung 1 -S131-

B - Schmelzsicherung 2 -S132-

C - nicht belegt

D - Schmelzsicherung 3 -S133-

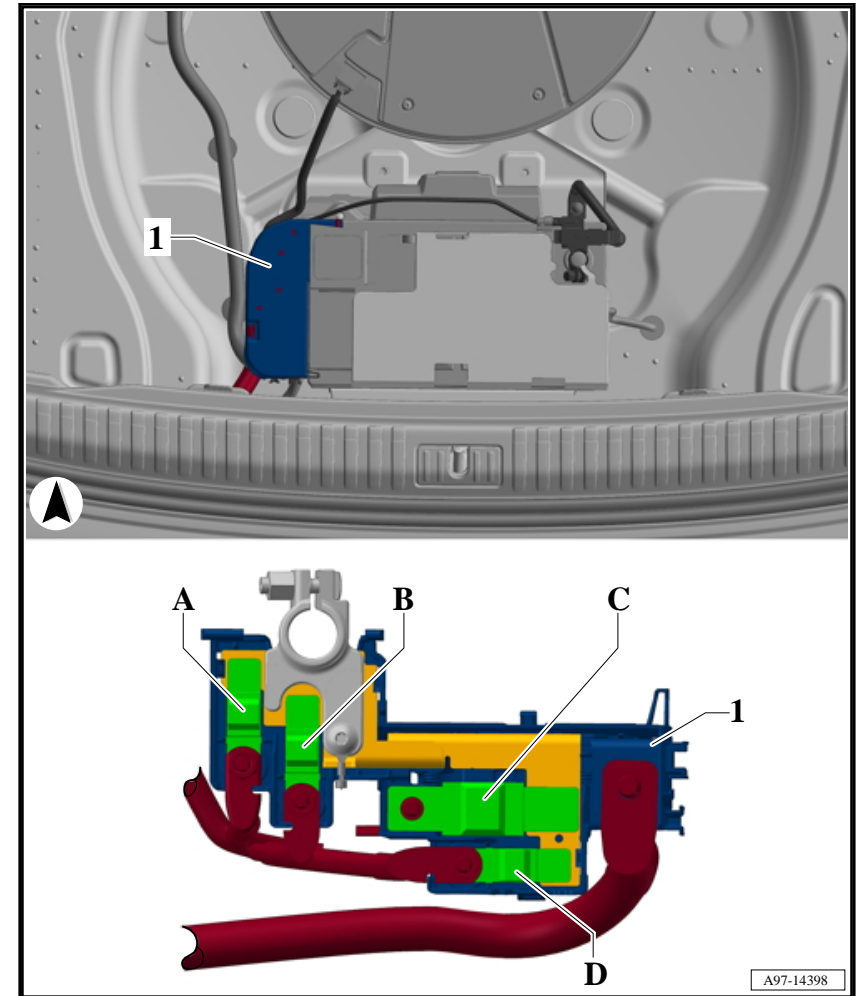

1 - Sicherungshalter B -SB-

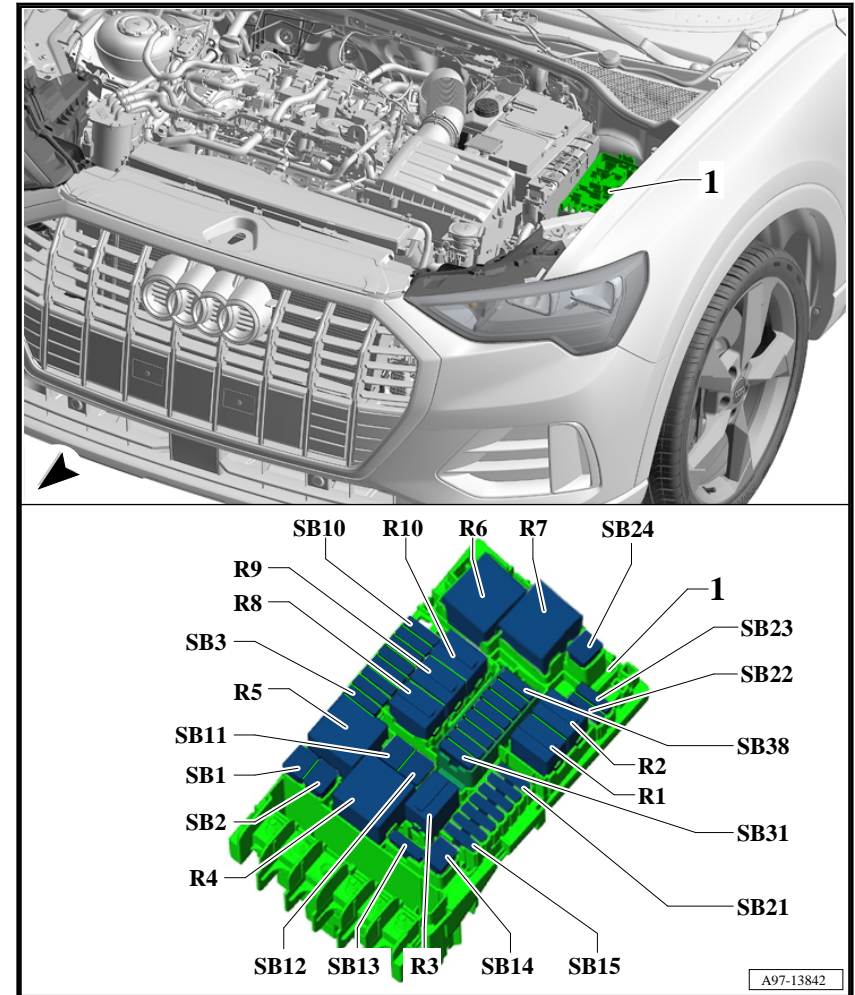

Sicherungsfarben, für J-Case Sicherung:

- ◆ 50 A - rot
- ◆ 40 A - grün
- ◆ 30 A - rosa

- A -**
Steckverbindung, 14-fach -T14g-, grau / Steckverbindung, 14-fach -T14gx-, grau
- B -**
Steckverbindung, 14-fach -T14af-, schwarz / Steckverbindung, 14-fach -T14afx-, schwarz
 - für Fahrzeuge mit 2,5-l-Benzinmotor
- B -**
Steckverbindung, 10-fach -T10k-, schwarz / Steckverbindung, 10-fach -T10kx-, schwarz
 - für Fahrzeuge mit 2,0-l-Benzinmotor
- B -**
Steckverbindung, 8-fach -T8g-, schwarz / Steckverbindung, 8-fach -T8gx-, schwarz
 - für Fahrzeuge mit Dieselmotor
 - für Fahrzeuge mit 2,5-l-Benzinmotor
- B -**
Steckverbindung, 4-fach -T4ay-, schwarz / Steckverbindung, 4-fach -T4ayx-, schwarz
 - für Fahrzeuge mit 1,5-l-Benzinmotor
 - für Fahrzeuge mit 1,4-l-Motor
- C -**
Steckverbindung, 4-fach -T4ep-, schwarz / Steckverbindung, 4-fach -T4epx-, schwarz
 - für Fahrzeuge mit 1,5-l-Benzinmotor
 - für Abgasnorm Euro 6 DG oder Euro 6 AP oder J18 Japan
- C -**
Steckverbindung, 10-fach -T10aj-, schwarz / Steckverbindung, 10-fach -T10ajx-, schwarz
- C -**
Steckverbindung, 14-fach -T14k-, schwarz / Steckverbindung, 14-fach -T14kx-, schwarz
 - für Fahrzeuge mit 1,5-l-Benzinmotor
 - je nach Ausstattung
- 1 - Kontaktschalter für Motorhaube -F266-**
- 1 - Pumpe für Luftspülung des Aktivkohlebehälters -V700-**
 - abweichende Einbaulage
 - für Fahrzeuge mit 1,5-l-Benzinmotor
 - für Fahrzeuge mit China-Ausstattung
- 2 - Geber für Kühlmittelmangelanzeige -G32-**
- 3 - Heizwiderstand für Spritzdüse rechts -Z21-**

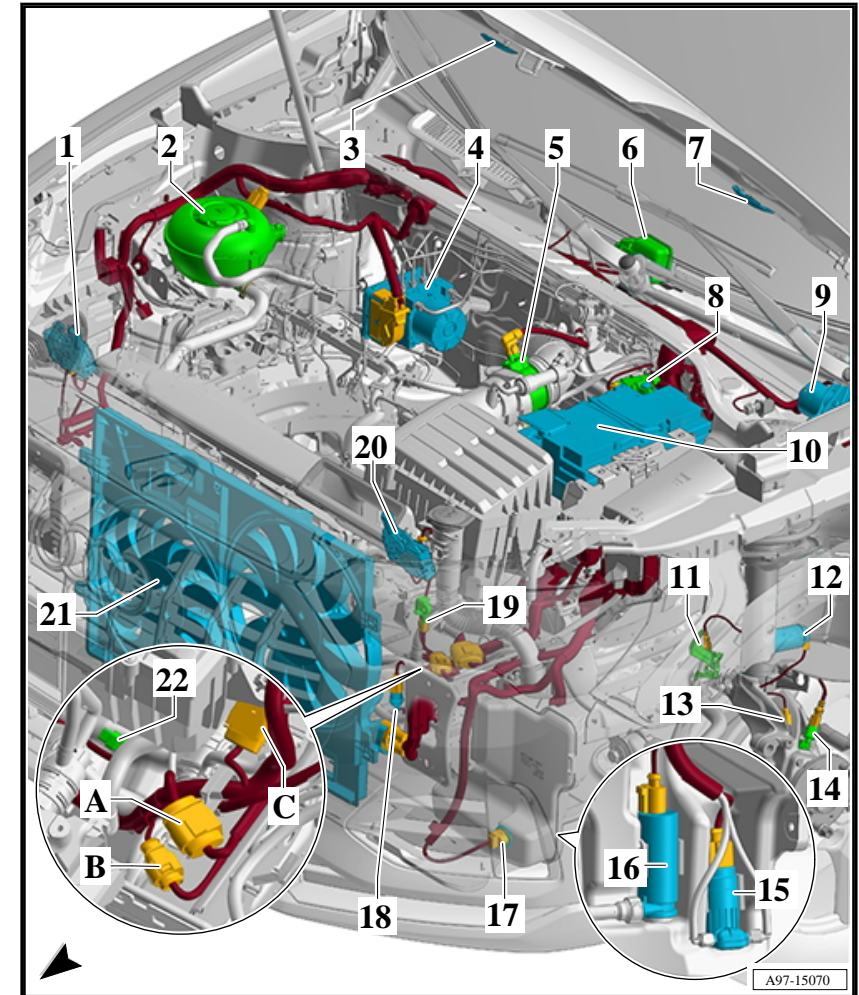

- 1 - Ventil 1 für Nockenwellenverstellung im Auslass -N318-
- 2 - Ventil 1 für Nockenwellenverstellung -N205-
- 3 - Öldruckschalter -F22-
- 4 - Öldruckschalter für reduzierten Öldruck -F378-
- 5 - nicht verbaut
- 6 - Ventil für Öldruckregelung -N428-

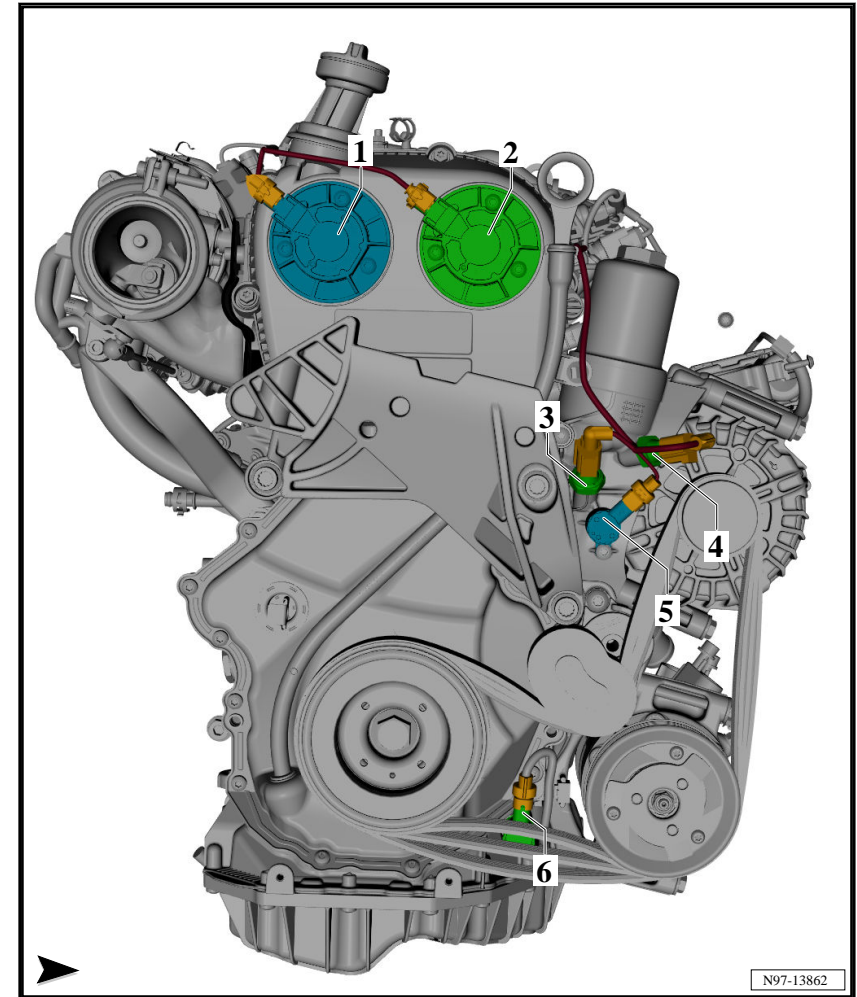

zurück zur Übersicht ⇒ [Seite 1](#)

1.9.4 2,0-I-Benzinmotor, DNNA, von hinten

A - Steckverbindung, 2fach -T2jp-, schwarz /
Steckverbindung, 2fach -T2jpx-, schwarz

B - Steckverbindung, 12fach -T12i-, schwarz /
Steckverbindung, 12fach -T12ix-, schwarz

1 - Zünder für Seitenairbag Beifahrerseite -N200-

für Fahrzeuge mit Linkslenker

1 - Zünder für Seitenairbag Fahrerseite -N199-

für Fahrzeuge mit Rechtslenker

2 - Lendenwirbelstütze Beifahrersitz -VX3-

für Fahrzeuge mit Linkslenker

2 - Lendenwirbelstütze Fahrersitz -VX2-

für Fahrzeuge mit Rechtslenker

3 - nicht beachten

4 - Motor für Lehnenverstellung des Beifahrersitzes -V46-

für Fahrzeuge mit Linkslenker

4 - Motor für Lehnenverstellung des Fahrersitzes -V45-

für Fahrzeuge mit Rechtslenker

5 - Gurtschalter Beifahrerseite -E25-

für Fahrzeuge mit Linkslenker

5 - Gurtschalter Fahrerseite -E24-

für Fahrzeuge mit Rechtslenker

6 - Sitzpositionssensor Beifahrerseite -G554-

für Fahrzeuge mit Linkslenker

6 - Sitzpositionssensor Fahrerseite -G553-

für Fahrzeuge mit Rechtslenker

7 - nicht beachten

8 - Motor für Längsverstellung des Beifahrersitzes -V31-

für Fahrzeuge mit Linkslenker

8 - Motor für Längsverstellung des Fahrersitzes -V28-

für Fahrzeuge mit Rechtslenker

9 - Sitzbelegungssensor Beifahrerseite -G128-

für Fahrzeuge mit Linkslenker

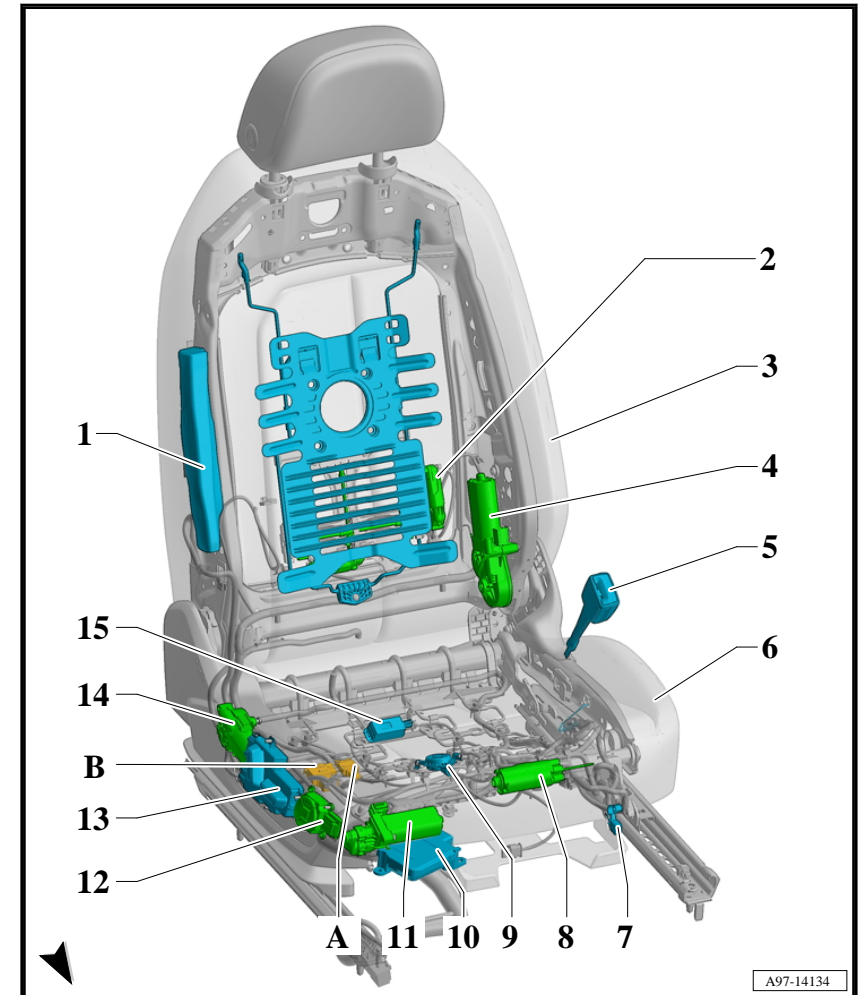

- A - Steckverbindung, 28fach -T28ax-, schwarz
- B - Steckverbindung, 5fach -T5ar-, schwarz / Steckverbindung, 5fach -T5arx-, schwarz
 - für Fahrzeuge mit Ambientebeleuchtung
- 1 - Türsteuergerät Fahrerseite -J386-
- 2 - Fensterhebermotor Fahrerseite -V147-
- 3 - Kontrollleuchte für SAFE-Funktion der Zentralverriegelung -K133-
- 4 - Außenspiegel Fahrerseite -VX4-
 - mit Warnleuchte für Spurwechselassistent im Außenspiegel Fahrerseite -K233-
- 5 - Leuchte für Türinnengriffbeleuchtung Fahrerseite -L219-
- 6 - Taster für Innenverriegelung Fahrerseite -E308-
- 7 - Leuchte für Türambientebeleuchtung Fahrerseite -W86-
 - für Fahrzeuge mit Ambientebeleuchtung, Ausführung 1
- 7 - Leuchte 1 für Ambientebeleuchtung der Tür vorn rechts -L200-
 - für Fahrzeuge mit Ambientebeleuchtung, Ausführung 2
- 8 - Crashesensor für Seitenairbag Fahrerseite -G179-
- 9 - Sensor für Türaußengriffberührung Fahrerseite -G415-
- 10 - Leuchte für Türkonturbeleuchtung vorn rechts -L252-
- 11 - Schließeinheit Fahrertür -VX21-
- 12 - Leuchte 2 für Türambientebeleuchtung Fahrerseite -W97-
- 13 - Bedienungseinheit für Fensterheber in Fahrertür -EX36-
- 14 - Außenspiegelverstellung -EX11-
- 15 - Einstiegleuchte Fahrerseite -W92-
- 16 - Umfeld-Kamera rechts -R245-
- 17 - Taster für Fernentriegelung der Heckklappe -E233-
- 17 - Taster für Tankdeckelentriegelung -E319-
 - für Fahrzeuge mit Hybrid-Antrieb
- 18 - Tieftonlautsprecher vorn rechts -R23-

