

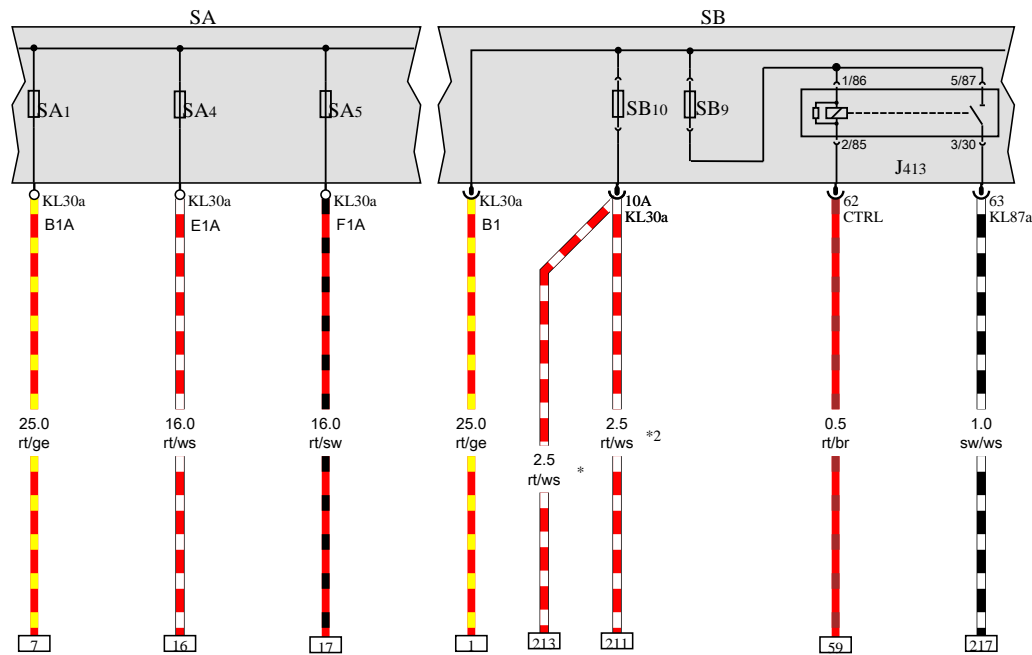

**Cupra Formentor**  
(2020 ➤)



**Schaltpläne / Elektrik ab 08.2020**



**Relais für Signalhorn, Sicherungshalter A, Sicherungshalter B**

- J413 Relais für Signalhorn
- SA Sicherungshalter A
- SA1 Sicherung 1 auf Sicherungshalter A
- SA4 Sicherung 4 auf Sicherungshalter A
- SA5 Sicherung 5 auf Sicherungshalter A
- SB Sicherungshalter B
- SB9 Sicherung 9 auf Sicherungshalter B
- SB10 Sicherung 10 auf Sicherungshalter B
- \* Fahrzeuge mit Linkslenkung
- \*2 für Fahrzeuge mit Rechtslenker

1 2 3 4 5 6 7 8 9 10 11 12 13 14

1 KM7-0010712??

- ws = weiss
- sw = schwarz
- ro = rot
- rt = rot
- br = braun
- gn = grün
- bl = blau
- gr = grau
- li = lila
- vi = lila
- ge = gelb
- or = orange
- rs = rosa

**Steuergerät für Abstandsregelung**

- J428 Steuergerät für Abstandsregelung
- T2e Steckverbindung, 2-fach, weiß
- T8q Steckverbindung, 8-fach, schwarz
- T14b Steckverbindung, 14-fach, schwarz
- T14m Steckverbindung, 14-fach, schwarz
- TSFVL Koppelstelle am Stoßfänger vorn links

- (179) Masseverbindung im Leitungsstrang Scheinwerfer links
- (209) Masseverbindung 6 im Leitungsstrang Motorraum
- (671) Massepunkt 1 am Längsträger vorn links
- (C74) Verbindung 1 (CAN-Bus variable Frontbeleuchtung AFS, High) im Hauptleitungsstrang
- (C75) Verbindung 1 (CAN-Bus variable Frontbeleuchtung AFS, Low) im Hauptleitungsstrang
- \* je nach Ausstattung

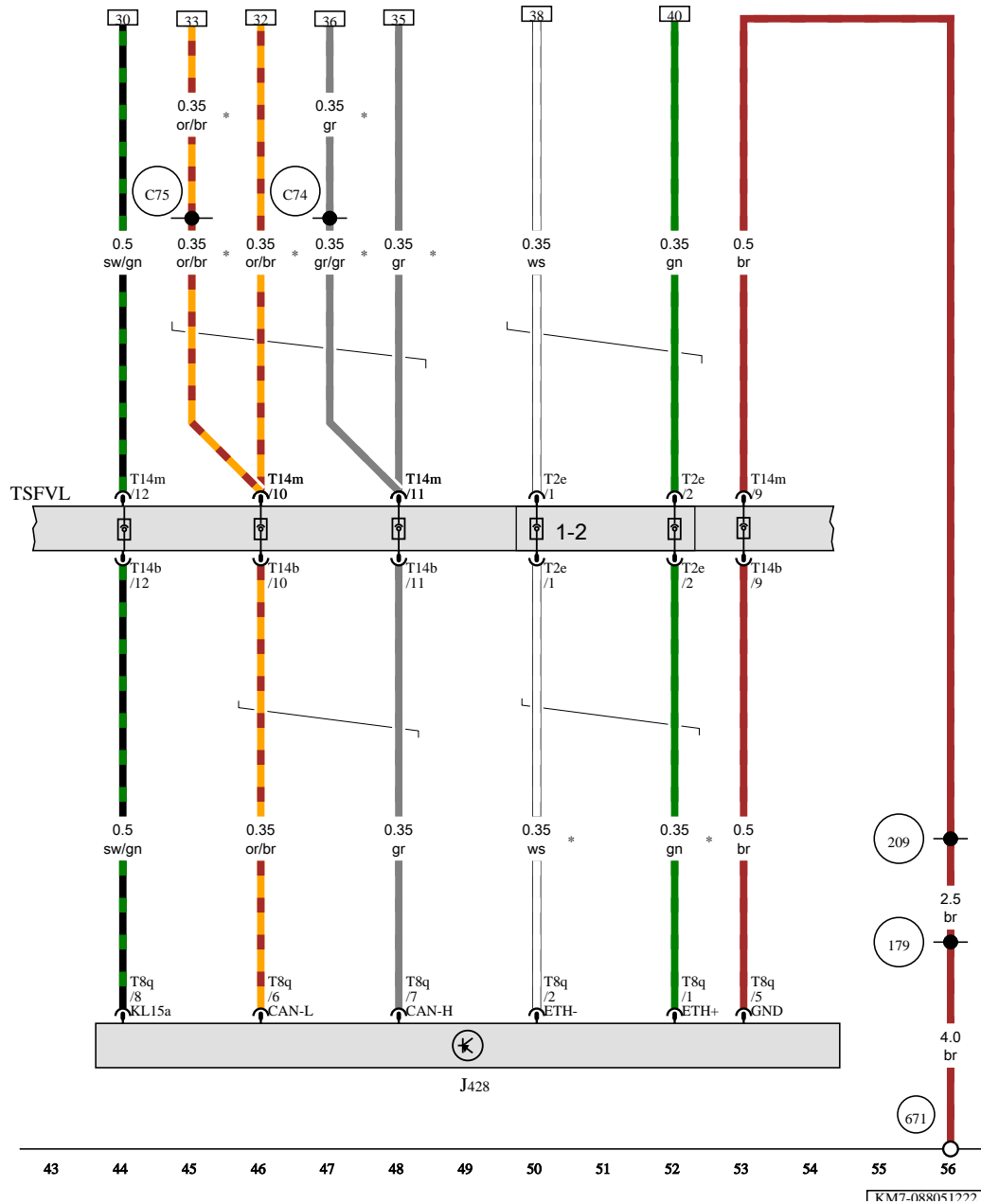

- ws = weiss
- sw = schwarz
- ro = rot
- rt = rot
- br = braun
- gn = grün
- bl = blau
- gr = grau
- li = lila
- vi = lila
- ge = gelb
- or = orange
- rs = rosa

**846 - Massepunkt an Zündspule 1**

- Drehmoment 9 Nm

**847 - Massepunkt an Zündspule 2**

- Drehmoment 9 Nm

**848 - Massepunkt an Zündspule 3**

- Drehmoment 9 Nm

**849 - Massepunkt an Zündspule 4**

- Drehmoment 9 Nm

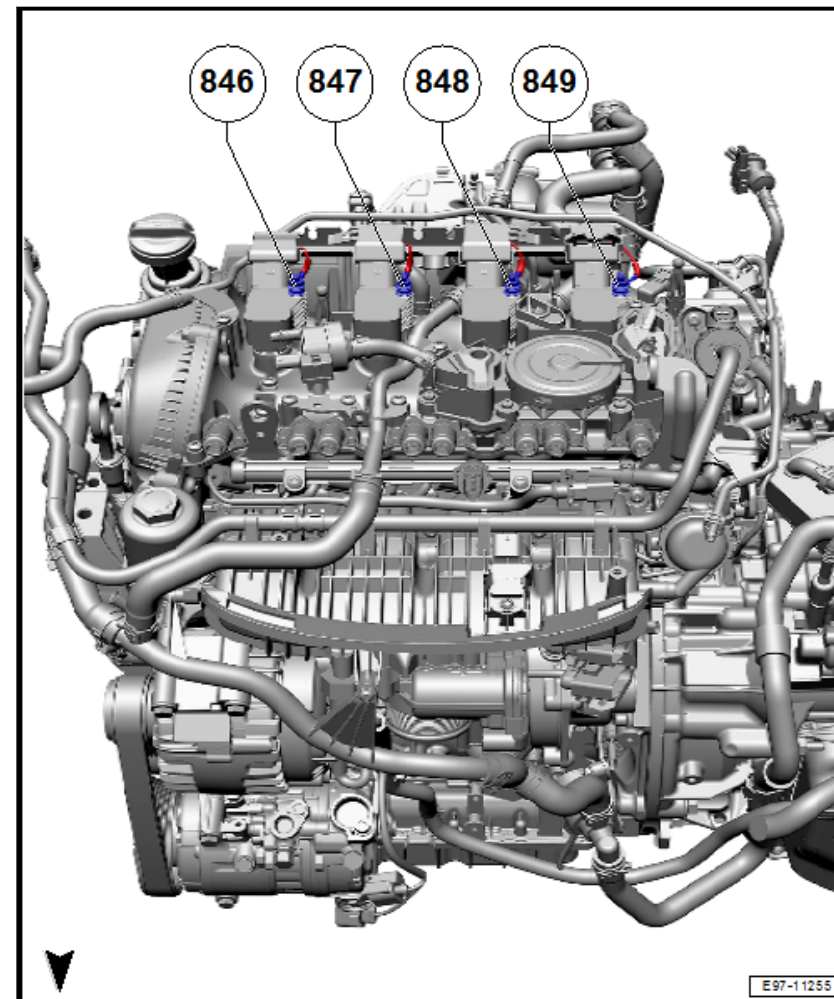

Zurück zur Übersicht [⇒ 1, Seite 1](#)

**1.2.4 2,0-I-Benzinmotor, CZPB, DNPA**

1 - Anschluss- und Verteilerkasten 2 -SX2-

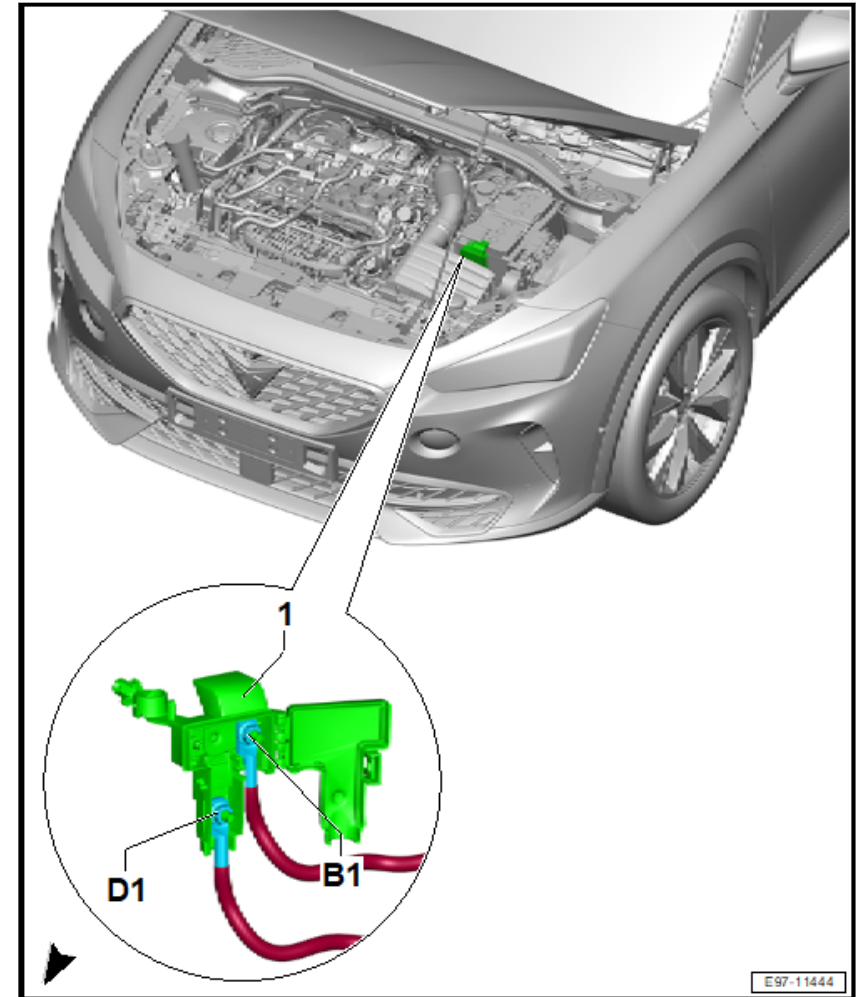

1.1.2 Zuordnung des Anschluss- und Verteilerkastens 2 -SX2-

Nr.	Position	Bezeichnung im Stromlaufplan	Nennwert	Funktion/Bauteil	Klemme
B1	B1		—	Versorgung Sicherungshalter A -SA-	30
D1	D1	Sicherung	400 A	Anlasser -B-	30

1 - Sicherungshalter C -SC-

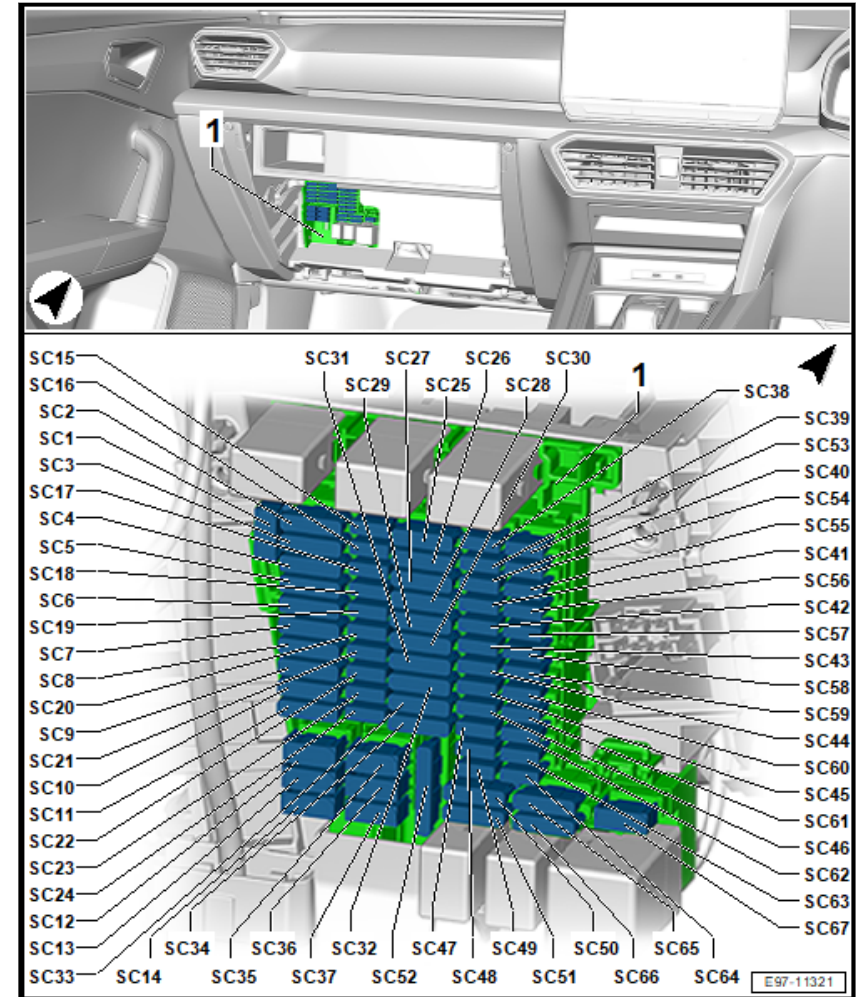

Zurück zur Übersicht ⇒ [1](#), Seite 1

1.5.3 Sicherungsbelegung des Sicherungshalters C -SC-, ab Juli 2020

Steckplatz	Benennung im Stromlaufplan	Nennwert	Funktion / Bauteil	Klemme
SC1	Nicht belegt	-	-	-
SC2	Nicht belegt	-	-	-

- 1 - Sicherungshalter C -SC-
- R1 - Relais für Steckdosen -J807-
- R2 - Relais für Spannungsversorgung der Kl. 15 -J329-
- R3 - Relais für beheizbare Heckscheibe -J9-
- R4 - Nicht zugeordnet
- R5 - Nicht zugeordnet
- R6 - Relais für Reduktionsmittel-Dosiersystem -J963-
  - ☐ Nur für Fahrzeuge mit Dieselmotor

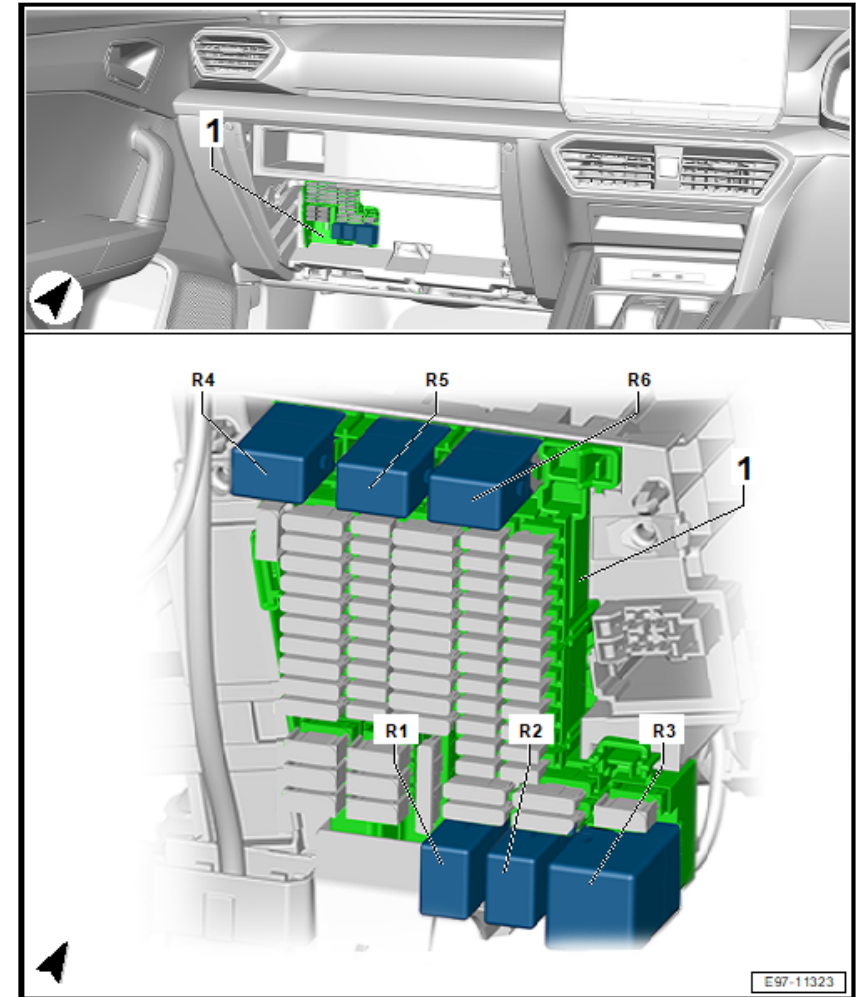

Zurück zur Übersicht ⇒ [1, Seite 1](#)

### 1.3 Sicherungs- und Relaisträger -SR1-

◆ ⇒ [S1.3.1 Sicherungs- und RelaisträgerSR1](#)“, Seite 5

#### 1.3.1 Sicherungs- und Relaisträger -SR1-



◆ ⇒ [D1.7.4 NFB, von hinten](#)“, Seite 27

### 1.7.1 2,0-I-Benzinmotor, DNFB, von vorn

A - Steckverbindung, 10fach -T10aaa-, schwarz

B - Steckverbindung, 14-fach -T14h-, schwarz

1 - Drehstromgenerator mit Spannungsregler -CX1-

2 - Potenziometer für Saugrohrklappe -G336-

3 - Steuerventil für Kolbenkühl Düsen -N522-

4 - Drosselklappensteuereinheit -GX3-

5 - Hallgeber -G40-

6 - Modul für Motortemperaturregelung -GX33-

7 - Öldruckschalter, Stufe 2 -F446-

8 - Motordrehzahlgeber -G28-

9 - Kühlmittelventil für Getriebe -N488-

10 - Ölstands- und Öltemperaturgeber -G266-

11 - Umluftventil für Turbolader -N249-

12 - Ladedruckgeber -G31-

13 - Klimakompressor -VX81-

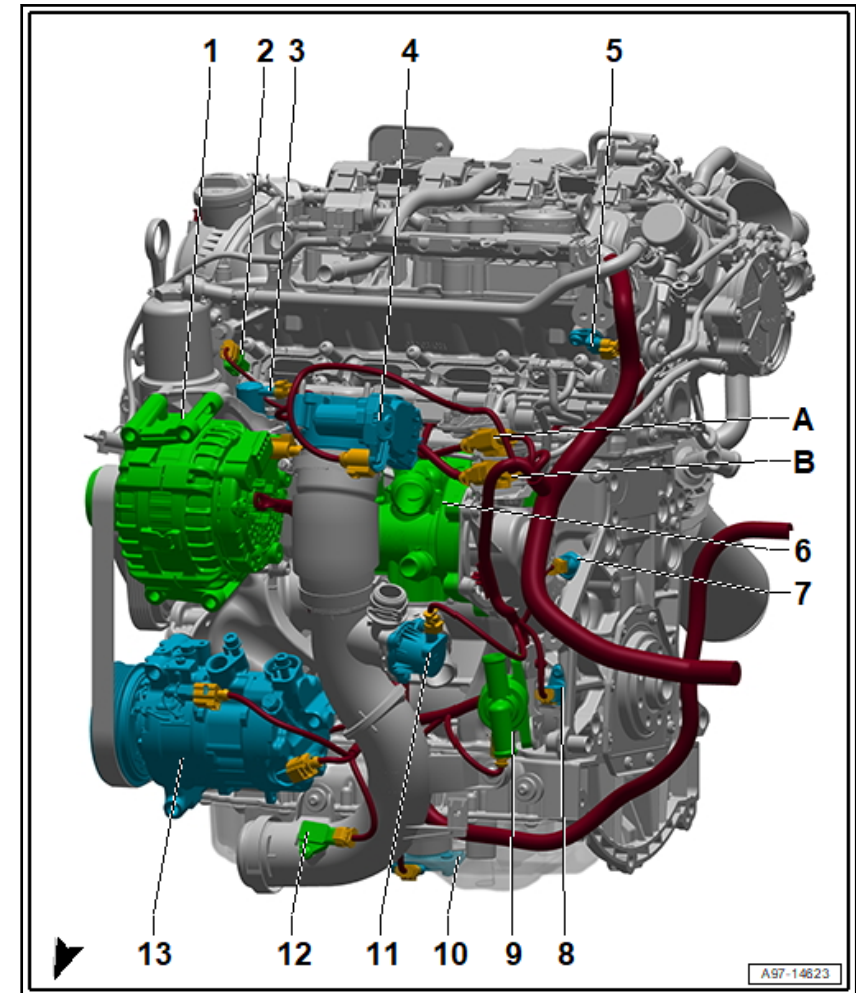

Zurück zur Übersicht ⇒ [T1 eil des Fahrzeugs](#)“, Seite 1

### 1.7.2 2,0-I-Benzinmotor, DNFB, von oben



- 1 - Beheizbares Lenkrad -Z36-  
 Je nach Ausstattung
- 2 - Schalter für Tiptronic im Lenkrad runter -E439-
- 3 - Steuergerät für Multifunktionslenkrad -J453-
- 4 - Multifunktionstasten im Lenkrad links -E440-
- 5 - Anschluss Zünder für Airbag Fahrerseite -N95-
- 6 - Multifunktionstasten im Lenkrad rechts -E441-
- 7 - Schalter für Tiptronic im Lenkrad hoch -E438-
- 8 - Taster für Startanlage -E378-
- 9 - Steuergerät für Lenkradberührungserkennung -J1158-
- 10 - Anschluss beheizbares Lenkrad -Z36-
- 11 - Taster für Fahrprofilauswahl -E735-

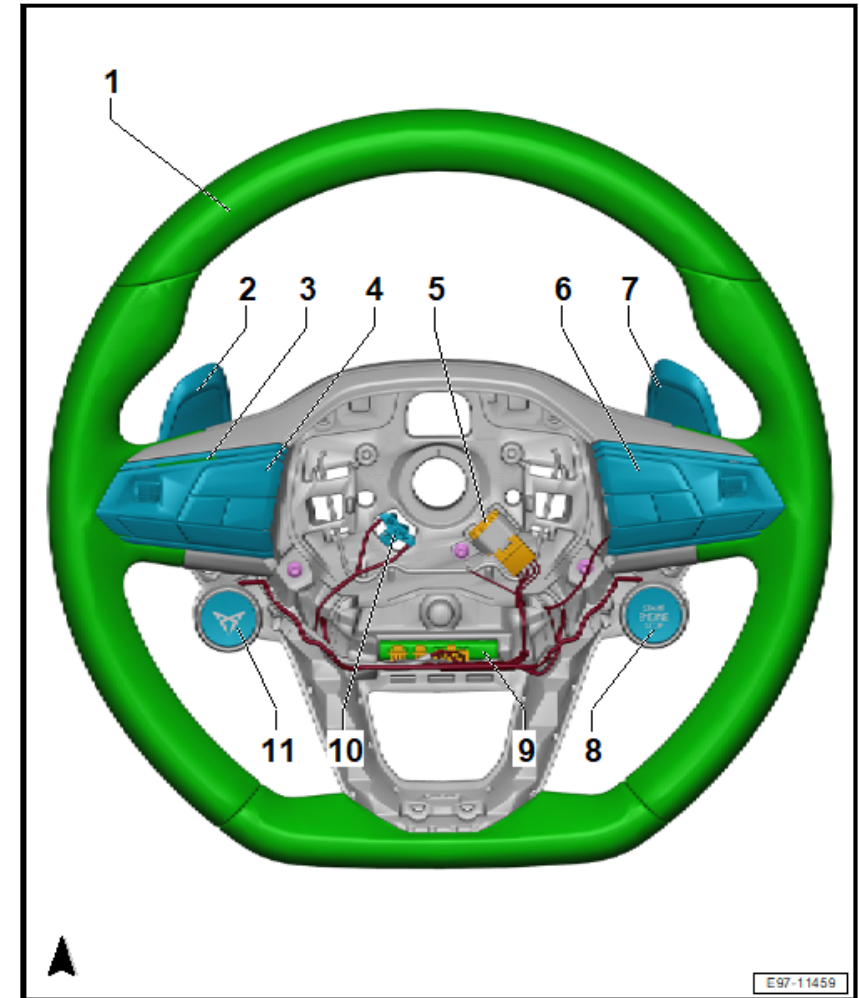

Zurück zur Übersicht ⇒ [M1 itte](#)“, Seite 1

### 1.1.12 Lenksäule

A - Steckverbindung, 27fach -T27d-, schwarz

□ Lage für Fahrzeuge mit Rechtslenkung, in der Beifahrertür: ⇒ [Pos. A \(Seite 33\)](#)

1 - Türsteuergerät Beifahrerseite -J387-

2 - Außenspiegel Beifahrerseite -VX5-

3 - Umgebungsbeleuchtungseinheit 2, Tür vorn rechts -L204-

4 - Umgebungsbeleuchtungseinheit 1, Tür vorn rechts -L200-

5 - Schließeinheit Beifahrertür -VX22-

6 - Türaußengriff Beifahrertür -EX7-

7 - Motor für Fensterheber rechts -V15-

8 - Fensterheberschalter in Beifahrertür -E107-

9 - Crashsensor für Seitenairbag Beifahrerseite -G180-

10 - Tieftonlautsprecher vorn rechts -R23-

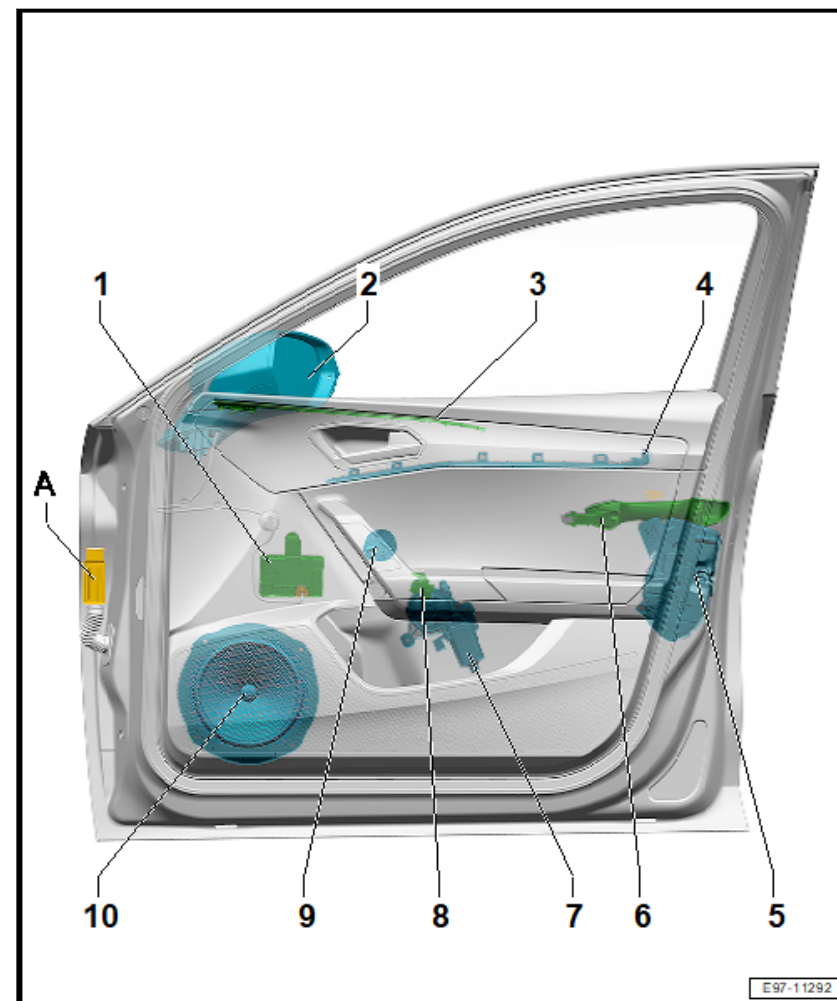

Zurück zur Übersicht ⇒ [M1 itte“, Seite 1](#)

## 1.5.4 Beifahrertür, Fahrzeuge mit Rechtslenkung

1 - Diagnose-Interface für Datenbus -J533-

A - Steckverbindung, 32-fach -T32b-

B - Steckverbindung, 2-fach -T2fv-

C - Steckverbindung, 2-fach -T2fx-

D - Steckverbindung, 2-fach -T2fy-

E - Steckverbindung, 2-fach -T2ft-

F - Steckverbindung, 2-fach -T2fo-

G - Nicht verbaut

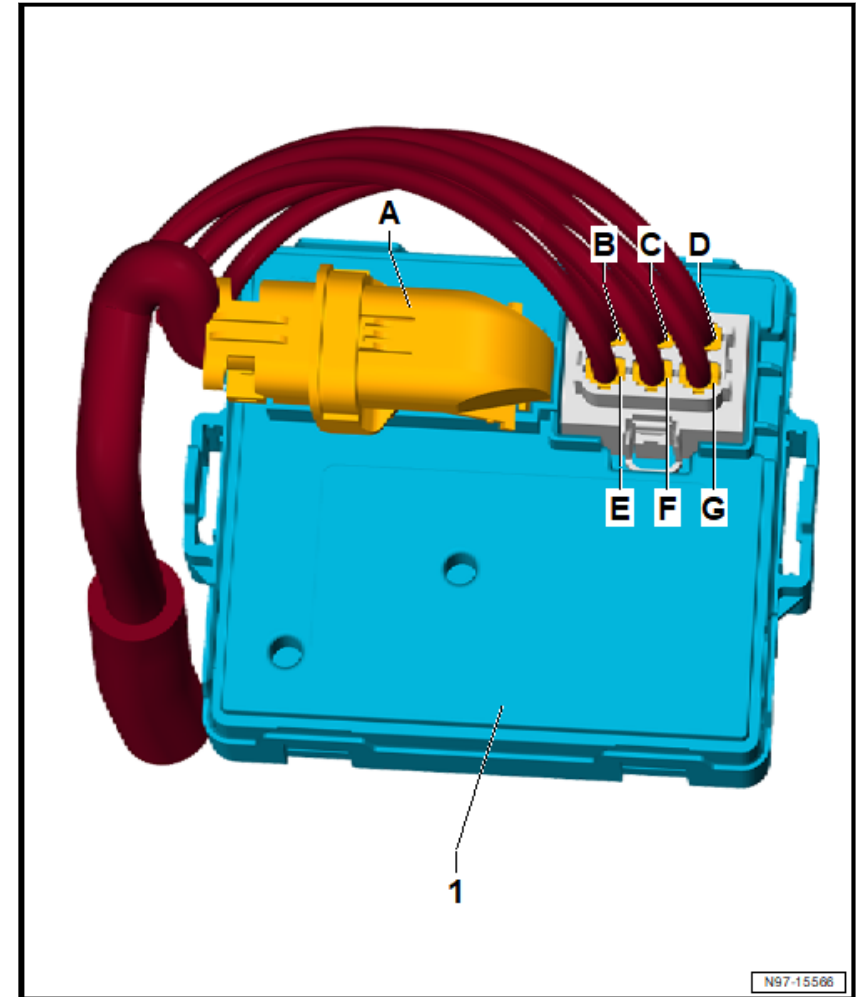

Zurück zur Übersicht ⇒ [M1 itte](#), Seite 1

### 1.7.3 Steuergerät für Umfeld-Kamera -J928-

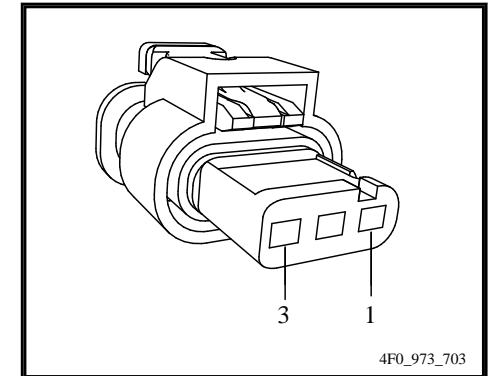

### 1.3 Bordladegerät -A11-

- ◆ ⇒ [1.3.1 , Seite 3](#)
- ◆ ⇒ [1.3.2 , Seite 4](#)
- ◆ ⇒ [1.3.3 , Seite 5](#)
- ◆ ⇒ [1.3.4 , Seite 5](#)
- ◆ ⇒ [1.3.5 , Seite 6](#)
- ◆ ⇒ [1.3.6 , Seite 7](#)
- ◆ ⇒ [1.3.7 , Seite 7](#)

#### 1.3.1 Steckverbindung -T4cv-

Steckverbindung -T4cv-