



Seat Alhambra
(2010-2015)



Sæ[••^!ã A Q • cø å • ^c ~ } *

Inhaltsverzeichnis

00 - Technische Daten	1
1 Grundsätzliche Hinweise	1
2 Sicherheitshinweise	2
3 Spezifische Modelldaten	3
4 Fahrzeug-Identifizierungsnummer	4
5 Schaumstoffelemente	6
6 Karosserie-Spaltmaß	8
6.1 Spaltmaße, vorne	8
6.2 Spaltmaße Mitte	9
6.3 Spaltmaße, Heckbereich	10
7 Karosseriemaße	11
7.1 Karosseriemaße, Vorderteil	11
7.2 Karosseriemaße, Mittelteil	15
7.3 Karosseriemaße, Mittelteil	20
7.4 Abmessungen des Unterbodens, Diagonalmaße - Vorderteil	21
7.5 Abmessungen des Unterbodens, Diagonalmaße - Mittelteil	22
7.6 Abmessungen des Unterbodens, Diagonalmaße - Hinten	23
8 Verzinkte Karosserieteile, Hoch-/Höchstfeste- und warmumformte Karosseriebleche	24
9 Richtwinkel-Stecksatz	26
9.1 Übersicht	26
10 Portallehre	28
10.1 Übersicht	28
 50 - Karosserie vorn	 30
1 Ersatzteilaufschlüsselung	30
2 Motorlagerkonsole ersetzen	31
2.1 Werkzeuge	31
2.2 Ausbauen	31
2.3 Einbauen	33
3 Konsole links ersetzen	35
3.1 Werkzeuge	35
3.2 Ausbauen	35
3.3 Einbauen	38
4 Haltebock ersetzen (für Aggregateträger)	42
4.1 Ausbauen	42
4.2 Einbauen	43
5 Gewinde zur Befestigung des Trägers des Hilfsrahmens instandsetzen	46
5.1 Werkzeuge	47
5.2 Gewinde instandsetzen	48
6 Endstück Längsträger ersetzen	51
6.1 Ausbauen	52
6.2 Einbauen	53
7 Längsträger oben außen: ersetzen	55
7.1 Werkzeuge	56
7.2 Ausbauen	56
7.3 Einbauen	58
8 Wasserkastenstirnblech ersetzen	63
8.1 Werkzeuge	64
8.2 Ausbauen	64
8.3 Einbauen	65

9	Abschlussquerträger Spritzwand ersetzen	68
9.1	Werkzeuge	69
9.2	Ausbauen	69
9.3	Einbauen	70
10	Radhaus vorn ersetzen	73
10.1	Werkzeuge	74
10.2	Ausbauen	74
10.3	Einbauen	76
11	Radhaus vorn: ersetzen, Teilstück	79
11.1	Werkzeuge	80
11.2	Ausbauen	80
11.3	Einbauen	83
12	Längsträger vorn ersetzen	87
12.1	Werkzeuge	88
12.2	Ausbauen	88
12.3	Einbauen	91
13	Längsträger vorn: ersetzen, Teilstück	100
13.1	Werkzeuge	101
13.2	Ausbauen	101
13.3	Einbauen	104
14	Aufnahmevorrichtung: ersetzen	110
14.1	Werkzeuge	111
14.2	Ausbauen	111
14.3	Einbauen	112
51 - Karosserie mitte		115
1	Ersatzteilaufschlüsselung	115
2	Dach ersetzen	116
2.1	Werkzeuge	116
2.2	Ausbauen	118
2.3	Einbauen	121
3	Panoramadach ersetzen	134
3.1	Werkzeuge	134
3.2	Ausbauen	136
3.3	Einbauen	139
4	Dachquerträger vorn ersetzen	151
4.1	Werkzeuge	152
4.2	Ausbauen	152
4.3	Einbauen	153
5	Dachversteifung ersetzen	156
5.1	Ausbauen	156
5.2	Einbauen	158
6	Dachquerträger hinten ersetzen	161
6.1	Ausbauen	161
6.2	Trennstellen	162
6.3	Einbauen	163
7	A-Säule ersetzen	166
7.1	Werkzeuge	167
7.2	Ausbauen	168
7.3	Einbauen	169
8	Verstärkung A-Säule ersetzen	174
8.1	Werkzeuge	175
8.2	Ausbauen	175

8.3	Einbauen	177
9	B-Säule ersetzen	180
9.1	Werkzeuge	181
9.2	Ausbauen	181
9.3	Einbauen	183
10	Verstärkung B-Säule ersetzen	188
10.1	Werkzeuge	189
10.2	Ausbauen	189
10.3	Einbauen	191
11	Unterholm außen ersetzen	199
11.1	Ausbauen	200
11.2	Einbauen	201
12	Untere Gleitschiene der hinteren Tür ersetzen	204
12.1	Vorheriger Ausbau von Bauteilen auf der Außen- und der Innenseite	204
12.2	Vorheriger Ausbau von Karosserieteilen	204
12.3	Ersatzteil	205
12.4	Trennstellen	205
12.5	Vorbereitung für Neuteil	206
12.6	Richten der Verbindungsstellen	207
12.7	Einsetzen des Neuteils	208
13	Unterholm innen: ersetzen, Teilstück	209
13.1	Vorheriger Ausbau von Bauteilen auf der Außen- und der Innenseite	209
13.2	Vorheriger Ausbau von Karosserieteilen	209
13.3	Ersatzteil	210
13.4	Trennstellen	210
13.5	Vorbereitung für Neuteil	211
13.6	Richten der Verbindungsstellen	212
13.7	Einsetzen des Neuteils	213
14	A-Säule innen ersetzen, Teilstück	214
14.1	Vorheriger Ausbau von Bauteilen auf der Außen- und der Innenseite	214
14.2	Vorheriger Ausbau von Karosserieteilen	214
14.3	Ersatzteil	215
14.4	Trennstellen	215
14.5	Vorbereitung für Neuteil	216
14.6	Richten der Verbindungsstellen	218
14.7	Einsetzen des Neuteils	219
53 - Karosserie hinten		220
1	Ersatzteilaufschlüsselung	220
2	Querträger Abschlussblech ersetzen	221
2.1	Werkzeuge	222
2.2	Ausbauen	222
2.3	Einbauen	223
3	Abschlussblech hinten ersetzen	228
3.1	Werkzeuge	229
3.2	Ausbauen	229
3.3	Einbauen	230
4	Aufnahmeblech ersetzen	233
4.1	Werkzeuge	234
4.2	Ausbauen	234
4.3	Einbauen	235
5	Wasserablaufrinne ersetzen	238
5.1	Werkzeuge	239
5.2	Ausbauen	239

5.3	Einbauen	240
6	Kofferraumboden ersetzen	243
6.1	Werkzeuge	244
6.2	Ausbauen	244
6.3	Einbauen	245
7	Endstück Längsträger hinten ersetzen	248
7.1	Werkzeuge	249
7.2	Ausbauen	249
7.3	Einbauen	250
8	Längsträger hinten: ersetzen, Teilstück	253
8.1	Werkzeuge	254
8.2	Ausbauen	254
8.3	Einbauen	255
9	Seitenteil hinten ersetzen	258
9.1	Werkzeuge	259
9.2	Ausbauen	259
9.3	Einbauen	261
10	Seitenteil hinten: ersetzen, Teilstück	265
10.1	Werkzeuge	266
10.2	Ausbauen	266
10.3	Einbauen	268
11	Radhaus hinten außen ersetzen	271
11.1	Werkzeuge	272
11.2	Ausbauen	272
11.3	Einbauen	273

5 Schaumstoffelemente

An diesem Fahrzeug sind diverse Karosseriehöhlräume mit Schaumformteilen versehen.

Durch die Schaumformteile wird die Übertragung von Fahrgeräuschen in den Innenraum verringert.

Die Formteile werden in der Rohbaufertigung montiert und vergrößern ihr Volumen nach dem Grundieren im Trockenofen der Lackiererei ab ca. 180 °C.

Die genauen Positionen der Schaumformteile sind in der Abbildung dargestellt.



Hinweis

Damit die Ersatz-Schaumformteile reagieren und aufschäumen bedarf es einer Temperatur von etwa 180 °C. Daher wird bei den Reparaturarbeiten die Butyl Klebe-Dichtschnur - AKL 450 005 05- oder der 2-K Füllschaum - D 506 KD1 A3- zur Positionierung der Schaumformteile verwendet.

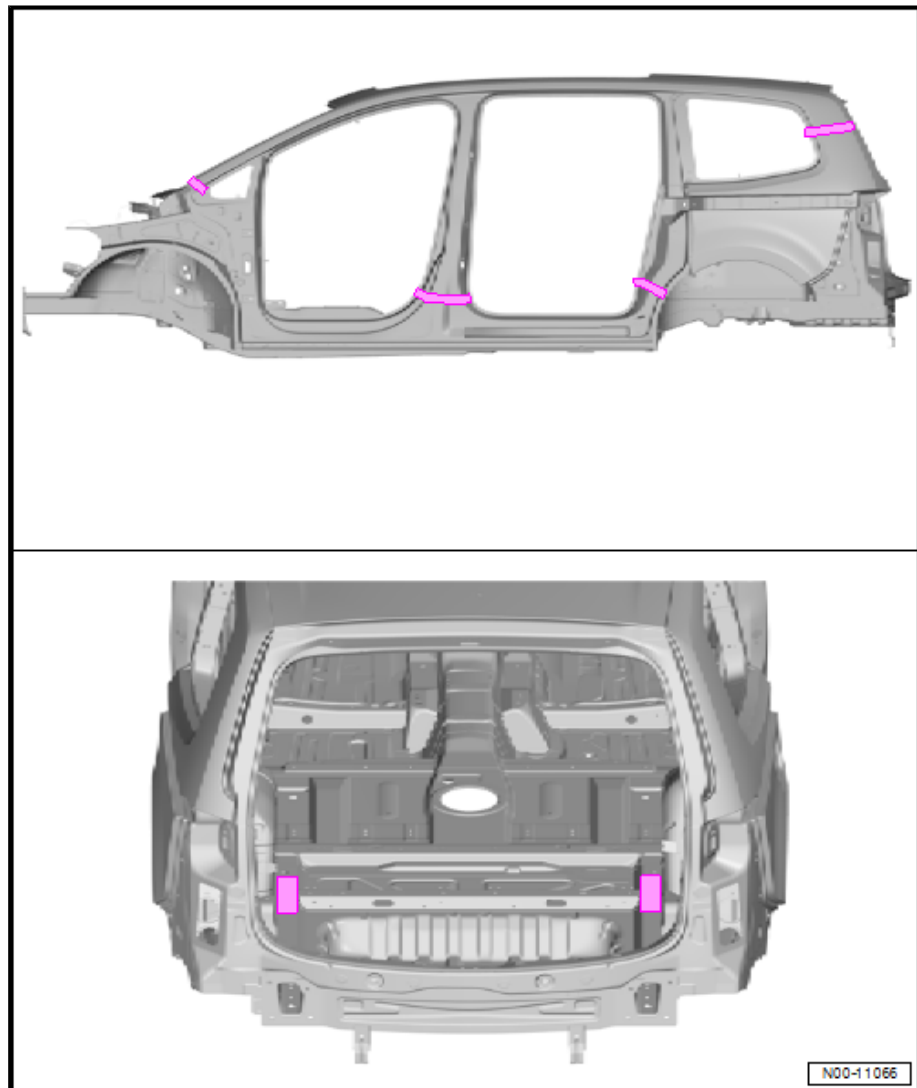

Im Reparaturfall ist folgendermaßen vorzugehen:

- Schaumreste am Fahrzeug entfernen.

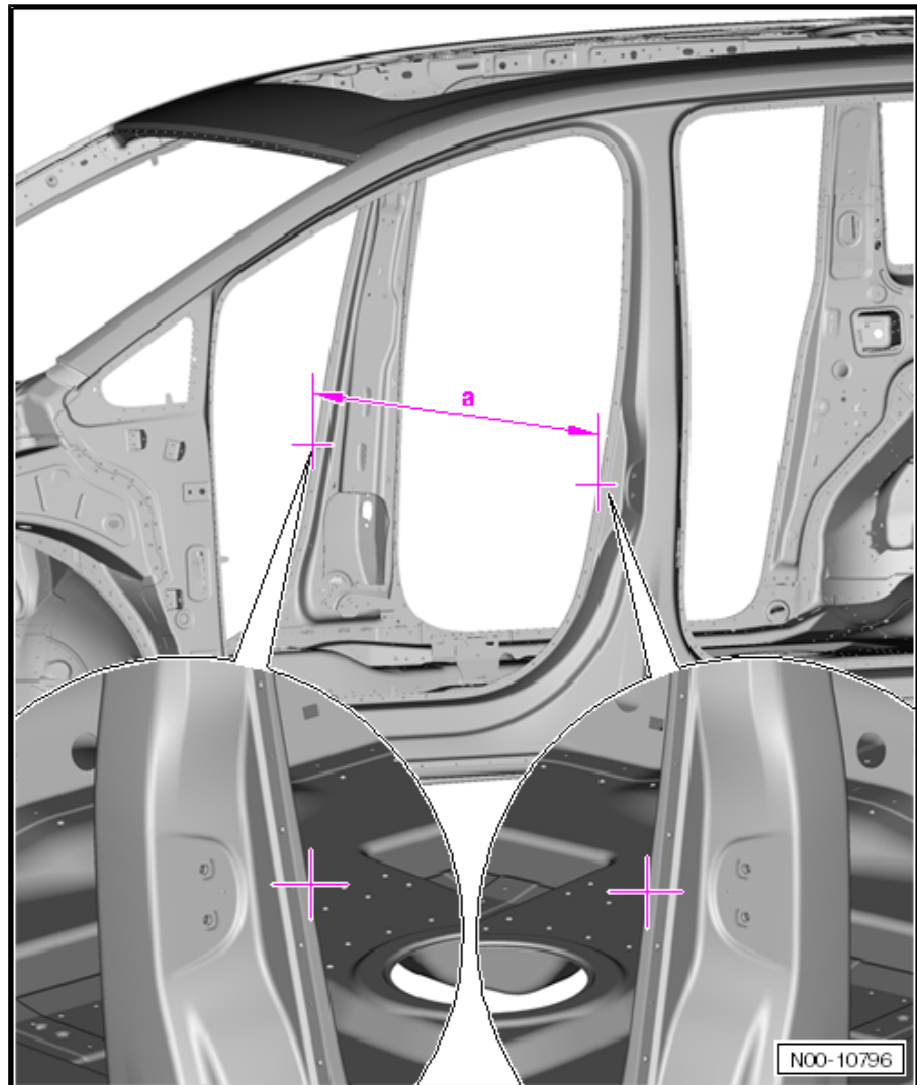

Maß -a- = 1.530 mm ± 2,0 mm

50 – Karosserie vorn

1 Ersatzteilaufschlüsselung

- 1 - Wasserkastenstirnblech
- 2 - Radhausschale vorn
- 3 - Aufnahmevorrichtung
- 4 - Querwand für Spritzwand
- 5 - Oberholm innen
- 6 - Oberholm außen
- 7 - Längsträger vorn
- 8 - Längsträger Vorderteil
- 9 - Längsträgerverstärkung innen
- 10 - Motorlagerkonsole
- 11 - Deckblech Längsträger vorn
- 12 - Verstärkungsblech Längsträger außen

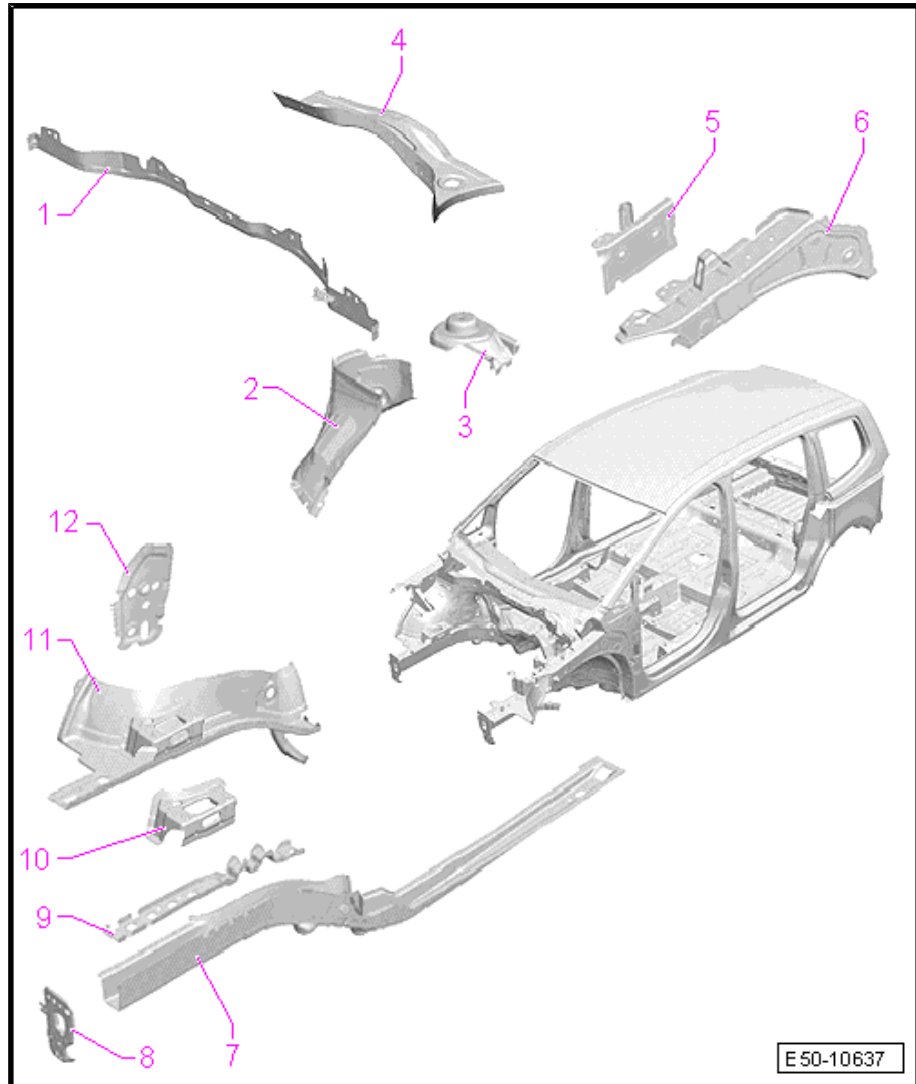

AP: 50 72 55 00

7 Längsträger oben außen: ersetzen

Umfasst. Längsträger oben außen und Längsträger oben innen



ACHTUNG!

Sicherheitshinweise beachten!

Sicherheitshinweise ⇒ Allgemeine Hinweise; Karosserie-Instandsetzung, Karosserie-Montagearbeiten ; Warnhinweise .

- 1 - Längsträger oben
- 2 - Verklebter Bereich

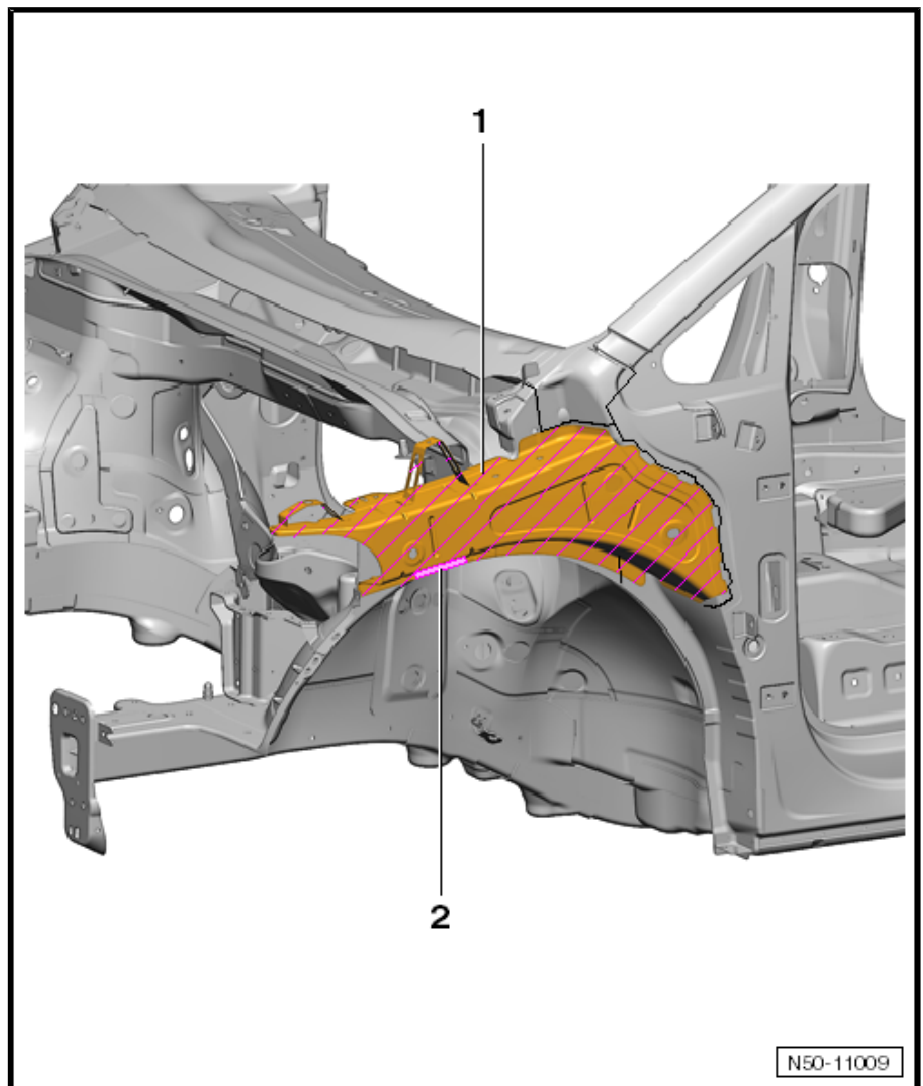

i Hinweis

Die Federbeinaufnahme wird mit der kleineren mittleren Öffnung und ohne äußere Öffnungen geliefert.

- Löcher für SG-Lochnaht bohren.

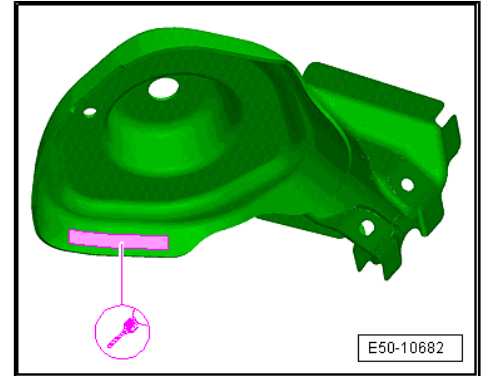

14.3.2 Einschweißen

