



Seat Alhambra
(2010-2015)



Kommunikation

Inhaltsverzeichnis

91	Kommunikation	1
1	Radio R und Steuergerät mit Anzeigeeinheit für Radio und Navigationssystem J503	1
1.1	Aufbau Radio R und Steuergerät mit Anzeigeeinheit für Radio und Navigationssystem J503	1
1.2	Radioanlagen R/ Steuergerät mit Anzeigeeinheit für Radio und Navigationssystem J503 aus- und einbauen	8
2	CD-Wechsler R41	11
2.1	CD-Wechsler R41 aus- und einbauen	11
3	Steuergerät für Multimediasystem	13
3.1	Systemübersicht des „Steuergeräts für Multimediasystem“	13
3.2	Steuergerät für Multimediasystem J650 (MDI) / Steuergerät für Bedienelektronik des Handys J412 (UMI): aus- und einbauen	14
4	Anschluss für externe Audioquellen R199	15
4.1	Anschluss für externe Audioquellen R199 aus- und einbauen	15
5	Lautsprecheranlagen	17
5.1	Montageübersicht über die Lautsprecheranlage	17
5.2	Tieftonlautsprecher vorne rechts R23 / Tieftonlautsprecher vorne links R21 : aus- und einbauen	18
5.3	Tieftonlautsprecher hinten rechts R17 / Tieftonlautsprecher hinten links R15 : aus- und einbauen	18
5.4	Hochtonlautsprecher vorne rechts R22 / Hochtonlautsprecher vorne links R20 : aus- und einbauen	19
5.5	Hochtonlautsprecher hinten rechts R16 / Hochtonlautsprecher hinten links R14 : aus- und einbauen	20
6	Telefonanlage/Handyvorbereitung	21
6.1	Systemübersicht über die Handyvorbereitung	21
6.2	Sende- und Empfangsgerät für Telefon aus- und einbauen	24
6.3	Mikrofon für Telefon R38 aus- und einbauen	25
6.4	Tastenmodul für Telematik E734 : aus- und einbauen	25
7	Antennenanlagen	27
7.1	Systemübersicht der Antenneninstallation	27
7.2	Antennenmodul links R108 / Antennenmodul rechts R109 : aus- und einbauen	33
7.3	Antenne für Telefon, Navigationssystem, Standheizung R66 aus- und einbauen	34
7.4	Ersatz von Antennenleitungen	35
8	Multifunktionslenkrad	36
8.1	Systemübersicht Bedienungseinheit im Lenkrad	36
8.2	Bedienungseinheit im Lenkrad aus- und einbauen	37
9	Hinweise zum Betrieb von Handys und Funkgeräten	41
9.1	Allgemeine Hinweise	41
9.2	Hinweise zur Durchführung von Montagearbeiten	42
9.3	Übersicht über Batterie, Sendeempfangsgerät, Sicherung und Leitungsstrang	43
9.4	Sendeleistungen und Antenneneinbauorte	45
10	Entstörmaßnahmen	46
10.1	Ausführung der Entstörmaßnahmen	46

◆ Demontagekeil - 3409-

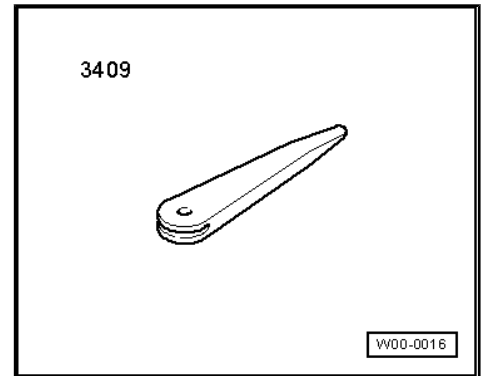

ausbauen:

- Zündung und alle elektrischen Verbraucher ausschalten.
- Ablagefach auf der Schalttafel ausbauen ⇒ Karosserie, Montagearbeiten innen; Rep.-Gr. 68 ; Innenausstattung; Ablagen, Abdeckungen und Blenden; Ablagefach, Schalttafel, Mitte, aus- und einbauen .
- Schrauben -Pfeile- vom Radio - R- / Steuergerät mit Anzeigeeinheit für Radio und Navigationssystem - J503- heraus-schrauben.
- Mittenausströmer ausbauen ⇒ Heizung, Klimaanlage; Rep.-Gr. 80 ; Mittenausströmer ausbauen .
- Schrauben -Pfeile- vom Radio - R- / Steuergerät mit Anzeigeeinheit für Radio und Navigationssystem - J503- heraus-schrauben.
- Das Radio - R- / Steuergerät mit Anzeigeeinheit für Radio und Navigationssystem - J503- in -Pfeilrichtung- aus der Öffnung ziehen um Zugang zu den Steckverbindungen auf der Rückseite des Radios - R- / Steuergeräts mit Anzeigeeinheit für Radio und Navigationssystem - J503- zu haben.

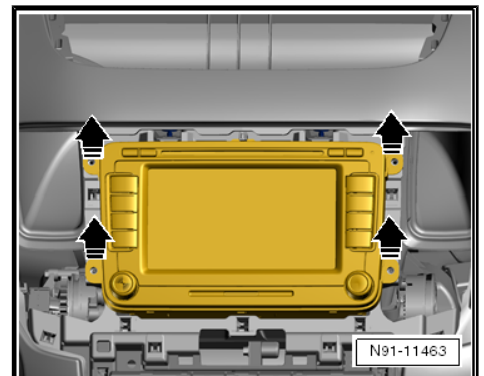
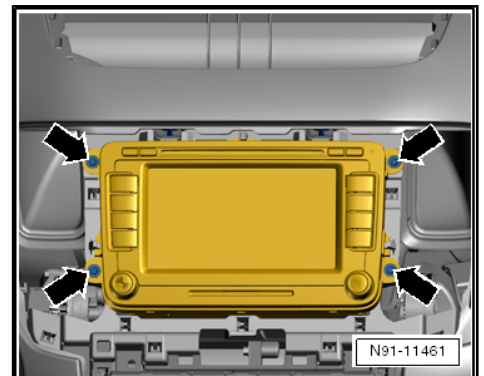
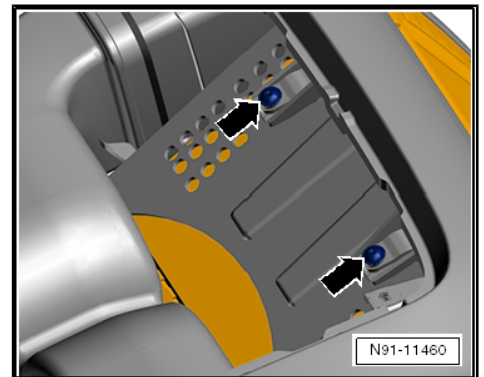

8 Multifunktionslenkrad

⇒ „8.1 Systemübersicht Bedienungseinheit im Lenkrad“,
Seite 36

⇒ „8.2 Bedienungseinheit im Lenkrad aus- und einbauen“,
Seite 37

8.1 Systemübersicht Bedienungseinheit im Lenkrad

1 - ergonomisches Lenkrad

2 - Tiptronic-Schalter am Lenkrad zum Schalten in einen niedrigen Gang - E439- / Tiptronic-Schalter am Lenkrad zum Schalten in einen höheren Gang - E438- .

- Nur Fahrzeuge mit DSG
- Aus- und einbauen
⇒ Seite 38

3 - Befestigungsschraube
DSG-Taste

- Nur Fahrzeuge mit DSG

4 - Verbindungskabel zwischen dem Kreislauf des DSG-Tasters und dem Kreislauf der Bedienelemente des Radios

- Nur Fahrzeuge mit DSG
- Bei der Entnahme vorsichtig vorgehen, um die Dichtringe der Steckverbindungen nicht zu beschädigen.

5 - Multifunktions Tasten im Lenkrad links - E440- / Multifunktions Tasten im Lenkrad rechts - E441-

- Aus- und einbauen
⇒ Seite 37

6 - Verbindung zwischen Bedienelementen

- Muss flach und ohne Knicke am Lenkrad anliegen.

