



Seat Altea
(2004-2015)



Schaltpläne / Elektrik 01.2004 - 02.2009

Bordnetzsteuergerät, Entlastungsrelais für X-Kontakt, Sicherungen

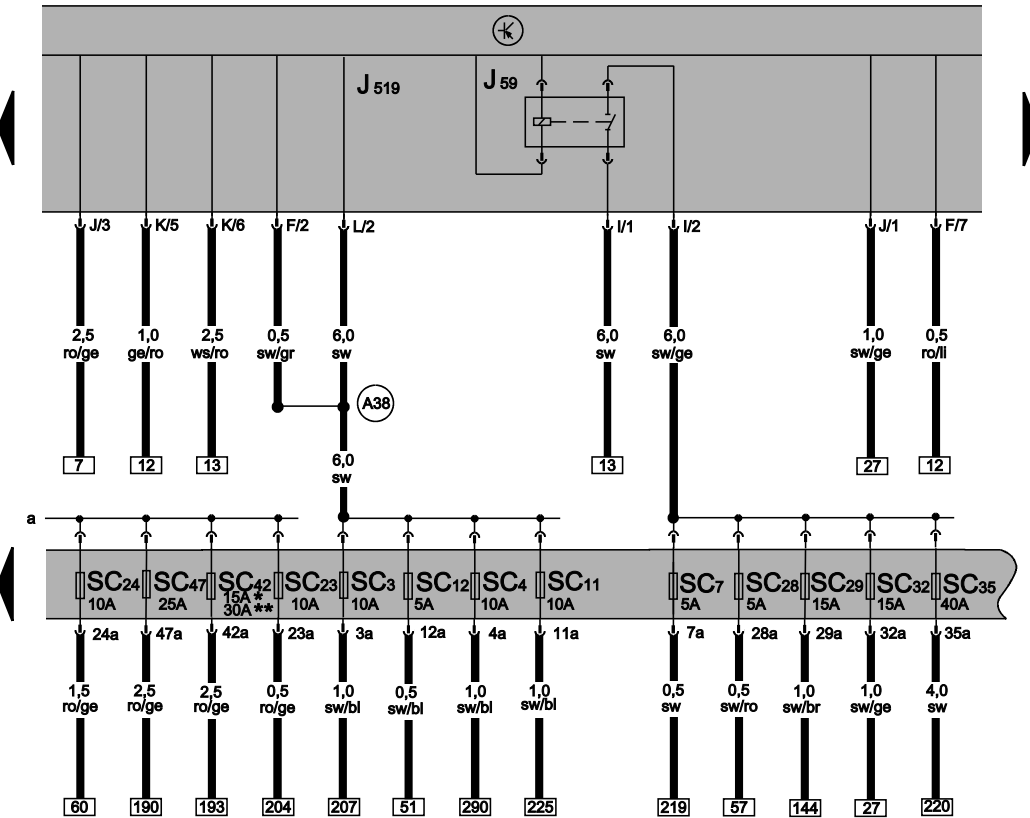

- J59 Entlastungsrelais für X-Kontakt (460)
- J519 Steuergerät für Bordnetz
- SC3 Sicherung 3 im Sicherungshalter
- SC4 Sicherung 4 im Sicherungshalter
- SC7 Sicherung 7 im Sicherungshalter
- SC11 Sicherung 11 im Sicherungshalter
- SC12 Sicherung 12 im Sicherungshalter
- SC23 Sicherung 23 im Sicherungshalter
- SC24 Sicherung 24 im Sicherungshalter
- SC28 Sicherung 28 auf Sicherungshalter
- SC29 Sicherung 29 auf Sicherungshalter
- SC32 Sicherung 32 auf Sicherungshalter
- SC35 Sicherung 35 im Sicherungshalter
- SC42 Sicherung 42 im Sicherungshalter
- SC47 Sicherung 47 im Sicherungshalter

A38 Plusverbindung 2 (15a) im Schalttafelleitungsstrang

* Nur bei Fahrzeugen mit Steckdose hinten

** Nur bei Fahrzeugen mit Steckdosen hinten und im Kofferraum

- ws = weiss
- sw = schwarz
- ro = rot
- br = braun
- gn = grün
- bl = blau
- gr = grau
- li = lila
- ge = gelb
- or = orange
- rs = rosa

Alarmhorn, Kontaktschalter für Motorhaube,
Kofferraumleuchte, Sensor für Innenraumüberwachung

- F266 Kontaktschalter für Motorhaube
- G273 Sensor für Innenraumüberwachung
- H12 Alarmhorn, im Kotflügel vorn rechts
- J519 Bordnetzsteuergerät
- T3p Steckverbindung, 3fach, schwarz, B-Säule links, oben
- T4e Steckverbindung, 4fach, schwarz, neben der Innenleuchte vorn
- W3 Kofferraumleuchte

- 13 Massepunkt, im Motorraum rechts
- 209 Masseverbindung 6 im Leitungsstrang Motorraum
- B150 Plusverbindung 2 (30a) im Leitungsstrang Innenraum
- B161 Verbindung (DWA), im Leitungsstrang Innenraum
- B549 Verbindung 2 (LIN-Bus) im Hauptleitungsstrang

- * nur bei Fahrzeugen ohne Alarmhorn
- ** nur bei Fahrzeugen mit Alarmhorn
- *** nur bei Fahrzeugen ohne Dachkonsole
- **** nur bei Fahrzeugen mit Dachkonsole

- ws = weiss
- sw = schwarz
- ro = rot
- br = braun
- gn = grün
- bl = blau
- gr = grau
- li = lila
- ge = gelb
- or = orange
- rs = rosa

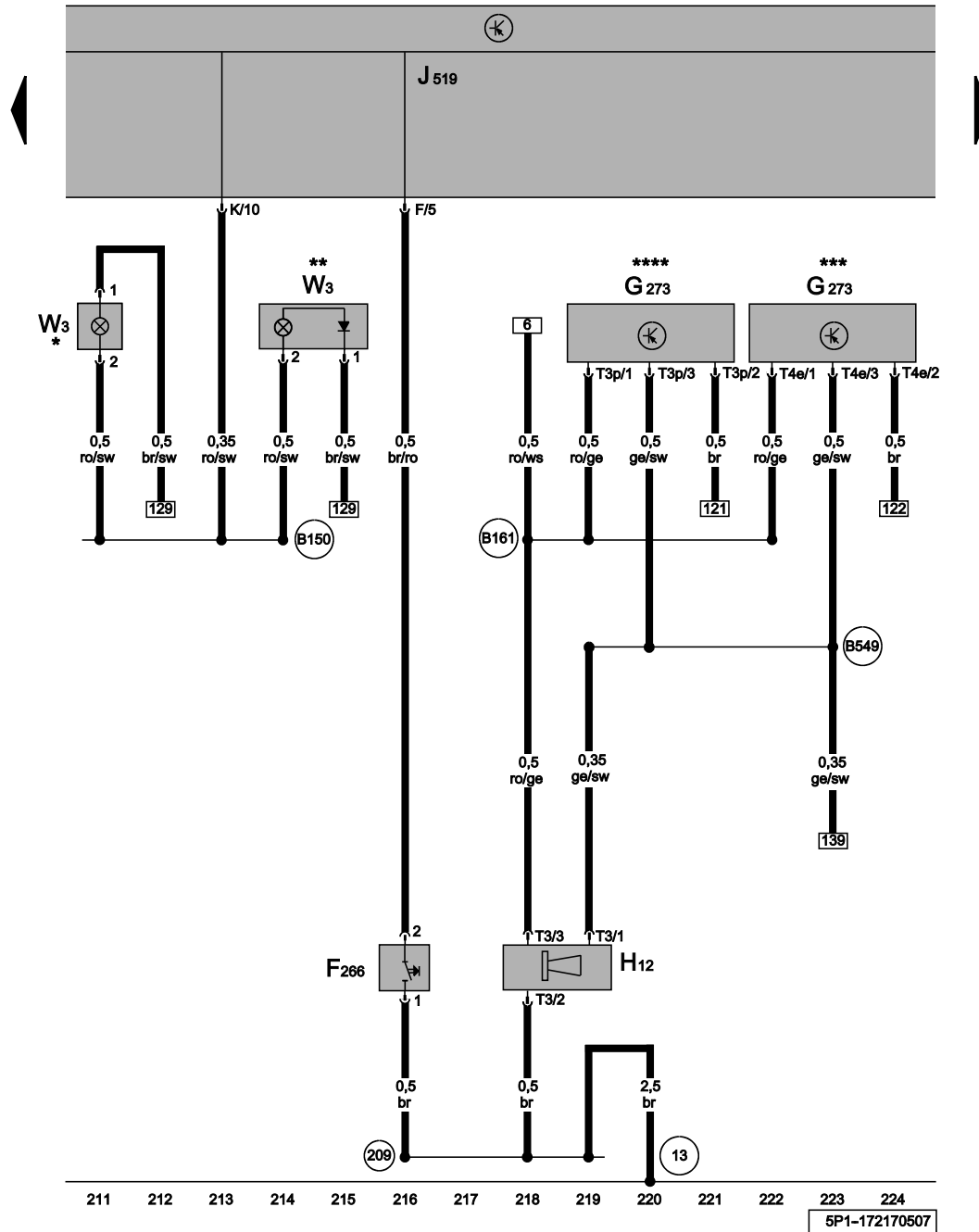

1.1.6 Ab Mai 2007:

671 - Massepunkt 1 am Längsträger vorn links -Pfeil A-

672 - Massepunkt 2 am Längsträger vorn links -Pfeil B-

673 - Massepunkt 3 am Längsträger vorn links -Pfeil C-

3 - Masseband, Motor - Aufbau -Pfeil C-

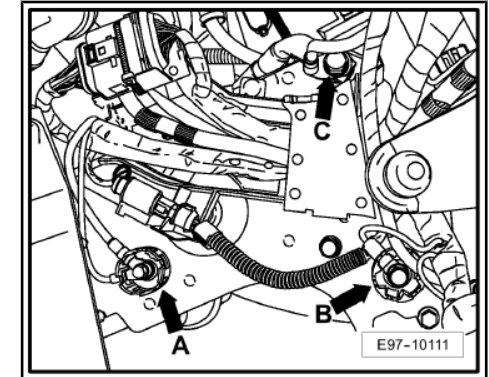

**1.1.7 Nur bei Fahrzeugen mit
Motorkennbuchstaben BLR, BLY, BVY,
BVZ, BWA, BXW, BZB und CAXC:**

18 - Massepunkt am Motorblock -Pfeil-

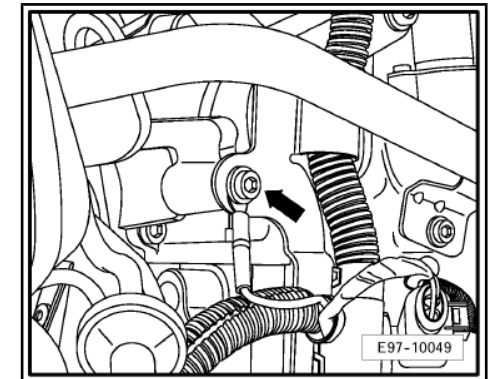

2 - Sicherungen (SB) in der E-Box B

- ab Januar 2004:
- Einbauort ⇒ [Seite 20](#)
- Sicherungsbelegung ⇒ [Seite 21](#)
- ab Mai 2005:
- Einbauort ⇒ [Seite 26](#)
- Sicherungsbelegung ⇒ [Seite 27](#)
- ab November 2005:
- Einbauort ⇒ [Seite 31](#)
- Sicherungsbelegung ⇒ [Seite 32](#)
- ab Mai 2006:
- Einbauort ⇒ [Seite 36](#)
- Sicherungsbelegung ⇒ [Seite 37](#)
- ab November 2006:
- Einbauort ⇒ [Seite 42](#)
- Sicherungsbelegung ⇒ [Seite 43](#)
- ab Mai 2007:
- Einbauort ⇒ [Seite 49](#)
- Sicherungsbelegung ⇒ [Seite 50](#)
- ab November 2007:
- Einbauort ⇒ [Seite 56](#)
- Sicherungsbelegung ⇒ [Seite 57](#)
- ab Mai 2008:
- Einbauort ⇒ [Seite 63](#)
- Sicherungsbelegung ⇒ [Seite 64](#)

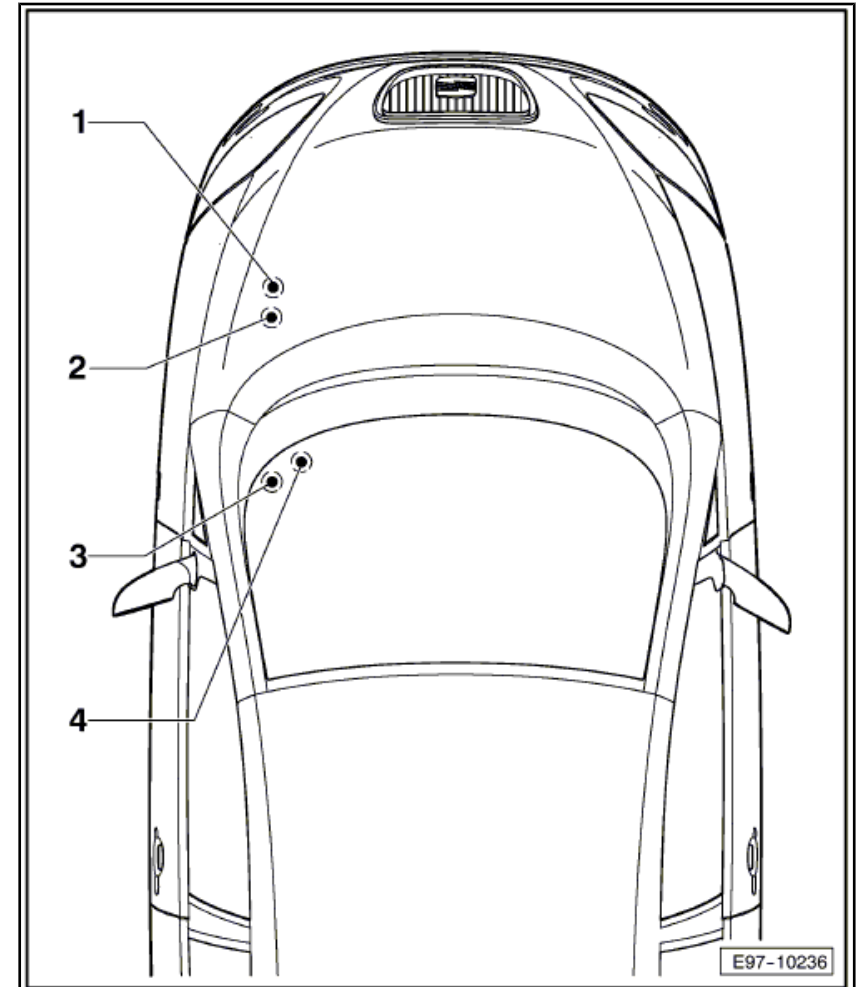

1.2 Sicherungen (SA) auf der E-Box, Motorraum links, ab Januar 2004

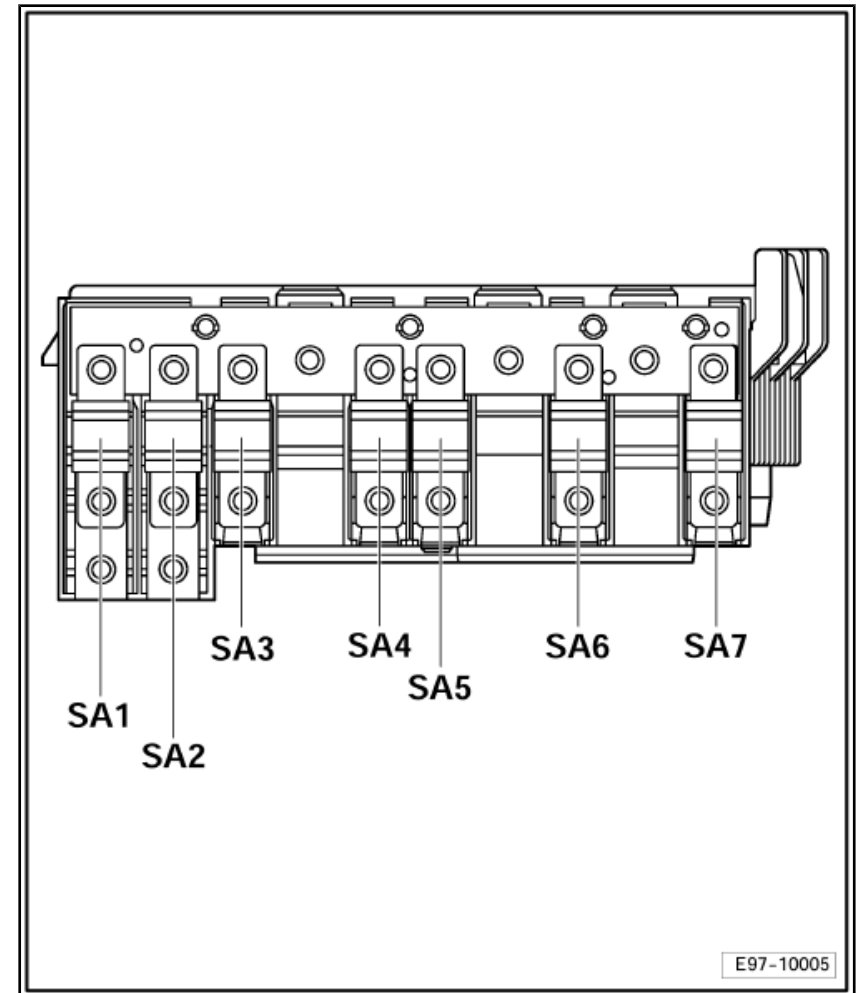

1.18 Sicherungen (SB) auf der E-Box, Motorraum links, ab Januar 2004

1.18.1 Sicherungsfarben

- 30 A - grün
- 25 A - weiß
- 20 A - gelb
- 15 A -blau
- 10 A - rot
- 7,5 A - braun
- 5 A - beige
- 3 A - lila

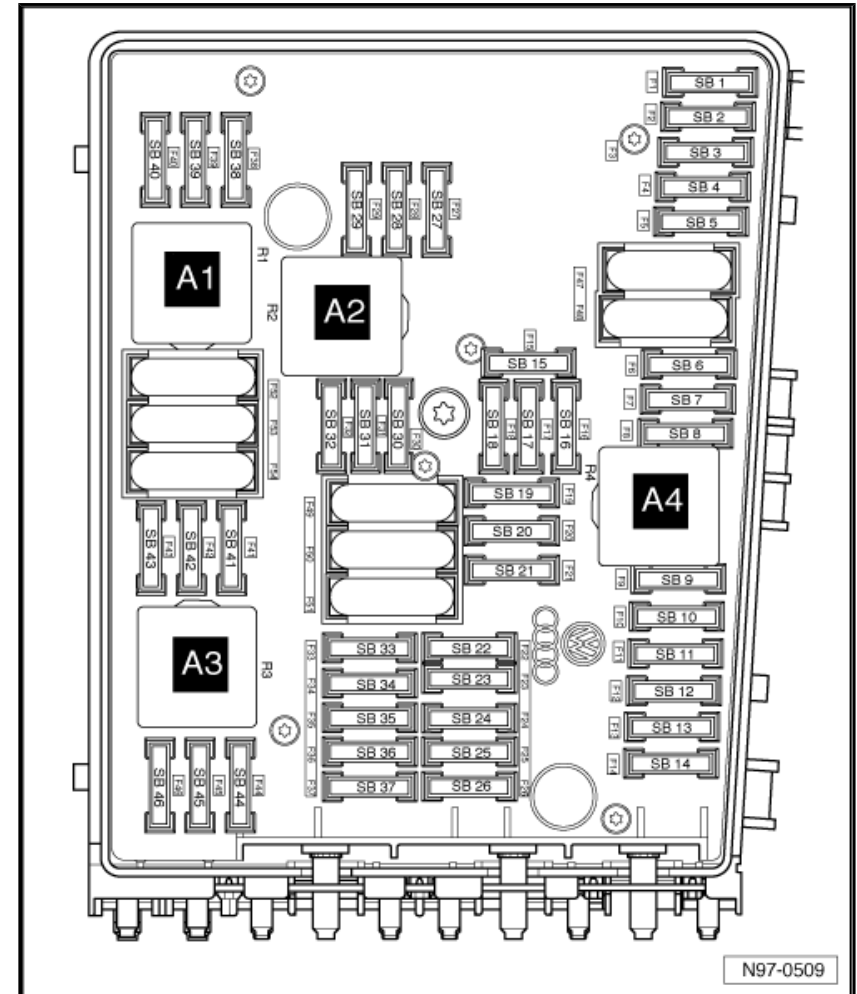

N97-0509

1.4.6 Steckerbelegung (Steuergerät für 4HV -J537-):

A - Steuergerät für 4HV -J537-

- Motor BXW

Stecker (Steuergerät für 4HV -J537-):

B - Steckverbindung, 52fach, -T80-, im Leitungsstrang

C - Steckverbindung, 28fach, -T80-, im Leitungsstrang

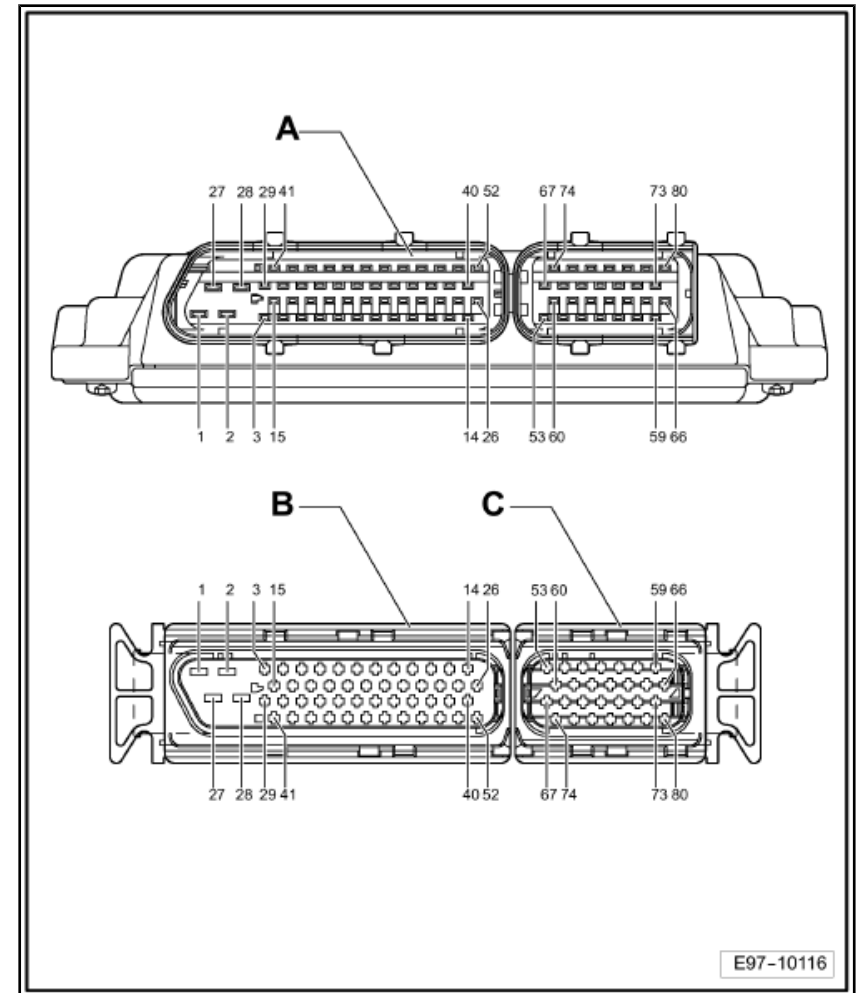

1.5.3 Steckerbelegung:

A - Steuergerät für Lenkhilfe -J500-

Stecker:

B - Steckverbindung -T3t-

- T3t/1 = CAN Antrieb, Low
- T3t/2 = CAN Antrieb, High
- T3t/3 = Spannungsversorgung Kl. 15

C - Steckverbindung -T5f-

- T5f/1 = Drehzahlsensor (Winkel + Drehmoment)
- T5f/2 = Drehzahlsensor (Winkel + Drehmoment)
- T5f/3 = Drehzahlsensor (Winkel + Drehmoment)
- T5f/4 = Drehzahlsensor (Winkel + Drehmoment)
- T5f/5 = Drehzahlsensor (Winkel + Drehmoment)

D - Steckverbindung -T2a-

- T2a/1 = Masse, Klemme 31, Motor für Servolenkung
- T2a/2 = Spannungsversorgung, Klemme 30, Motor für Servolenkung

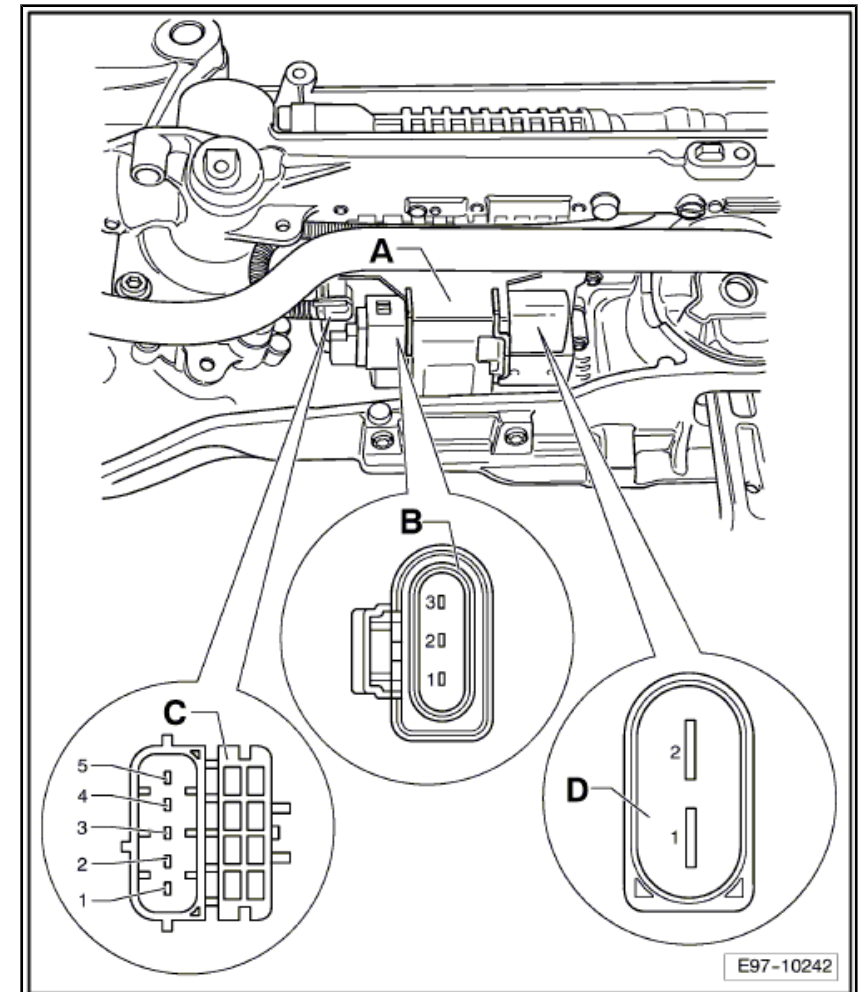

1.2.2 Steckerbelegung:

A - Steuergerät für Allradantrieb -J492-

Stecker:

B - Steckverbindung, 2fach, (T2q), an der Verlängerung der Differenzialsperre hinten

C - Steckverbindung, 8fach, (T8m), im Leitungsstrang

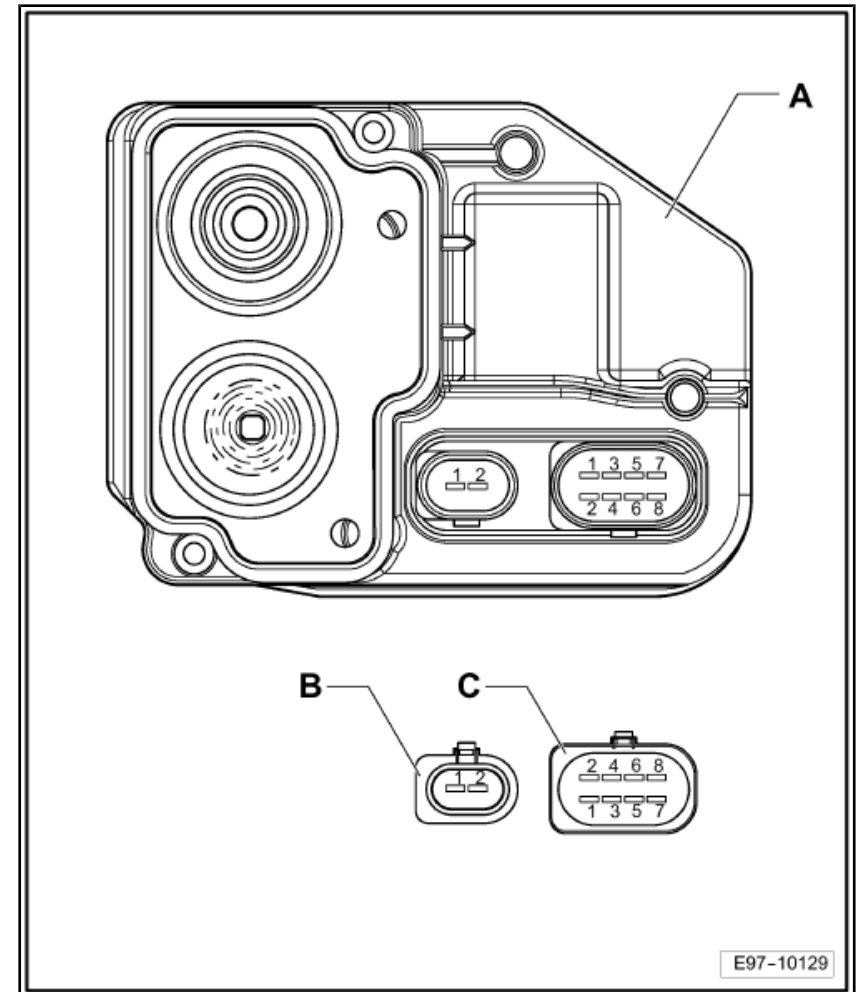

E97-10129