



Seat Tarraco
(2018 >)



Kardanwelle und hinterer Achsantrieb

Inhaltsverzeichnis

| | |
|---|------------|
| 00 - Technische Daten | 1 |
| 1 Sicherheitshinweise | 1 |
| 1.1 Allgemeine Sicherheitsvorschriften | 1 |
| 1.2 Sicherheitsmaßnahmen bei Arbeiten an Fahrzeugen mit Start-Stopp-System | 1 |
| 1.3 Sicherheitsmaßnahmen bei Probefahrten mit Prüf- und Messgeräten | 1 |
| 2 Kennzeichnung | 3 |
| 2.1 Kennzeichnung Achsantrieb | 3 |
| 3 Technische Daten | 5 |
| 3.1 Zuordnung Getriebe - Motor | 5 |
| 3.2 Füllmengen | 9 |
| 4 Kraftübertragung - Schema | 11 |
| 4.1 Übersicht Kraftübertragung - Allradantrieb | 11 |
| 5 Reparaturhinweise | 13 |
| 5.1 Allgemeine Reparaturhinweise | 13 |
| 5.2 Kontaktkorrosion! | 16 |
| 6 Elektrische Bauteile | 17 |
| 6.1 Einbauorteübersicht - elektrische Bauteile | 17 |
| 39 - Achsantrieb, Ausgleichgetriebe | 18 |
| 1 Achsantrieb | 18 |
| 1.1 Montageübersicht - Achsantrieb | 18 |
| 1.2 Achsantrieb aus- und einbauen | 19 |
| 2 Aggregatelagerung | 67 |
| 2.1 Montageübersicht - Aggregatelagerung | 67 |
| 2.2 Gummimetalllager aus- und einbauen | 69 |
| 3 Achsöl | 78 |
| 3.1 Einbauorteübersicht - Ablass- und Kontrollschrauben | 78 |
| 3.2 Achsöl-Stand prüfen | 78 |
| 4 Dichtringe | 81 |
| 4.1 Einbauorteübersicht - Dichtringe | 81 |
| 4.2 Dichtring links ersetzen | 82 |
| 4.3 Dichtring rechts ersetzen | 85 |
| 4.4 Dichtring für Antriebswelle ersetzen | 88 |
| 5 Allradkupplung | 100 |
| 5.1 Montageübersicht - Allradkupplung, Generation V und Generation VI | 100 |
| 5.2 Funktion prüfen | 102 |
| 5.3 Allradkupplung aus- und einbauen | 102 |
| 5.4 Pumpe für Allradkupplung V181 aus- und einbauen, Generation V und Generation VI | 111 |
| 5.5 Steuergerät für Allradantrieb J492 aus- und einbauen, 5. Generation | 114 |
| 5.6 Ölstand prüfen | 115 |
| 5.7 Öl für Allradkupplung ablassen und auffüllen | 116 |
| 6 Kardanwelle | 121 |
| 6.1 Montageübersicht - Kardanwelle | 121 |
| 6.2 Kardanwelle aus- und einbauen | 125 |
| 6.3 Gelenkscheibe vorn aus- und einbauen | 156 |
| 6.4 Gelenkscheibe hinten aus- und einbauen | 159 |

6 Elektrische Bauteile

⇒ -6.1 elektrische Bauteile“, Seite 17

6.1 Einbauorteübersicht - elektrische Bauteile

⇒ -6.1.1 elektrische Bauteile, Achsantrieb hinten mit Allradkupplung Generation V und VI“, Seite 17

6.1.1 Einbauorteübersicht - elektrische Bauteile, Achsantrieb hinten mit Allradkupplung Generation V und VI

1 - Steuergerät für Allradantrieb -J492-

- ❑ Über den Datenbus werden dem Steuergerät für Allradantrieb wichtige Signale vom Steuergerät für Motor und Steuergerät für ABS mit EDS -J104- übermittelt
- ❑ mit Generation VI als Bauteil entfallen
- ❑ Montageübersicht ⇒ [Seite 100](#)
- ❑ aus- und einbauen ⇒ [Seite 114](#)

2 - Pumpe für Allradkupplung -V181-

- ❑ Kann in der „geführten Fehlersuche“ mit dem Fahrzeugdiagnosetester geprüft werden
- ❑ aus- und einbauen ⇒ [Seite 111](#)

3 - Diagnoseanschluss

- ❑ Einbauort: Fußraum vorn links

4 - Gaspedalstellungsgeber - G79- und Gaspedalstellungsgeber 2 -G185-

- ❑ aus- und einbauen ⇒ Rep.-Gr. 20; Gasbetätigung; Montageübersicht - Gaspedalmodul

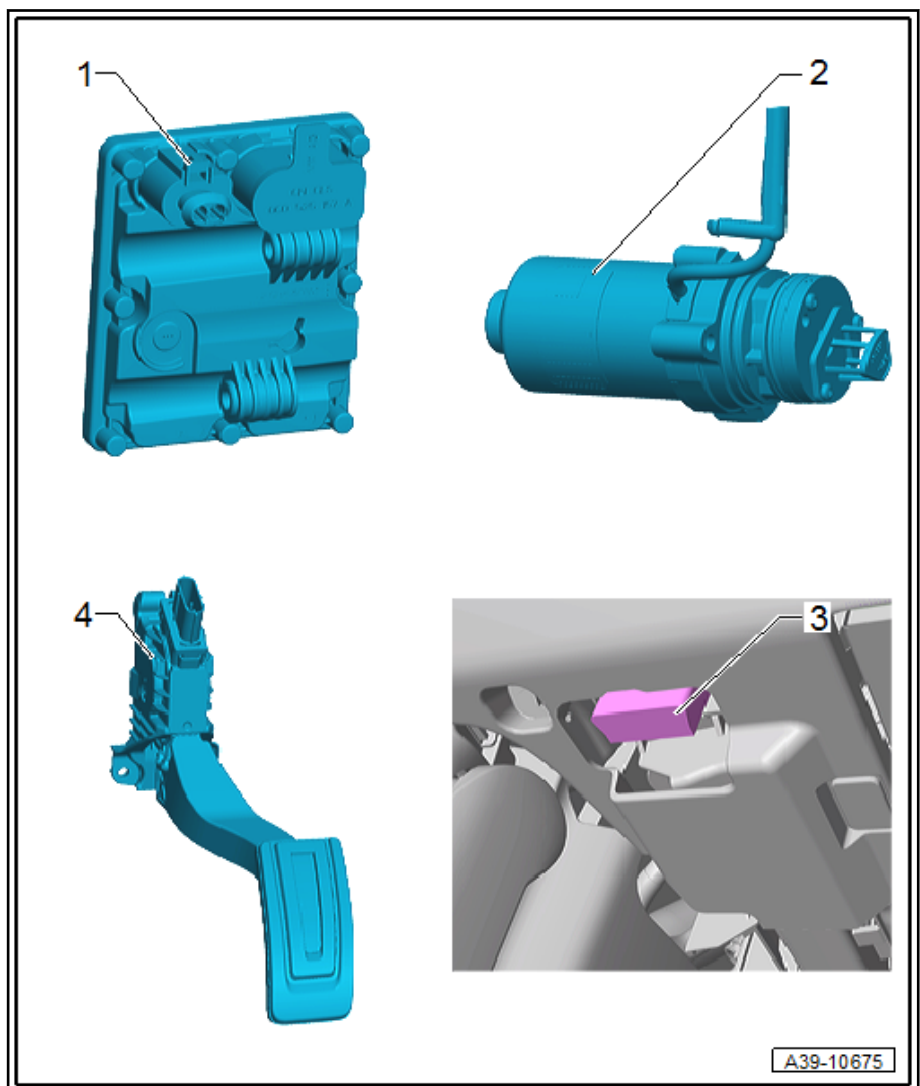

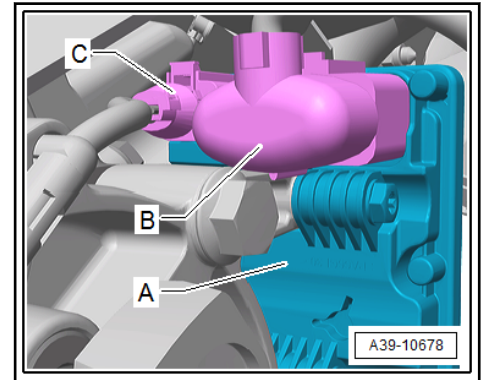

- Achsantrieb beim Absenken nach »vorne« ziehen, dabei auf ausreichend »Freigang« zu anderen Bauteilen achten.

Einbauen

Der Einbau erfolgt in umgekehrter Reihenfolge:

- ◆ Schrauben, die mit Weiterdrehwinkel festgezogen werden, ersetzen.
- Achsantrieb mit dem Gurt der Universalaufnahme gegen Herunterfallen sichern.
- Achsantrieb hinten in die gezeigte Position bringen.

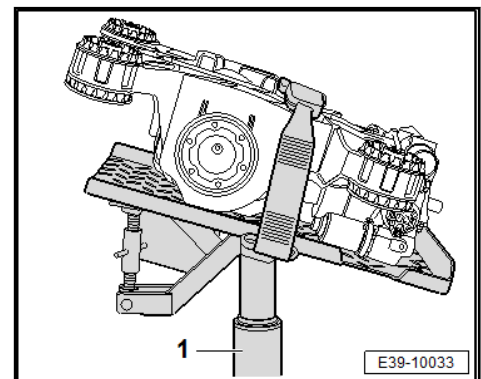

- Darauf achten, dass die Anschlagscheiben -B- wie gezeigt von oben auf den hinteren Lagern aufgelegt sind. Richtig aufgesetzt verhindern die Gumminippel -A- beim Einbau ein Verrutschen oder Herausfallen der Scheiben.

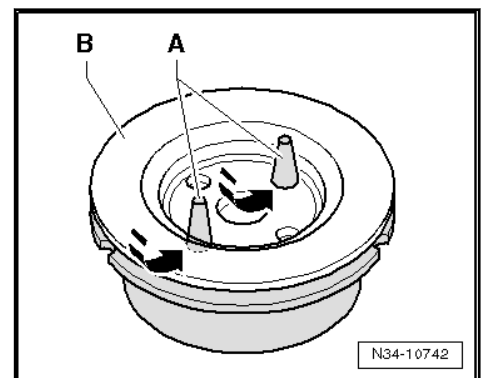

- Mit Holzklötz abgestützten und mit Gurt gesicherten Achsantrieb hinten unter dem Fahrzeug positionieren.
- Achsantrieb mit dem Motor- und Getriebeheber -VAS 6931- schrägstellen, wie in der Abbildung gezeigt.

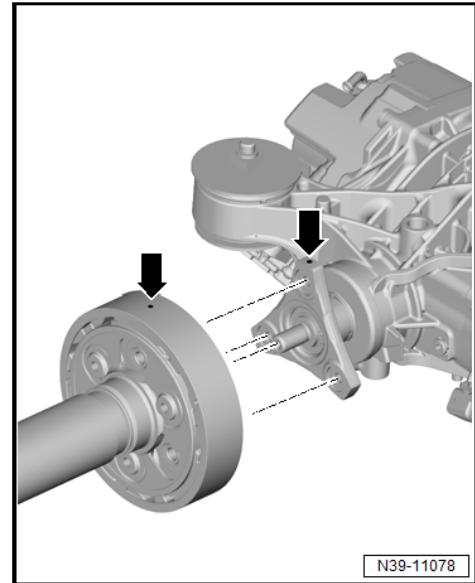

- Beim Abziehen und Aufstecken der Kardanwelle immer darauf achten, das die Buchse -1- nicht beschädigt wird.

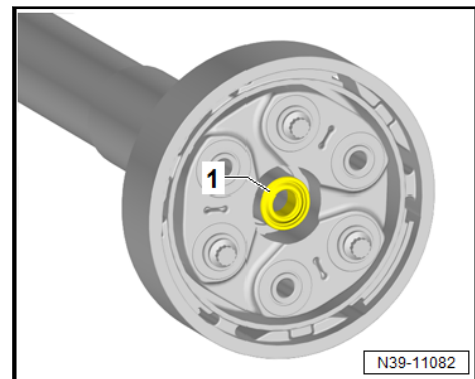

- Darauf achten, das die Scheibe -C- auf dem vorderen Lagerbock liegt. Lagerbock mit neuer Schraube -B- handfest anschrauben. Schraube noch nicht festziehen..

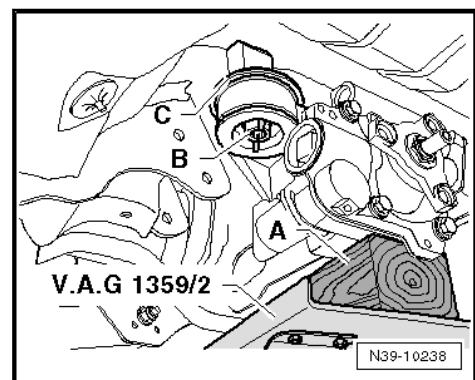

- Hintere Schrauben für Achsantrieb mit Steckesatz - T10035- an die Hinterachse schrauben. Anzugsdrehmoment
⇒ [Seite 18](#)

2.1.2 Montageübersicht - Aggregatelagerung, Achsantrieb 0AY



Hinweis

Gummimetalllager »paarweise« (Lager oben und unten) ersetzen.

1 - Gummimetalllager „hinten oben“

- mit Anschlagsscheibe
- Zuordnung ⇒ Elektronischer Teilekatalog
- zum Aus- und einbauen Anschlagsscheibe abnehmen
- aus- und einbauen ⇒ [Seite 74](#)

2 - Gummimetalllager „hinten unten“

- ohne Anschlagsscheibe
- Zuordnung ⇒ Elektronischer Teilekatalog
- aus- und einbauen ⇒ [Seite 74](#)

3 - Gummimetalllager „hinten unten“

- ohne Anschlagsscheibe
- Zuordnung ⇒ Elektronischer Teilekatalog
- aus- und einbauen ⇒ [Seite 74](#)

4 - Gummimetalllager „vorn unten“

- mit Anschlagsscheibe
- Zuordnung ⇒ Elektronischer Teilekatalog
- zum Aus- und einbauen Anschlagsscheibe abnehmen
- aus- und einbauen ⇒ [Seite 74](#)

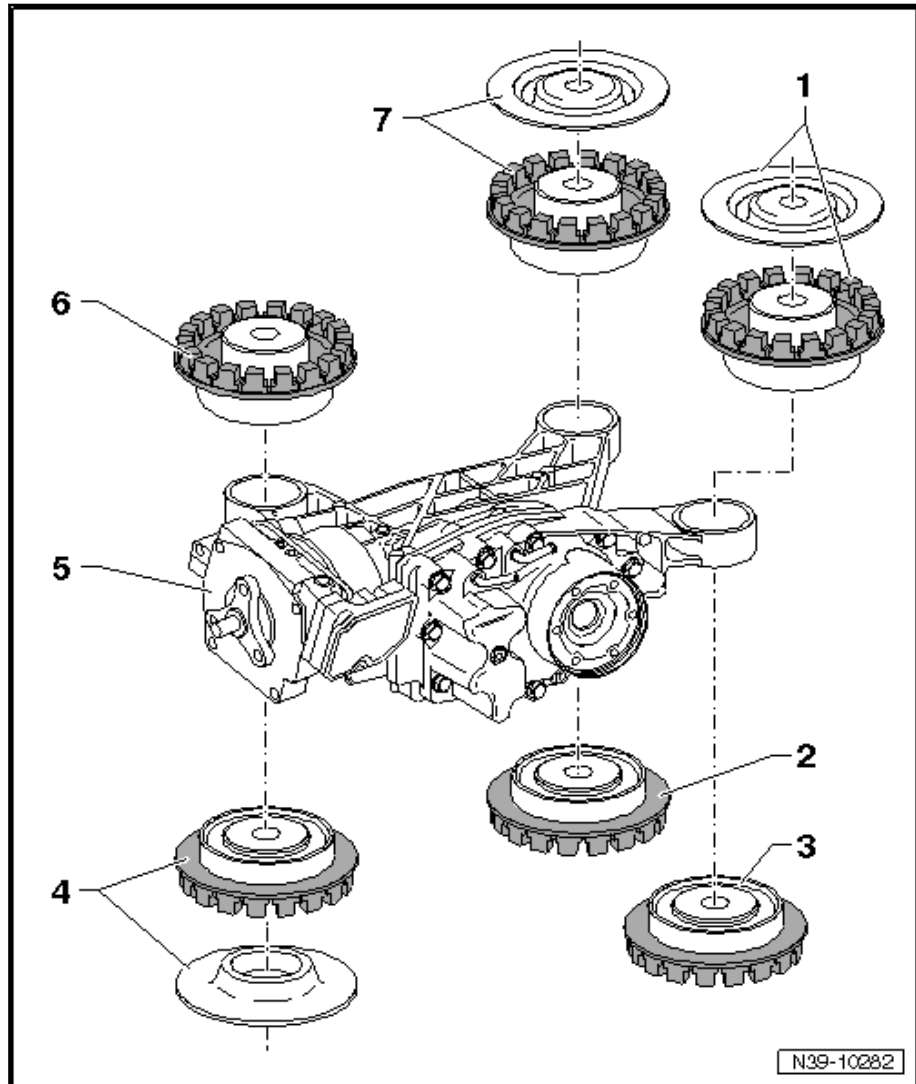

5 - Achsantrieb hinten

- zum Ersetzen der Gummimetalllager ausbauen ⇒ [Seite 19](#)

6 - Gummimetalllager „vorn oben“

- ohne Anschlagsscheibe
- Zuordnung ⇒ Elektronischer Teilekatalog
- aus- und einbauen ⇒ [Seite 74](#)

7 - Gummimetalllager „hinten oben“

- mit Anschlagsscheibe
- Zuordnung ⇒ Elektronischer Teilekatalog
- zum Aus- und einbauen Anschlagsscheibe abnehmen
- aus- und einbauen ⇒ [Seite 74](#)

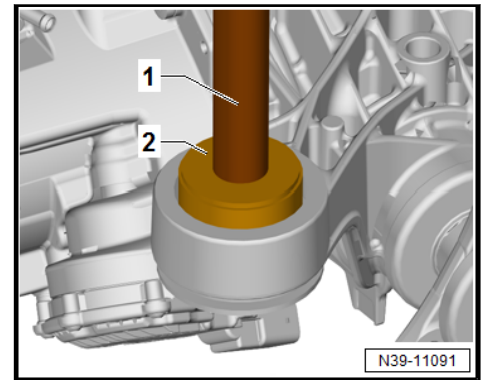

1 - Einsteckdorn -30-505-

2 - Druckstück -VW 554-

- Wenn das Gummimetalllager einzeln ersetzt wird, kann es auch mit der Gegenstütze -VAS 251 621- und dem Innenauszieher -VAS 251 601- ausgezogen werden ⇒ [Seite 72](#) .

Gummimetalllager „vorn unten“ -A- und „vorn oben“ -B- einziehen

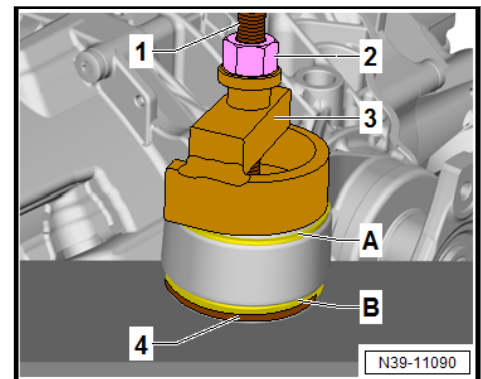

1 - Gewindespindel -3346/02-

2 - Mutter -3346/3-

3 - Zusatztraversen -T10030/5-

4 - Platte -T40033/1-

- Eine Unterlegscheibe mit Innendurchmesser 15 mm und Außendurchmesser nicht kleiner als 27 mm auf die Gewindespindel -3346/2- auf, bevor diese angebaut wird.

- Anstelle vom Druckstück -T40033/1- kann auch das Druckstück -3416/1- verwendet werden.

Unterscheidung der Gummimetalllager „hinten oben“ und „vorn unten“

1 - O-Ring

- mit Öl für Allradkupplung benetzen und einsetzen
- Nach dem Ausbau der Allradkupplung ersetzen

2 - Steuergerät für Allradantrieb -J492-

- Ab der 6. Generation in der Pumpe für Allradkupplung -V181- integriert ⇒ [Pos. 10 \(Seite 101\)](#)
- aus- und einbauen ⇒ [Seite 114](#)

3 - Schrauben

- 2 Stück
- 9,5 ± 0,5 Nm

4 - Dichtring für Flansch/Kardanwelle

- ersetzen ⇒ [Seite 88](#)

5 - Flansch/Kardanwelle

- aus- und einbauen ⇒ [Seite 88](#)

6 - Mutter

- nach Demontage ersetzen
- mit Sicherungsmittel - D 000 600- sichern.
- 210 Nm

7 - Schrauben

- 4 Stück
- 50 Nm

8 - Gehäuse für Allradkupplung

- Allradkupplung aus- und einbauen ⇒ [Seite 102](#)

9 - O-Ring

- 2 Stück
- Durchmesser 43,5 mm
- für Pumpe für Allradkupplung -V181-
- mit Öl für Allradkupplung benetzen und einsetzen
- immer ersetzen

10 - Pumpe für Allradkupplung -V181-

- aus- und einbauen ⇒ [Seite 111](#)

11 - Schraube

- 2 Stück
- Achsantrieb Generation V (mit Steuergerät ⇒ [Pos. 2 \(Seite 101\)](#)): 9,5 +0,5 Nm
- Achsantrieb Generation VI (ohne Steuergerät ⇒ [Pos. 2 \(Seite 101\)](#)): 6 Nm.

12 - Achsantrieb hinten

- aus- und einbauen ⇒ [Seite 19](#)

