



Seat Tarraco
(2018 >)



Kraftstoffversorgung Benzinmotor DGEA Hybrid

Inhaltsverzeichnis

00 - Technische Daten	1
1 Sicherheitshinweise	1
1.1 Sicherheitsmaßnahmen bei Arbeiten an der Kraftstoffversorgung	1
1.2 Sicherheitsmaßnahmen bei Arbeiten an Fahrzeugen mit Start-Stopp-System	2
1.3 Sicherheitsmaßnahmen bei Probefahrt mit Prüf- und Messgeräten	2
1.4 Sicherheitshinweise; Sicherheitsmaßnahmen bei Arbeiten an Fahrzeugen mit Hochvoltssystem	2
1.5 Sicherheitsmaßnahmen bei Arbeiten in der Nähe von Hochvoltkomponenten	4
2 Kennzeichnung	5
2.1 Motornummer/Motormerkmale	5
3 Allgemeine Hinweise	6
3.1 Sauberkeitsregeln für Arbeiten an der Stand-/Zusatzheizung und dem Kraftstoffsystem	6
4 Reparaturhinweise	7
4.1 Leitungsverlegung und -befestigung	7
4.2 Allgemeine Reparaturhinweise	7
4.3 Kontaktkorrosion	7
20 - Kraftstoffversorgung	9
1 Kraftstoffbehälter	9
1.1 Montageübersicht - Kraftstoffbehälter	9
1.2 Kraftstoffbehälter entleeren	15
1.3 Kraftstoffbehälter aus- und einbauen	24
2 Kraftstofffördereinheit/Kraftstoffvorratsgeber	38
2.1 Montageübersicht - Kraftstofffördereinheit/Kraftstoffvorratsgeber	38
2.2 Kraftstofffördereinheit/Kraftstoffvorratsgeber aus- und einbauen	40
2.3 Geber für Kraftstoffvorratsanzeige G aus- und einbauen	46
2.4 Abdeckung der Montageöffnung aus- und einbauen	47
3 Steckkupplungen	50
3.1 Steckkupplungen trennen	50
4 Aktivkohlebehälteranlage	57
4.1 Anschlussplan - Aktivkohlebehälteranlage	57
4.2 Montageübersicht - Aktivkohlebehälteranlage	58
4.3 Aktivkohlebehälter aus- und einbauen	62
4.4 Luftfilter für Aktivkohlebehälteranlage aus- und einbauen	64
4.5 Frischluftanschluss für Aktivkohlebehälter aus- und einbauen	64
4.6 Ventil für Tankabschaltung N288 aus- und einbauen	65
4.7 Kraftstoffbehälter-Entlüftung prüfen	65
5 Gasbetätigung	73
5.1 Montageübersicht - Gaspedalmodul	73
5.2 Gaspedalmodul GX2 aus- und einbauen	74
6 Kraftstoffpumpe	75
6.1 Kraftstoffpumpe für Vorförderung G6 prüfen	75
6.2 Steuergerät für Kraftstoffpumpe J538 aus- und einbauen	89
7 Sensoren	91
7.1 Sensor für Tankdruck G400	91
8 Kraftstoffrohre	93
8.1 Kraftstoffleitungen aus- und einbauen	93
8.2 Kraftstoffleitung für die Stand-/Zusatzheizung aus- und einbauen	98

1 - Abdeckung für Verschlussflansch

2 - Mutter

- 5 Stück
- Anzugsdrehmoment ⇒ [Pos. 2 \(Seite 39\)](#)

3 - Dosierpumpe für Standheizung

- Ausstattungsvariante
- nicht knicken
- am Kraftstoffbehälter eingeklipst

4 - Elektrischer Leitungsstrang

- Zum Motor
- wird an der Hybrid-Batterie-Einheit -AX1- eingeklipst
- nicht knicken
- Steckkupplungen trennen und verbinden ⇒ [Seite 50](#)

5 - Kraftstoffvorlaufleitung

- Zum Motor
- nicht knicken
- Steckkupplungen trennen und verbinden ⇒ [Seite 50](#)

6 - Kraftstoffleitung zur Standheizung

- Ausstattungsvariante
- nicht knicken
- Steckkupplungen trennen und verbinden ⇒ [Seite 50](#)

7 - Ventil für Tankabschaltung -N288-

- aus- und einbauen ⇒ [Seite 65](#)

8 - Entlüftungsleitung

- zum Aktivkohlebehälter
- am Kraftstoffbehälter eingeklipst
- nicht knicken
- Steckkupplungen trennen und verbinden ⇒ [Seite 50](#)

9 - Schraube

- zum Befestigen des Kraftstoffeinfüllstutzens
- zum Ableiten elektrostatischer Aufladung ⇒ [Abb. „Verlegung der Masseverbindungen““, Seite 11](#)
- 2 Stück
- 8 Nm +90°

10 - Masseverbindung

- für den Kraftstoffeinfüllstutzen
- zum Ableiten elektrostatischer Aufladung ⇒ [Abb. „Verlegung der Masseverbindungen““, Seite 11](#)

11 - Verschlussdeckel

- bis zum hörbaren Verrasten zudrehen

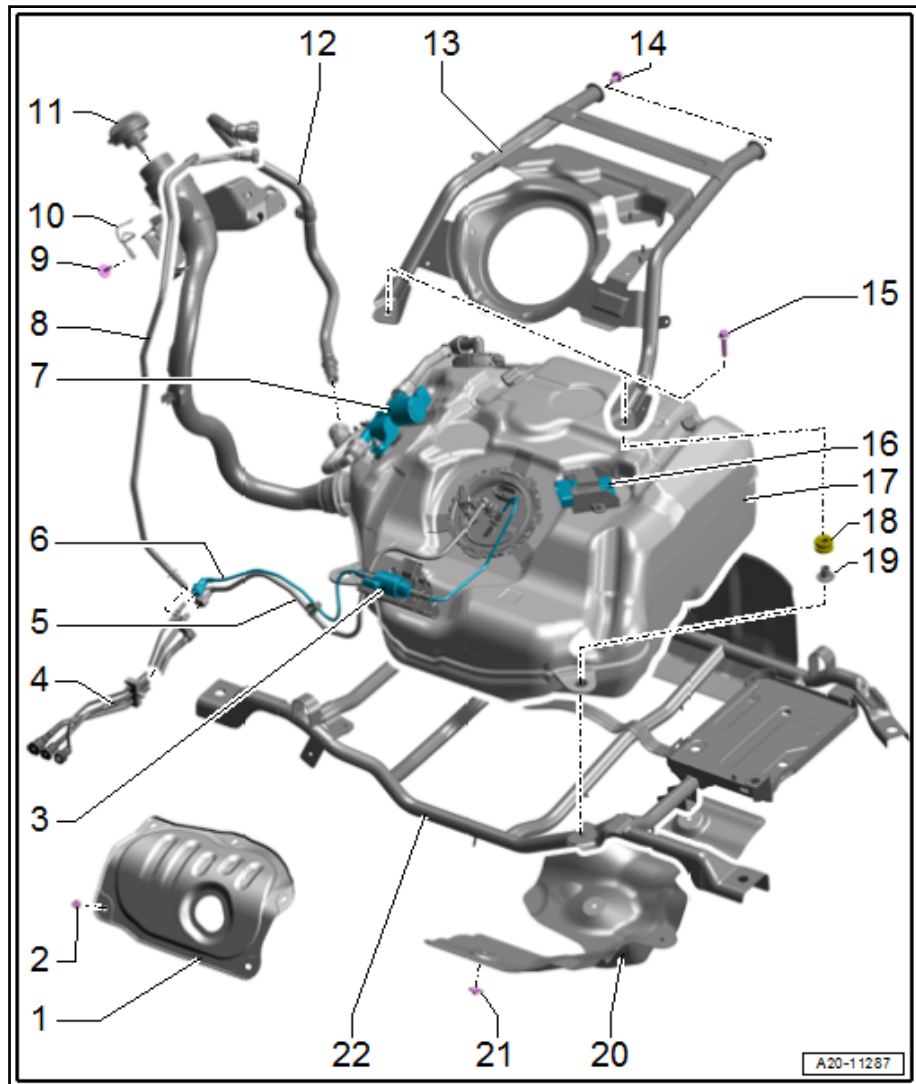

1 - Abdeckung für Verschlussflansch

- aus- und einbauen ⇒ [Seite 47](#)

2 - Mutter

- 5 Stück
- Leon 2020, Leon Sportstourer 2020, Formentor. Anzugsdrehmoment und Reihenfolge ⇒ [Abb. „Leon 2020, Leon Sportstourer 2020, Formentor. Abdeckung - Anzugsdrehmoment und -reihenfolge“](#), Seite 40
- Tarraco. Anzugsdrehmoment und Reihenfolge ⇒ [Abb. „Tarraco. Abdeckung - Anzugsdrehmoment“](#), Seite 40

3 - Geber für Kraftstoffvorratsanzeige -G-

- aus- und einbauen ⇒ [Seite 46](#)

4 - Kraftstoffleitung

- Zum Motor
- nicht knicken
- Steckkupplungen trennen und verbinden ⇒ [Seite 50](#)

5 - Sensor für Tankdruck -G400-

- Steckkupplungen trennen und verbinden ⇒ [Seite 50](#)

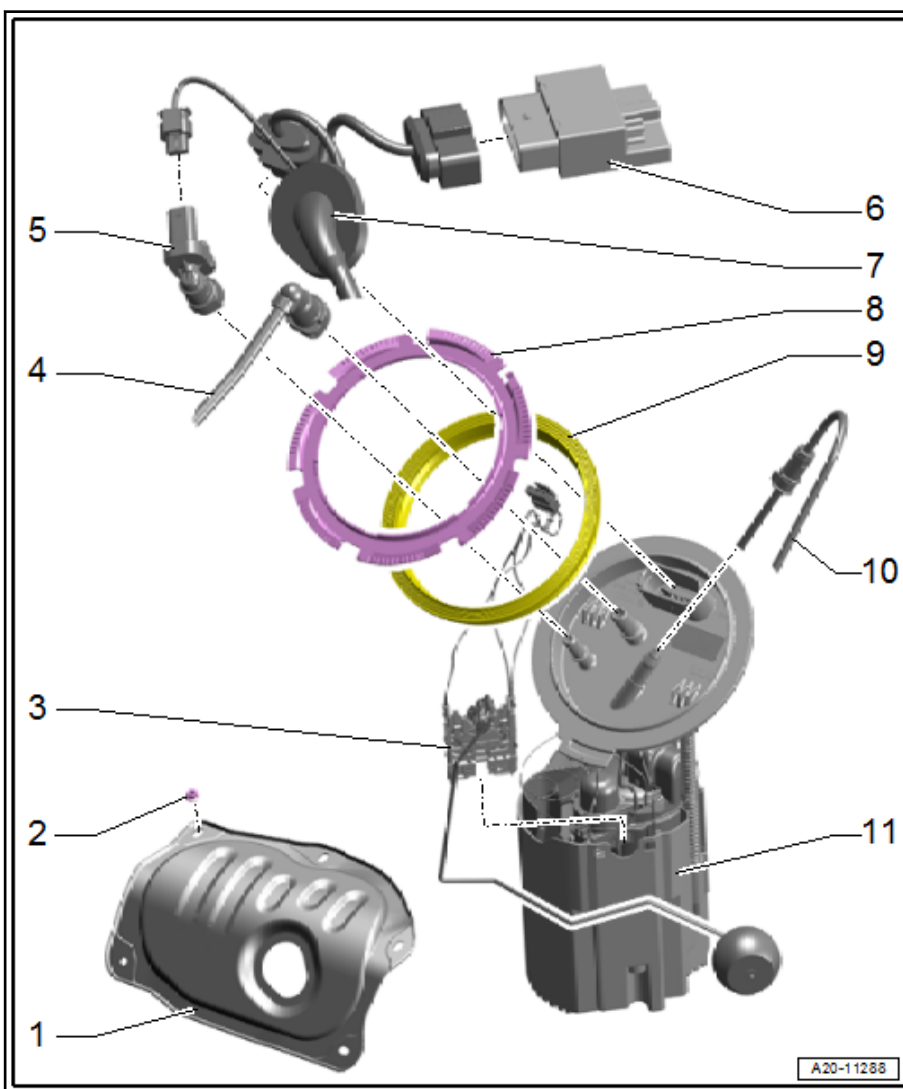

6 - Steuergerät für Kraftstoffpumpe -J538-

- prüfen in [Geführte Fehlersuche](#) ⇒ Fahrzeugdiagnosetester
- aus- und einbauen ⇒ [Seite 89](#)

7 - Elektrischer Leitungsstrang

- Stecker auf sichere Verrastung achten und durch anschließendes Ziehen prüfen, ob die Steckverbindung richtig eingerastet ist

8 - Verschlussring

- mit Schlüssel -T10202- lösen und festziehen
- 110 Nm

9 - Dichtring

- nach Demontage ersetzen.
- trocken einbauen

10 - Kraftstoffleitung zur Dosierpumpe für Standheizung

- Ausstattungsvariante
- aus- und einbauen ⇒ Standheizung, Zusatzheizung; Rep.-Gr. 82; Kraftstoffversorgung

11 - Kraftstofffördereinheit -GX1-

- mit Geber für Kraftstoffvorratsanzeige -G-

1 - Entlüftungsleitung

- Steckkupplungen trennen und verbinden ⇒ [Seite 50](#)
- auf Verschmutzung prüfen ggf. reinigen

2 - Entlüftungsleitung

- zum Kraftstoffbehälter
- Steckkupplungen trennen und verbinden ⇒ [Seite 50](#)
- auf Verschmutzung prüfen ggf. reinigen

3 - Schraube

- 20 Nm

4 - Luftfilter

- Einbauort: hinten rechts im Radhaus unter der Radhausschale
- am Aktivkohlebehälter -Pos. 7- eingeclipst
- aus- und einbauen ⇒ [Seite 64](#)
- auf Verschmutzung prüfen ggf. reinigen

5 - Schlauchschelle

- muss dem Serienstand entsprechen ⇒ Elektronischer Teilekatalog

6 - Schlauch

- auf Verschmutzung prüfen ggf. reinigen

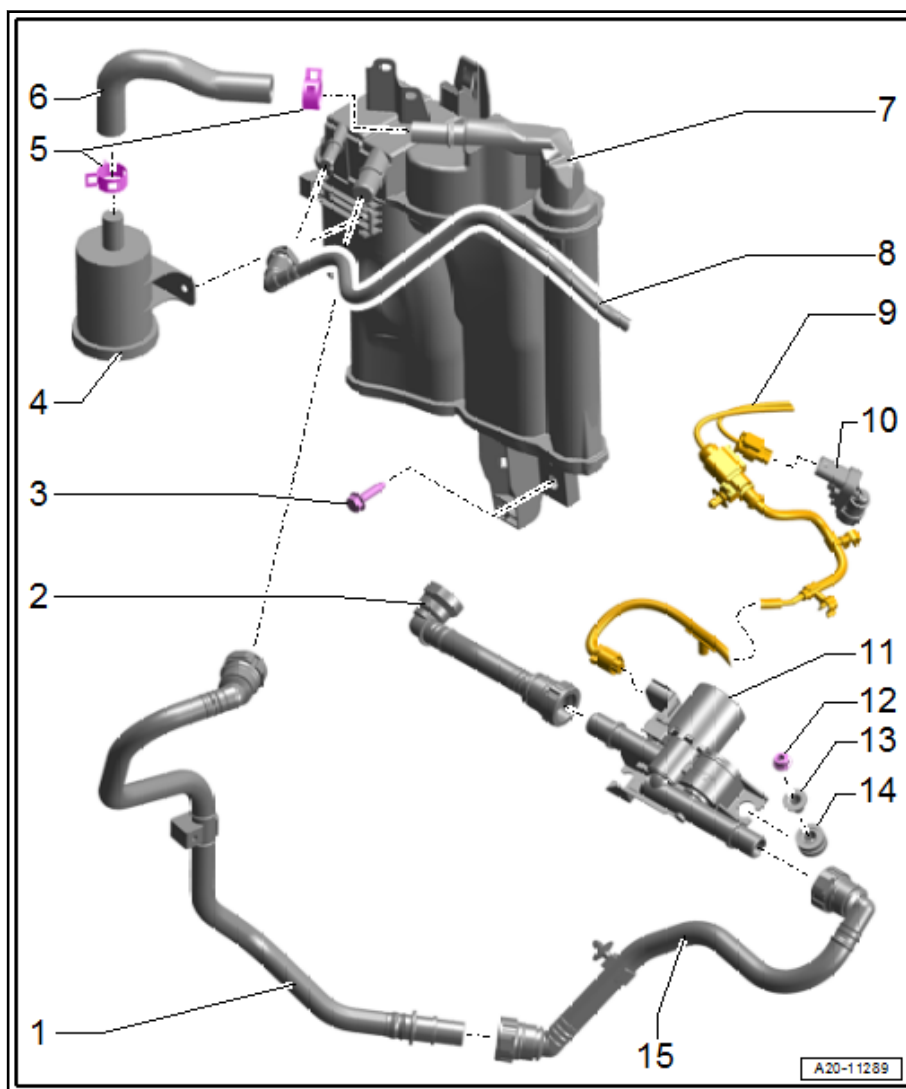

7 - Aktivkohlebehälter

- Einbauort: hinten rechts im Radhaus unter der Radhausschale
- aus- und einbauen ⇒ [Seite 62](#)

8 - Entlüftungsleitung

- zum Magnetventil 1 für Aktivkohlebehälter -N80-
- am Kraftstoffbehälter eingeclipst
- Steckkupplungen trennen und verbinden ⇒ [Seite 50](#)
- auf Verschmutzung prüfen ggf. reinigen

9 - Elektrischer Leitungsstrang

10 - Sensor für Tankdruck -G400-

- Einbauort: am Verschlussflansch für Kraftstoffördereinheit
- Steckkupplungen trennen und verbinden ⇒ [Seite 50](#)

11 - Ventil für Tankabschaltung -N288-

- aus- und einbauen ⇒ [Seite 65](#)

12 - Mutter

- 2 Stück
- 8 Nm

13 - Abstandshülse

4.4 Luftfilter für Aktivkohlebehälteranlage aus- und einbauen

Ausbau

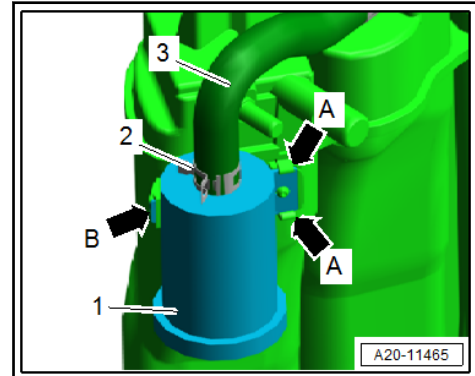

- Aktivkohlebehälter ausbauen ⇒ [Seite 62](#) .
- Luftfilter -1- an den Rastnasen -Pfeile A- vom Aktivkohlebehälter abclipsen.
- Luftfilter am Aktivkohlebehälter aushängen -Pfeil B-.
- Belüftungsschlauch -3- abbauen, dazu Schlauchschelle -2- lösen.

Einbauen

Der Einbau erfolgt in umgekehrter Reihenfolge, dabei Folgendes beachten:

- Alle Bauteile und Leitungen auf Verschmutzung prüfen ggf. reinigen.
- Aktivkohlebehälter einbauen ⇒ [Seite 62](#) .

4.5 Frischluftanschluss für Aktivkohlebehälter aus- und einbauen

Ausbauen

- Radhausschale hinten rechts ausbauen ⇒ Karosserie-Montagetagearbeiten Außen; Rep.-Gr. 66; Radhausschale; Radhausschale hinten aus- und einbauen.
- Frischluftanschluss -2- vom Aktivkohlebehälter -1- in -Pfeilrichtung- abclipsen.

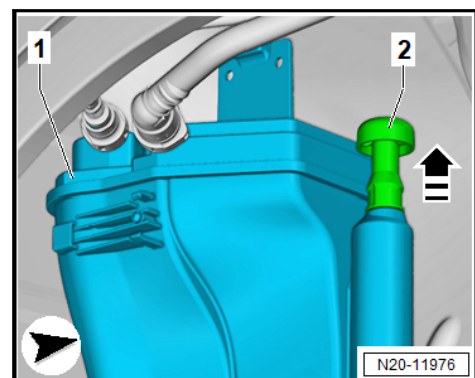

Einbauen

Der Einbau erfolgt in umgekehrter Reihenfolge, dabei Folgendes beachten:

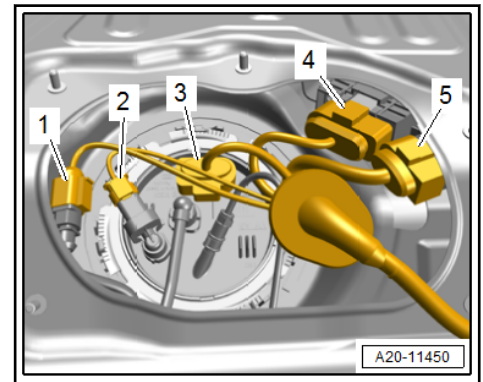

- Steckverbindung -3- entriegeln und trennen.
- Kontakte am Stecker und an der Kraftstofffördereinheit auf Beschädigung prüfen.
- Den Adapter für Messtechnik/DSO (5-polig) -VAS 5565- -A- zwischen dem Stecker -3- und der Kraftstofffördereinheit -2- anschließen.

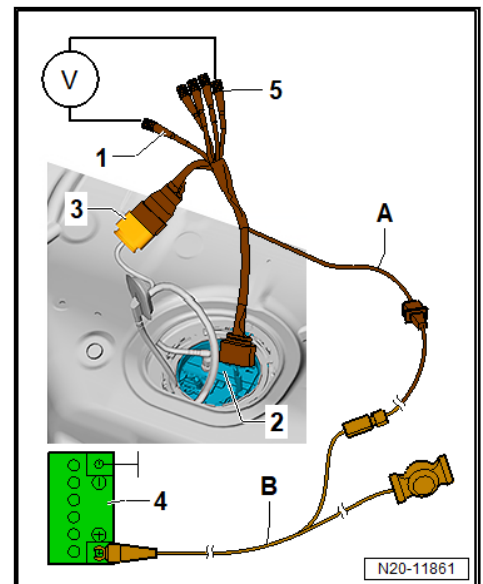

- Die Fernbedienung -V.A.G 1348/3A- -B- an den Adapter -VAS 5565- -A- und an die Batterie-Pluspolklemme -4- im Motorraum anschließen.
- Die Kraftstofffördermenge der Kraftstoffpumpe hängt von der Batteriespannung ab. Deshalb zusätzlich das Multimeter an die Leitungen -1- und -5- des Adapters -VAS 5565- anschließen.
- Dazu das Messhilfsmittel-Set -V.A.G 1594C- mitverwenden.
- Den weiteren Anweisungen am ⇒ Fahrzeugdiagnosetester folgen.

6.2 Steuergerät für Kraftstoffpumpe -J538- aus- und einbauen

Ausbau

- Vordersitze ganz nach vorn fahren.
- Zündung ausschalten.
- Die Abdeckung der Montageöffnung ausbauen ⇒ [Seite 47](#) .