



Seat Arona
(2017 >)



6 Gang Schaltgetriebe 02S

Inhaltsverzeichnis

00 - Technische Daten	1
1 Sicherheitshinweise	1
1.1 Sicherheitsmaßnahmen bei Arbeiten an Fahrzeugen mit Start-Stopp-System	1
2 Kennzeichnung	2
2.1 Kennzeichnung Getriebe	2
3 Technische Daten	4
3.1 Zuordnung Getriebe - Motor	4
3.2 Füllmengen	5
3.3 Berechnung des Übersetzungsverhältnisses	6
4 Übersicht Kraftübertragung	7
4.1 Übersicht Kraftübertragung - Frontantrieb	7
5 Elektrische Bauteile	9
5.1 Einbauorteübersicht - elektrische Bauteile	9
6 Reparaturhinweise	11
6.1 Allgemeine Reparaturhinweise	11
30 - Kupplung	16
1 Kupplungsbetätigung	16
1.1 Einbauorteübersicht - Kupplungsbetätigung	16
1.2 Montageübersicht - Fußhebelwerk	18
1.3 Montageübersicht - Kupplungshydraulik	23
1.4 Montageübersicht - Kupplungsausrückung	32
1.5 Lagerbuchse aus- und einbauen	34
1.6 Kupplungsgeber- und Kupplungsnehmerzylinder prüfen	37
1.7 Kupplungspositionsgeber G476 aus- und einbauen	37
1.8 Rückzugfeder aus- und einbauen	41
1.9 Übertotpunktfeder aus- und einbauen	45
1.10 Kupplungspedal aus- und einbauen	51
1.11 Lagerbock aus- und einbauen	57
1.12 Kupplungsgeberzylinder aus- und einbauen	67
1.13 Kupplungsnehmerzylinder aus- und einbauen	69
1.14 Leitungen für Kupplungsbetätigung aus- und einbauen	72
1.15 Kupplungsbetätigung entlüften	77
1.16 Kupplungsausrückung in Stand setzen	79
2 Kupplung	81
2.1 Montageübersicht - Kupplung	81
2.2 Kupplung aus- und einbauen	84
34 - Betätigung, Gehäuse	103
1 Schaltbetätigung	103
1.1 Einbaulage - Schaltbetätigung	103
1.2 Montageübersicht - Schaltknopf und Abdeckung	104
1.3 Montageübersicht - Schaltbetätigung	105
1.4 Schaltknopf aus- und einbauen	107
1.5 Schaltbetätigung aus- und einbauen	109
1.6 Schaltbetätigung instand setzen	117
1.7 Schaltbetätigung einstellen	121
1.8 Schaltbetätigung prüfen	127
2 Getriebe aus- und einbauen	128
2.1 Getriebe ausbauen	128
2.2 Getriebe einbauen	223
2.3 Anzugsdrehmomente für Getriebe	278

3	Aggregatelagerung	281
3.1	Montageübersicht-Aggregatelagerung	281
4	Transport des Getriebes	284
5	Getriebeöl	286
5.1	Getriebeölstand prüfen	286
5.2	Getriebeöl ablassen und auffüllen	286
6	Befestigung am Motor- und Getriebehalter	290
7	Getriebe zerlegen und zusammenbauen	295
7.1	Schematische Übersicht - Getriebe	295
7.2	Übersicht - Getriebe	296
7.3	Montageübersicht: Deckel für Getriebegehäuse und 5./6. Gang	297
7.4	Montageübersicht - Getriebegehäuse und Schaltbetätigung	300
7.5	Montageübersicht - Schalteinheit	302
7.6	Montageübersicht - Antriebswelle, Abtriebswellen, Ausgleichsgetriebe, Schaltstangen ..	304
7.7	Montageübersicht - Schaltgabeln	306
7.8	Schalteinheit aus- und einbauen, bei eingebautem Getriebe	309
7.9	Schalteinheit in Stand setzen	313
7.10	Dichtring für Schaltwelle ersetzen	314
7.11	Schaltgabeln in Stand setzen	315
7.12	Deckel für Getriebegehäuse und 5./6. Gang abbauen	320
7.13	Getriebe zerlegen und zusammenbauen	326
7.14	Deckel für Getriebegehäuse und 5./6. Gang anbauen	346
8	Getriebegehäuse, Kupplungsgehäuse	356
8.1	Montageübersicht - Getriebegehäuse und Kupplungsgehäuse	356
8.2	Montageübersicht - Deckel für Getriebegehäuse	359
8.3	Getriebegehäuse in Stand setzen	359
8.4	Kupplungsgehäuse in Stand setzen	366
8.5	Deckel für Getriebegehäuse in Stand setzen	368
35 - Räder, Wellen		372
1	Antriebswelle	372
1.1	Montageübersicht - Antriebswelle	372
1.2	Antriebswelle zerlegen und zusammenbauen	374
1.3	Antriebswelle: einstellen	381
1.4	Dichtring für Antriebswelle ersetzen	386
2	Abtriebswelle	389
2.1	Montageübersicht - Abtriebswelle	389
2.2	Abtriebswelle zerlegen und zusammenbauen	392
2.3	Abtriebswelle einstellen	407
3	Rücklaufwelle	414
3.1	Montageübersicht - Rücklaufwelle	414
3.2	Rücklaufwelle zerlegen und zusammenbauen	416
39 - Achsantrieb, Ausgleichgetriebe		421
1	Dichtringe	421
1.1	Einbauorteübersicht - Dichtringe	421
1.2	Dichtring links ersetzen	421
1.3	Dichtring rechts ersetzen	425
2	Ausgleichsgetriebe	430
2.1	Montageübersicht - Ausgleichsgetriebe	430
2.2	Ausgleichsgetriebe zerlegen und zusammenbauen	432
2.3	Ausgleichsgetriebe einstellen	441
3	Einstellübersicht	446

Schalthebel in Einstellposition bringen:

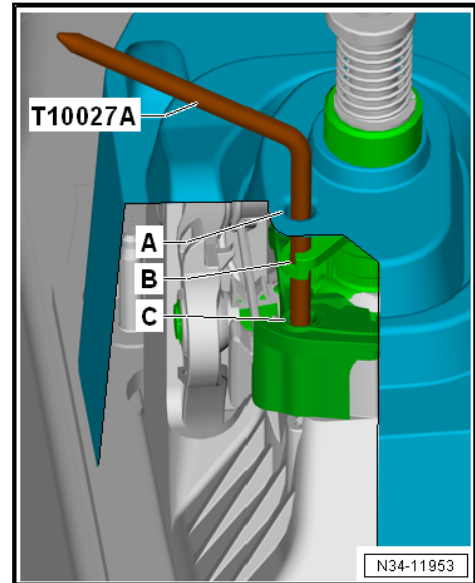

Leon

- Leerlaufstellung am Schalthebel einlegen und ggf. den Schalthebel nach links gedrückt halten.
- Den Absteckstift -T10027 A- durch die Dämpfung -A-, Bohrung -B- in die Bohrung -C- einführen.

Ibiza, Arona

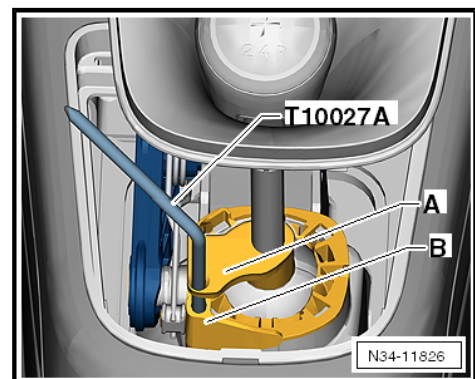

- Leerlaufstellung am Schalthebel einlegen.
- Den Absteckstift -T10027 A- durch die Bohrung -A- in die Bohrung -B- führen.

Fortsetzung für alle Fahrzeuge

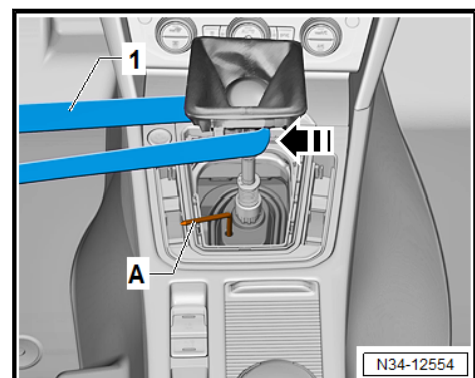

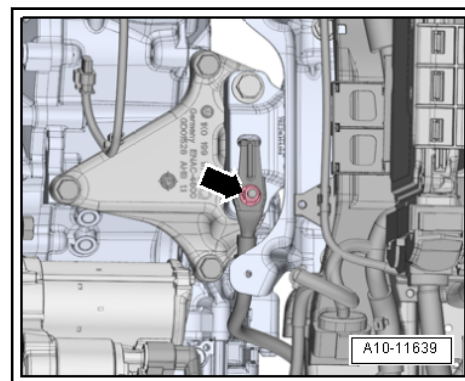

- Sechskantschrauben -Pfeile- der Aggregatelageung links aus dem Getriebelager ausbauen.

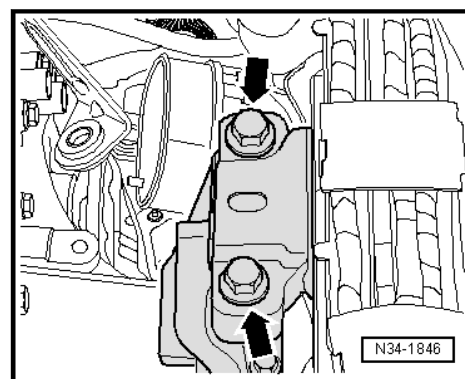

- Das Getriebe absenken (das Getriebe schwingt zum Frontend).

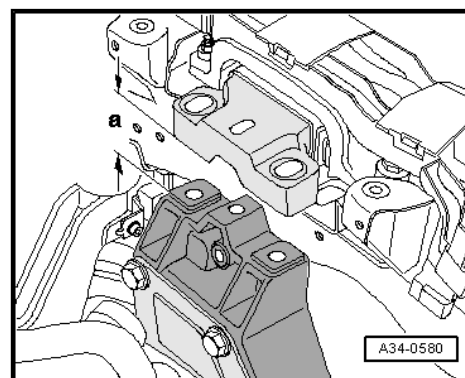

- Maß -a- = ca. 50 mm.
- Getriebekonsolle -A- abbauen -Pfeile-.

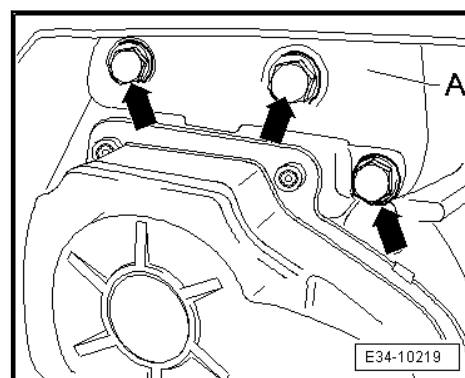

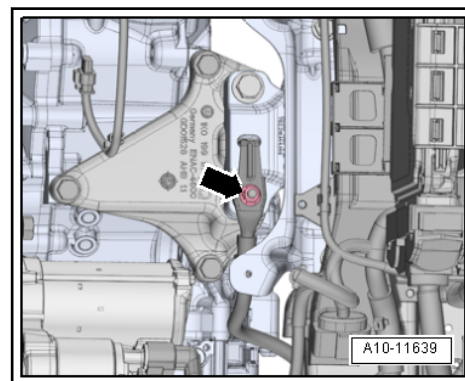

- Pendelstütze mit neuen Schrauben montieren ⇒ Rep.-Gr. 10; Aggregatelagerung; Montageübersicht - Aggregatelagerung.

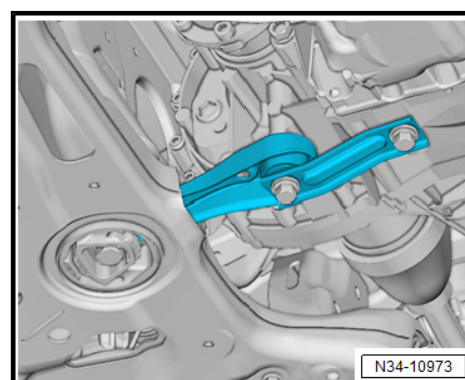

- Abgasanlage zusammenbauen ⇒ Rep.-Gr. 26; Abgasrohre/Schalldämpfer; Montageübersicht - Schalldämpfer.
- Gelenkwellen anbauen ⇒ Fahrwerk, Achsen, Lenkung; Rep.-Gr. 40; Gelenkwelle; Gelenkwelle aus- und einbauen.

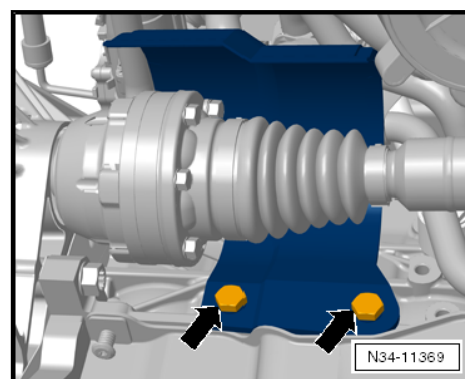

- Wärmeschutz für Gelenkwelle, falls vorhanden, anbauen -Pfeile- ⇒ Fahrwerk, Achsen, Lenkung; Rep.-Gr. 40; Gelenkwelle; Wärmeschutzblech Gelenkwelle aus- und einbauen.
- Falls vorhanden, Geber für Fahrzeugniveau vorn -G78- am Querlenker anschrauben ⇒ Fahrwerk, Achsen, Lenkung; Rep.-Gr. 43; Geber für Fahrzeugniveau; Montageübersicht - Geber für Fahrzeugniveau vorn.

Pos. -A- Passhülsen zur Zentrierung

Befestigung des Schaltgetriebes am Motor 1,5 l TSI ACT

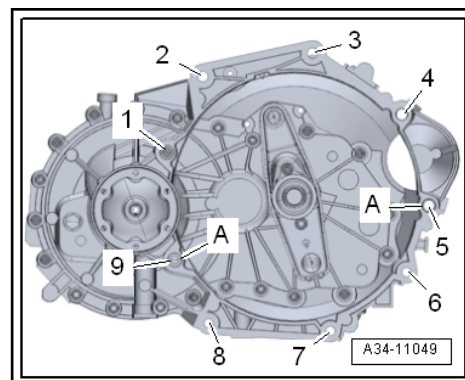

Pos.	Schraube	Stück.	Nm
1	M12 x 70	1	80
2	M12 x 60	1	80
3	M12 x 60	1	80
4, 5	M12 x 170 ◆ Zusätzlich Anlasser an Getriebe	2	80
6	M10 x 115	1	40
7, 8	M10 x 55	2	40
4	M12 x 70	2	80

Pos. -A- Passhülsen zur Zentrierung

Befestigung des Schaltgetriebes am Motor TFSI 1,8 l oder TDI 1,6 l

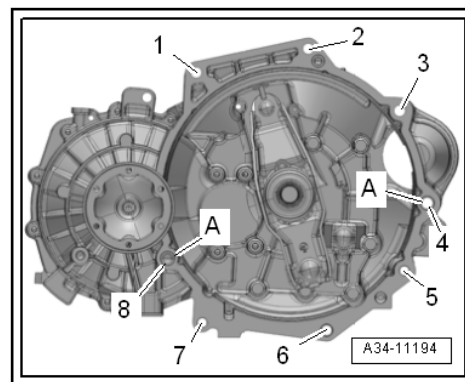

Pos.	Schraube	Nm
1, 2	M12 x 50	80
3 ¹⁾ 4 ¹⁾	M12 x 150	80
5, 6, 7	M10 x 55	40
8	M12 x 60	80
A	Passhülsen für Zentrierung	
• ¹⁾ befestigt zusätzlich Anlasser		

◆ ⇒ [3.1, Seite 281](#)

◆ Kühler/Kühlerlüfter ⇒ Rep.-Gr. 19; Kühler/Kühlerlüfter; Montageübersicht - Kühler/Kühlerlüfter

1 - Getriebegehäuse

- Zusammen mit dem 5./6. Gang herausnehmen ⇒ [Seite 326](#)
- instand setzen ⇒ [Seite 356](#)

2 - Zahnrad für 5. Gang

- Einzel herausnehmen ⇒ [Seite 320](#)
- Zusammen mit dem Getriebegehäuse herausnehmen ⇒ [Seite 326](#)

3 - Tülle

4 - Zahnrad 6. Gang

- Einzel herausnehmen ⇒ [Seite 320](#)
- Zusammen mit dem Getriebegehäuse herausnehmen ⇒ [Seite 326](#)

5 - Innenring/Zylinderrollenlager

- für Abtriebswelle
- vor Ausbau kennzeichnen
- Nicht mit dem Innenring des Zylinderrollenlagers der Antriebswelle vertauschen
- Zuordnung. ⇒ [Seite 300](#)

6 - Schraube

- selbstsichernd
- für Abtriebswelle
- nach Demontage ersetzen
- Zuordnung der Schrauben ⇒ [Seite 300](#)
- Gewindebohrungen für die Befestigungsschrauben für Zahnrad 6. Gang mit einem Gewindebohrer von den Rückständen des Sicherungsmittels reinigen. Anderenfalls könnten die Schrauben brechen.
- 80 Nm + 90°

7 - Deckel für Getriebegehäuse

- mit Zylinderrollenlager für An- und Abtriebswelle
- instand setzen ⇒ [Seite 368](#)

8 - Schraube

- 5 Stück
- Für die Befestigung des Deckels am Getriebegehäuse
- 18 Nm

9 - Schraube

- selbstsichernd
- für Antriebswelle
- nach Demontage ersetzen
- Zuordnung der Schrauben ⇒ [Seite 300](#)

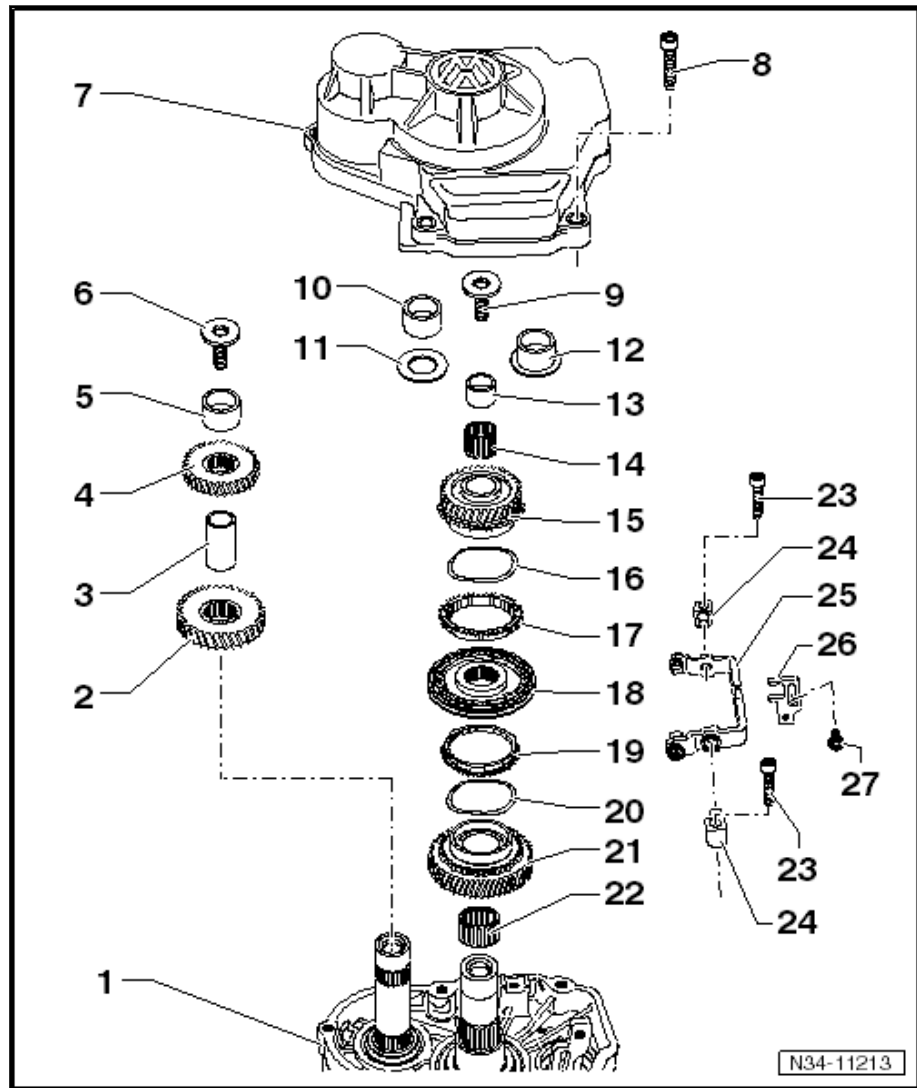

- Dichtmittel gleichmäßig an mehreren Stellen auf die Dichtflächen für die Schalteinheit auftragen.
- Schalteinheit mit neuen Schrauben -Pfeile- festschrauben.

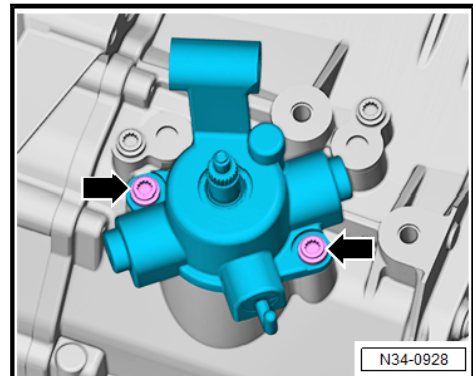

- Falls vorhanden, Geber für Getriebe-Neutralstellung - G701--1- einbauen ⇒ [Seite 300](#) .

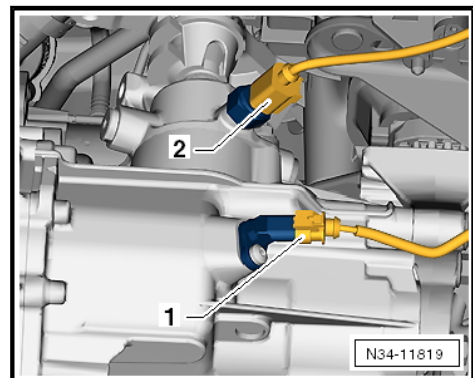

- Falls vorhanden, Stecker -1- auf Geber für Getriebe-Neutralstellung -G701- aufstecken.
- Stecken Sie den Stecker -2- auf den Schalter für Rückfahrleuchten -F4- auf.
- Zum Prüfen vorsichtig an der Steckverbindung ziehen.
- Getriebeschalthebel und Umlenkhebel einbauen ⇒ [Seite 105](#) .
- Schaltbetätigung einstellen ⇒ [Seite 121](#) .
- Falls ausgebaut, Batterie einbauen ⇒ Elektrische Anlage; Rep.-Gr. 27; Batterie; Batterie aus- und einbauen.
- Batterie anklemmen und die Arbeitsschritte nach dem Anklemmen der Batterie beachten ⇒ Elektrische Anlage; Rep.-Gr. 27; Batterie; Batterie ab- und anklemmen.

Falls ausgebaut, Luftfilter aufbauen.

Fahrzeuge mit Turbodieselmotor

- ⇒ Rep.-Gr. 23; Luftfilter; Luftfiltergehäuse aus- und einbauen

Fahrzeuge mit Benzinmotor

- ⇒ Rep.-Gr. 24; Luftfilter; Luftfiltergehäuse aus- und einbauen

Anzugsdrehmomente

- ◆ Schalteinheit an Getriebe ⇒ [-7.4 Getriebegehäuse und Schaltbetätigung](#) , [Seite 300](#)