



**Skoda Kamiq NW4**  
(2019 ➤)



**6 Gang Schaltgetriebe 0AJ**



## Inhaltsverzeichnis

<b>00 - Technische Daten</b>	<b>1</b>
<b>1 Sicherheitshinweise</b>	<b>1</b>
1.1 Sicherheitsmaßnahmen bei Arbeiten an Fahrzeugen mit Start-Stopp-System	1
1.2 Sicherheitsmaßnahmen bei Probefahrt mit Prüf- und Messgeräten	1
1.3 Allgemeine Sicherheitsvorschriften	1
<b>2 Kennzeichnung</b>	<b>3</b>
2.1 Kennzeichnung Getriebe	3
<b>3 Reparaturhinweise</b>	<b>4</b>
3.1 Sauberkeitsregeln	4
3.2 Allgemeine Reparaturhinweise	4
3.3 Kontaktkorrosion	9
3.4 Dichtungen, Dichtringe	9
3.5 Schrauben, Muttern	10
<b>4 Technische Daten</b>	<b>11</b>
4.1 Füllmenge	11
4.2 Zuordnung Getriebe - Motor	11
4.3 Berechnung des Übersetzungsverhältnisses	13
<b>5 Übersicht der Kraftübertragung</b>	<b>14</b>
5.1 Übersicht der Kraftübertragung - Frontantrieb	14
<b>6 Elektrische Bauteile</b>	<b>15</b>
6.1 Einbauorteübersicht - elektrische Bauteile	15
<b>30 - Kupplung</b>	<b>17</b>
<b>1 Kupplungsbetätigung</b>	<b>17</b>
1.1 Einbauorteübersicht - Kupplungsbetätigung	17
1.2 Montageübersicht - Fußhebelwerk	18
1.3 Montageübersicht - Kupplungshydraulik	24
1.4 Montageübersicht - Kupplungsausrückung	28
1.5 Kupplungspedal aus- und einbauen	30
1.6 Übertotpunktfeder aus- und einbauen	35
1.7 Lagerbuchse aus- und einbauen	37
1.8 Rückzugfeder aus- und einbauen	39
1.9 Lagerbock aus und einbauen	46
1.10 Geberzylinder aus- und einbauen	59
1.11 Nehmerzylinder aus- und einbauen	62
1.12 Leitungen für Kupplungsbetätigung aus- und einbauen	64
1.13 Kupplungsbetätigung entlüften	69
1.14 Kupplungspositionsgeber G476 aus- und einbauen	72
1.15 Geber- und Nehmerzylinder prüfen	75
1.16 Kupplungsausrückung in Stand setzen	76
<b>2 Kupplung</b>	<b>79</b>
2.1 Montageübersicht - Kupplung	79
2.2 Kupplung aus- und einbauen	83
<b>34 - Betätigung, Gehäuse</b>	<b>98</b>
<b>1 Schaltbetätigung</b>	<b>98</b>
1.1 Einbaulage - Schaltbetätigung	98
1.2 Übersicht - Schaltbetätigung	99
1.3 Montageübersicht - Schaltknopf und Abdeckung	101
1.4 Montageübersicht - Schaltbetätigung	104
1.5 Schaltknopf aus- und einbauen	109
1.6 Schaltbetätigung aus- und einbauen	118



1.7	Schaltbetätigung in Stand setzen	132
1.8	Schaltbetätigung einstellen	144
1.9	Schaltbetätigung prüfen	151
1.10	Dichtring für Schaltwelle ersetzen	152
<b>2</b>	<b>Getriebe aus- und einbauen</b>	<b>154</b>
2.1	Anzugsdrehmomente für Getriebe	154
2.2	Getriebe ausbauen	154
2.3	Getriebe einbauen	247
<b>3</b>	<b>Aggregatelagerung</b>	<b>258</b>
3.1	Montageübersicht - Aggregatelagerung	258
<b>4</b>	<b>Getriebe transportieren</b>	<b>259</b>
<b>5</b>	<b>Getriebe zerlegen und zusammenbauen</b>	<b>261</b>
5.1	Schematische Übersicht - Getriebe	261
5.2	Montageübersicht - Getriebe	262
5.3	Montageübersicht - Deckel für Getriebegehäuse und 5./6. Gang	262
5.4	Montageübersicht - Antriebswelle, Abtriebswellen, Ausgleichsgetriebe, Schaltstangen	264
5.5	Montageübersicht - Schalteinheit	266
5.6	Montageübersicht - Schaltgabeln	267
5.7	Schalteinheit aus- und einbauen	268
5.8	Schaltgabeln in Stand setzen	280
5.9	Getriebe zerlegen und zusammenbauen	284
<b>6</b>	<b>Getriebegehäuse, Kupplungsgehäuse</b>	<b>308</b>
6.1	Montageübersicht - Kupplungsgehäuse	308
6.2	Montageübersicht - Getriebegehäuse und Kupplungsgehäuse	308
6.3	Getriebegehäuse in Stand setzen	310
6.4	Deckel für Getriebegehäuse in Stand setzen	311
<b>7</b>	<b>Befestigung am Motor- und Getriebehalter</b>	<b>313</b>
<b>8</b>	<b>Getriebeöl</b>	<b>315</b>
8.1	Getriebeölstand prüfen	315
<b>35 - Räder, Wellen</b>		<b>317</b>
<b>1</b>	<b>Antriebswelle</b>	<b>317</b>
1.1	Montageübersicht - Antriebswelle	317
1.2	Antriebswelle zerlegen und zusammenbauen	320
1.3	Dichtring für Antriebswelle ersetzen	334
<b>2</b>	<b>Abtriebswelle</b>	<b>337</b>
2.1	Montageübersicht - Abtriebswelle	337
2.2	Abtriebswelle zerlegen und zusammenbauen	340
<b>39 - Achsantrieb, Ausgleichgetriebe</b>		<b>349</b>
<b>1</b>	<b>Dichtringe</b>	<b>349</b>
1.1	Einbauorteübersicht - Dichtringe	349
1.2	Dichtring links ersetzen	349
1.3	Dichtring rechts ersetzen	354
<b>2</b>	<b>Ausgleichsgetriebe</b>	<b>358</b>
2.1	Montageübersicht - Ausgleichsgetriebe	358
2.2	Ausgleichsgetriebe zerlegen und zusammenbauen	360
2.3	Ausgleichsgetriebe einstellen	369

### 1 - Nehmerzylinder

- aus- und einbauen ⇒ [a1.11 us- und einbauen](#)“, Seite 62

### 2 - Entlüftungsventil

- Kupplung entlüften ⇒ [e1.13 ntlüften](#)“, Seite 69
- 4,5 Nm

### 3 - Staubkappe

### 4 - Nachlaufschlauch

### 5 - Bremsflüssigkeitsbehälter

### 6 - Dichtringe

- müssen auf Nachlaufschlauch vorhanden sein

### 7 - Geberzylinder

- aus- und einbauen ⇒ [a1.10 us- und einbauen](#)“, Seite 59

### 8 - Klammer

- zum Aus- und Einbau der Rohr-Schlauchleitung Klammer bis Anschlag herausziehen

### 9 - O-Ring

- auf Leitungsanschluss aufziehen ⇒ [Seite 65](#)
- vor dem Einbau mit Bremsflüssigkeit benetzen
- unterschiedliche Ausführungen beachten ⇒ [Seite 66](#)
- nach dem Ausbau ersetzen
- Zuordnung ⇒ Elektronischer Katalog der Originalteile

### 10 - Halter

### 11 - Rohr-Schlauchleitung

- aus- und einbauen ⇒ [f1.12 ür Kupplungsbetätigung aus- und einbauen](#)“, Seite 64
- Zuordnung ⇒ Elektronischer Katalog der Originalteile
- Verlegung der Leitung bei Rechtslenkern ⇒ [Seite 28](#)

### 12 - O-Ring

- auf Leitungsanschluss aufziehen ⇒ [Seite 65](#)
- vor dem Einbau mit Bremsflüssigkeit benetzen
- unterschiedliche Ausführungen beachten ⇒ [Seite 66](#)
- nach dem Ausbau ersetzen
- Zuordnung ⇒ Elektronischer Katalog der Originalteile

### 13 - Klammer

- zum Aus- und Einbau der Rohr-Schlauchleitung Klammer bis Anschlag herausziehen

### 14 - Schraube

- Nehmerzylinder an Getriebe

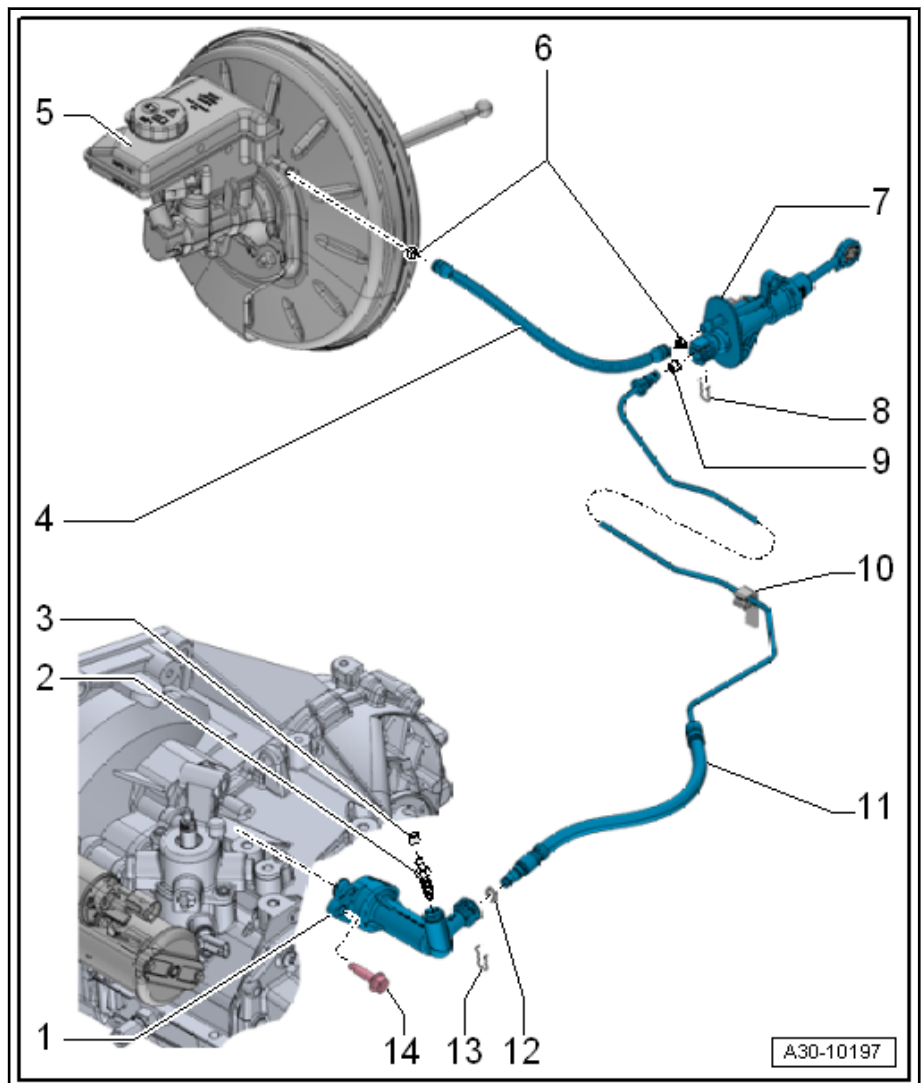

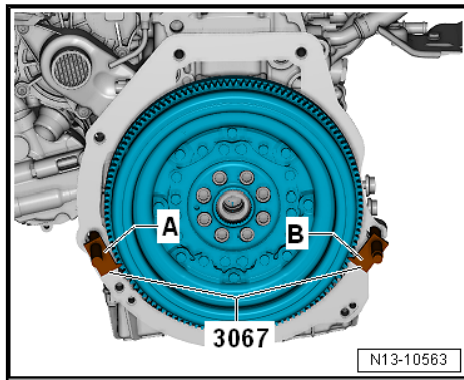

- Alle Schrauben nacheinander in Schritten über Kreuz um 90° so lösen, bis sich die Kupplungsdruckplatte frei gibt.
- Beim Lösen muss sich der Anschlag -2- vom Bolzen -1- lockern.

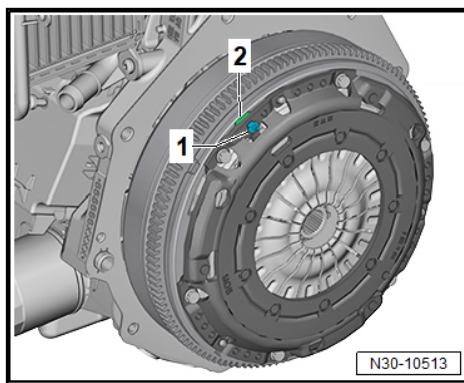

- Wird der Anschlag nicht gelockert, den Bolzen in Richtung Zweimassenschwungrad drücken.
- Die Druckplatte und die Kupplungsscheibe abnehmen.

### Einbauen

Der Einbau erfolgt in umgekehrter Reihenfolge, dabei ist Folgendes zu beachten:

- Kupplungsscheibe und Druckplatte nach Motorkennbuchstaben zuordnen ⇒ Elektronischer Katalog der Originalteile.
- Zweimassenschwungrad, Druckplatte und Kupplungsscheibe sind gegenseitig zugeordnet und dürfen nicht gemeinsam mit Bauteilen anderer Hersteller eingebaut werden.
- Verzahnung der Antriebswelle und bei gebrauchten Kupplungsscheiben auch die Verzahnung der Nabe reinigen.
- Korrosion entfernen und nur eine hauchdünne Schicht des Schmierfettes für Kerbverzahnung auf die Verzahnung der Antriebswelle auftragen.
- Danach Kupplungsscheibe auf der Antriebswelle hin- und herbewegen, bis die Nabe auf der Welle leichtgängig ist.
- Überschüssiges Fett unbedingt entfernen.
- Die Anlaufflächen für die Kupplungsdruckplatte und für das Schwungrad gründlich reinigen (von Fett befreien).
- Um die Geruchsbelästigung zu reduzieren, wenn die Kupplung verbrannt ist, Getriebegehäuse, Schwungrad und Motor im Kupplungsbereich gründlich reinigen.
- Kupplungsscheiben und Druckplatten mit beschädigter oder loser Nietverbindung ersetzen.

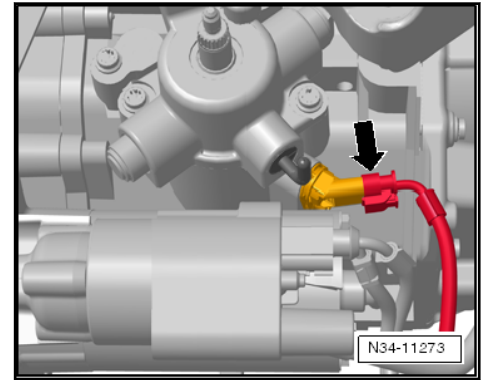

**Fortsetzung für alle Fahrzeuge**

- Verbindungsschrauben Motor/Getriebe oben -1- ausbauen.

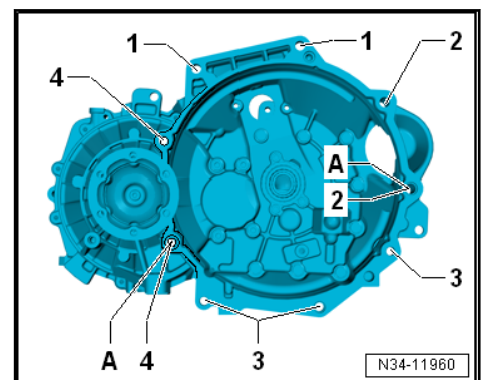

- Befestigungsschraube für Anlasser oben -2- ausbauen.

**Abfangvorrichtung zum Abfangen des Motor/Getriebe-Aggregats einbauen.**

- Abfangvorrichtung auf Fahrzeug aufsetzen wie in der Abbildung gezeigt und beschrieben.

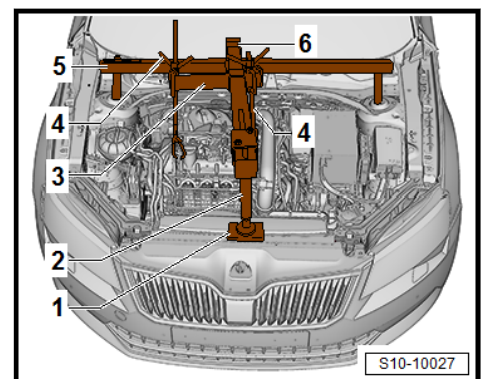

- 1 - Unterlager -T30119-
- 2 - Stütze -10-222A/31A- oder -10-222A/31 + 10-222A/31-5-
- 3 - Adapter -MP9-200/18 (10-222A/18)-
- 4 - Haken -MP9-200/10 (10-222A/10)-
- 5 - Abfangvorrichtung -T30099A- oder -T30099 + T30099/1-
- 6 - Adapter -T40091/3-

- Motor/Getriebe-Aggregat über Spindel leicht vorspannen.





Durch Drücken des Umlenkhebels nach vorn wird der Seilzug aus der Arretierung teilweise ausgeschoben. Der Umlenkhebel wird im folgenden Arbeitsschritt herausgenommen.

- Sicherungsklammer -1- abziehen und den Umlenkhebel gemeinsam mit der Seilzugarretierung abnehmen.

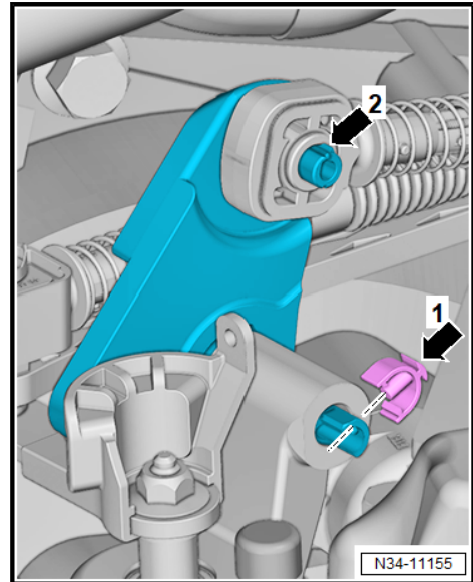

- Koppelstange -1- z. B. mit einem Schraubendreher aus der Kugelarretierung am Getriebeschalthebel lösen -Pfeil-.

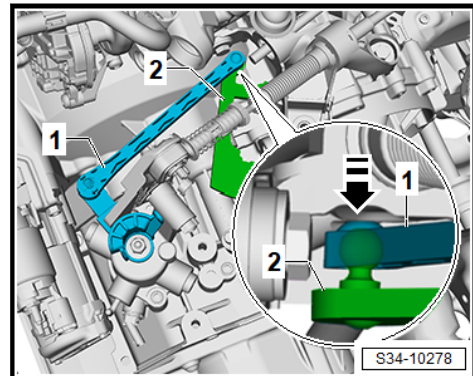

- Beim Ausbau der Kugelarretierung den Schaltseilzug geringfügig zur Seite drücken.
- Den Schaltseilzug nicht beschädigen.
- Die gelöste Koppelstange -1- seitlich ablegen.
- Schrauben -Pfeile- für Seilzugwiderlager herauserschrauben.

