



**Skoda Kamiq NW4**  
(2019 ➤)



**Kommunikation**



## Inhaltsverzeichnis

<b>00 - Technische Daten</b>	<b>1</b>
<b>1 Sicherheitshinweise</b>	<b>1</b>
1.1 Sicherheitsmaßnahmen bei Arbeiten an Fahrzeugen mit Start-Stopp-System	1
1.2 Sicherheitsmaßnahmen bei Probefahrt mit Prüf- und Messgeräten	1
<b>2 Reparaturhinweise</b>	<b>2</b>
2.1 Allgemeine Reparaturhinweise	2
2.2 Sauberkeitsregeln	2
2.3 Kontaktkorrosion	2
2.4 Leitungsverlegung und -befestigung	3
2.5 ESD-Arbeitsplatz	4
<b>91 - Kommunikation</b>	<b>5</b>
<b>1 Infotainment-System</b>	<b>5</b>
1.1 Aufbau - Infotainment-System	5
1.2 Einbauorteübersicht - Infotainment-System	7
1.3 Bildschirm des Infotainment-Systems aus- und einbauen	8
1.4 Steuergerät für Informationselektronik 1 J794 aus- und einbauen	11
<b>2 SoundSystem</b>	<b>14</b>
2.1 Einbauorteübersicht - SoundSystem	14
2.2 Steuergerät für digitales Soundpaket J525 aus- und einbauen	15
2.3 Hochtonlautsprecher hinten R14/R16 aus- und einbauen	16
2.4 Hochtonlautsprecher vorn R20/R22 aus- und einbauen	17
2.5 Tieftonlautsprecher hinten R15/R17 aus- und einbauen	17
2.6 Tieftonlautsprecher vorn R21/R23 aus- und einbauen	18
2.7 Subwoofer R211 aus- und einbauen	19
2.8 Zentrallautsprecher aus- und einbauen	19
<b>3 Antennensysteme</b>	<b>21</b>
3.1 Einbauorteübersicht - Antennensysteme	21
3.2 Antennenverstärker aus- und einbauen	23
3.3 Frequenzfilter für Amplitudenmodulation (AM) R177 aus- und einbauen	24
3.4 Frequenzfilter für Frequenzmodulation (FM) R178/R179 aus- und einbauen	25
3.5 GPS-Antenne R50 aus- und einbauen	26
3.6 Dachantenne aus- und einbauen	26
3.7 LTE-Antenne R297/R306 aus- und einbauen	27
3.8 Antenne für Notrufmodul R263 aus- und einbauen	27
3.9 Antennenleitungen ersetzen und reparieren	28
<b>4 Radio</b>	<b>29</b>
4.1 Aufbau - Radio	29
<b>5 Telefonanlage</b>	<b>30</b>
5.1 Aufbau - Telefon	30
5.2 Einbauorteübersicht - Telefonanlage	30
5.3 Verstärker für Handy R86 aus- und einbauen	32
5.4 Mikrofon für Telefon R38 aus- und einbauen	32
5.5 Ablagefach mit Schnittstelle für Handy R265 aus- und einbauen	33
<b>6 Navigationssystem</b>	<b>34</b>
6.1 Aufbau - Navigationssystem	34
6.2 Einbauorteübersicht - Navigationssystem	34
<b>7 Rückfahrkameranystem</b>	<b>35</b>
7.1 Aufbau - Rückfahrkameranystem	35
7.2 Montageübersicht - Rückfahrkameranystem	35
7.3 Rückfahrkamera R189 aus- und einbauen	36
7.4 Spritzdüse für Rückfahrkamera aus- und einbauen	37



<b>8</b>	<b>Multifunktionslenkrad</b> .....	<b>39</b>
8.1	Aufbau - Multifunktionslenkrad .....	39
8.2	Multifunktionstasten im Lenkrad E441/E440 aus- und einbauen .....	39
8.3	Schalter für Tiptronic im Lenkrad E439/E438 aus- und einbauen .....	42
<b>9</b>	<b>Anschluss für externe Multimediageräte</b> .....	<b>44</b>
9.1	Anschluss für externe Audioquellen R199 aus- und einbauen .....	44
<b>10</b>	<b>Online-Dienste</b> .....	<b>46</b>
10.1	Allgemeine Beschreibung - mobile Online-Dienste .....	46
10.2	Einbauorteübersicht - mobile Online-Dienste .....	46
10.3	Steuergerät für Notrufmodul und Kommunikationseinheit J949 aus- und einbauen .....	48
10.4	Taster für Notruf E276 aus- und einbauen .....	51
10.5	Lautsprecher für Notrufmodul R335 aus- und einbauen .....	51
10.6	Batterie Steuergerät für Notrufmodul aus- und einbauen .....	52
10.7	Steuergerät für Notrufmodul und Kommunikationseinheit J949 ersetzen, anpassen und aktivieren .....	54
10.8	Komponenten und Kommunikation des ERA Glonass Systems auf Funktion prüfen .....	57

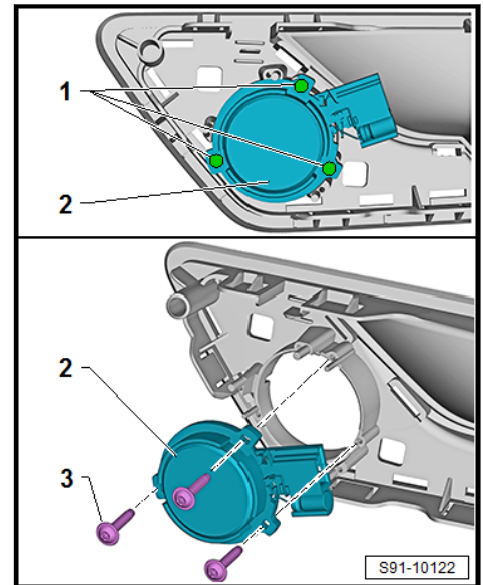

- Reste der Kunststoffniete entfernen (abschneiden, abschleifen).

#### Einbauen

Der Einbau erfolgt in umgekehrter Reihenfolge, dabei ist Folgendes zu beachten:

- Neuen Lautsprecher -2- mit Schrauben -3- befestigen, siehe ⇒ Elektronischen Katalog der Originalteile „ETKA“.

#### Anzugsdrehmomente

Bauteil	Nm
Befestigungsschrauben für Lautsprecher	0,5 Nm

### 2.4 Hochtonlautsprecher vorn -R20-/-R22- aus- und einbauen

Hochtonlautsprecher vorn ist in der A-Säulen-Verkleidung oben integriert. Bei Beschädigung die A-Säulen-Verkleidung ersetzen siehe ⇒ Karosserie - Montagearbeiten innen; Rep.-Gr. 70; Verkleidungen Innenraum; A-Säulen-Verkleidung aus- und einbauen und ⇒ Elektronischer Katalog der Originalteile „ETKA“.

### 2.5 Tieftonlautsprecher hinten -R15-/-R17- aus- und einbauen

#### Ausbauen

- Zündung und alle elektrischen Verbraucher ausschalten.
- Türverkleidung, aus der der Lautsprecher ausgebaut wird, ausbauen ⇒ Karosserie - Montagearbeiten innen; Rep.-Gr. 70; Türverkleidungen hinten; Türverkleidung hinten aus- und einbauen.
- Steckverbindung am Lautsprecher trennen.
- Die Niete -1- mit einem geeigneten Bohrer abbohren und den Lautsprecher -2- herausnehmen.

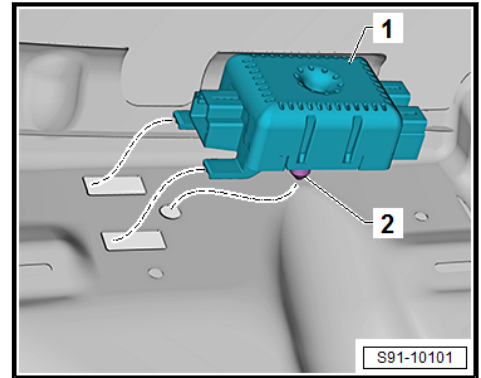

### Einbauen

Der Einbau erfolgt in umgekehrter Reihenfolge, dabei ist Folgendes zu beachten:

#### Anzugsdrehmomente

Bauteil	Nm
Schraube des Frequenzfilters	6 Nm

### 3.4 Frequenzfilter für Frequenzmodulation (FM) R178/R179 aus- und einbauen

#### Ausbauen

- Obere Heckklappenverkleidung ausbauen => Karosserie - Montagearbeiten innen; Rep.-Gr. 70; Kofferraumverkleidungen; Obere Heckklappenverkleidung aus- und einbauen.
- Stecker -Pfeile- entriegeln und abziehen.

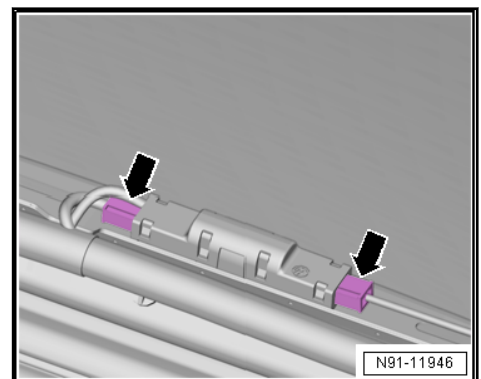

- Frequenzfilter aus der Lagerung vorsichtig heraushebeln -Pfeil-.

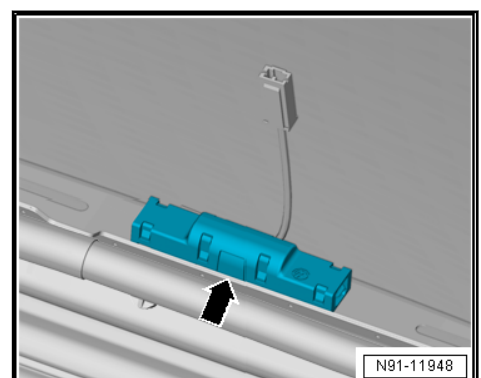

## Einbauen

Der Einbau erfolgt in umgekehrter Reihenfolge.

### 5.5 Ablagefach mit Schnittstelle für Handy -R265- aus- und einbauen

Benötigte Spezialwerkzeuge, Prüf- und Messgeräte sowie Hilfsmittel

- ◆ Demontagekeil -3409-



#### Hinweis

*Auch für drahtloses Nachladen des Handys verwendbar, siehe ⇒ -3.1 Antennensysteme“, Seite 21 .*

## Ausbauen

- Zündung und alle elektrischen Verbraucher ausschalten.
- Verkleidung -1- mit Keil -3409- herausnehmen -Pfeil-.

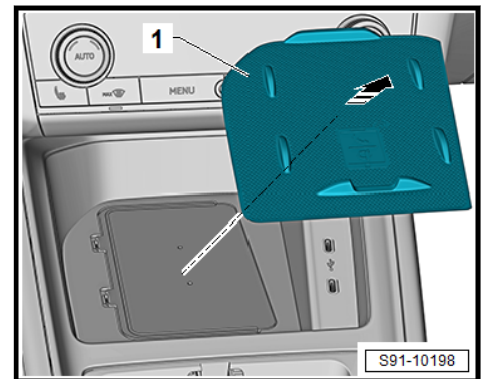

- Ablagefach mit Schnittstelle für Handy -R265-, Pos. -1- aus den Verrastungen -Pfeile- vorsichtig lösen und aus der Ablage herausnehmen.

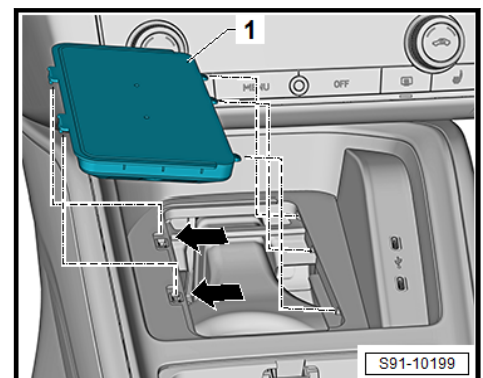

- Stecker entriegeln und abziehen.

## Einbauen

Der Einbau erfolgt in umgekehrter Reihenfolge.



### 8.3 Schalter für Tiptronic im Lenkrad - E439-/-E438- aus- und einbauen

Benötigte Spezialwerkzeuge, Prüf- und Messgeräte sowie Hilfsmittel

- ◆ Demontagekeil -3409-

Die Montager Reihenfolge ist bei den beiden Schaltereinheiten identisch.

#### Ausbauen



Vorsicht!

*Bei Verwendung des Hebelwerkzeugs die Stellen, wo das Hebelwerkzeug angesetzt wird, mit handelsüblichem Klebeband abkleben.*

- Airbag-Einheit im Lenkrad ausbauen ⇒ Karosserie - Montagetarbeiten innen; Rep.-Gr. 69; Airbag Fahrerseite; Airbag-Einheit mit Zünder aus- und einbauen.
- Platte mit Schaltereinheiten -2- aus dem Lenkrad -1- mit Demontagekeil gleichmäßig und vorsichtig heraushebeln -Pfeile-.

#### Variante 1

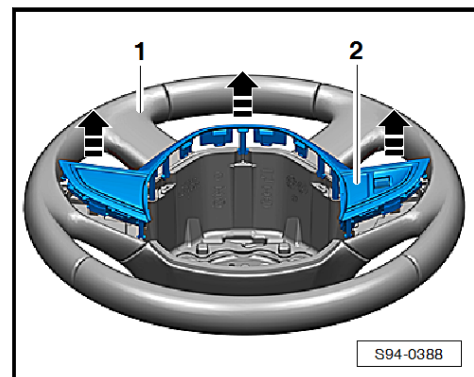

#### Variante 2

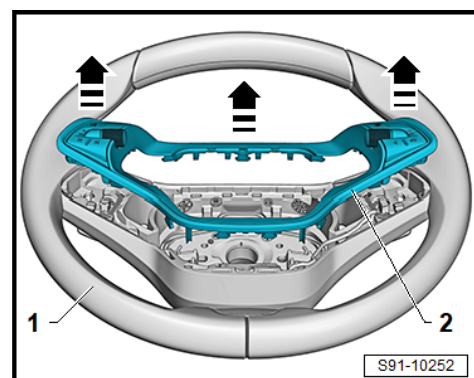

- Stecker abziehen.
- Schraube herausdrehen, Pfeil -A-, Schaltereinheit für Getriebebetätigung -1- in Pfeilrichtung -B- ausschwenken und herausnehmen.

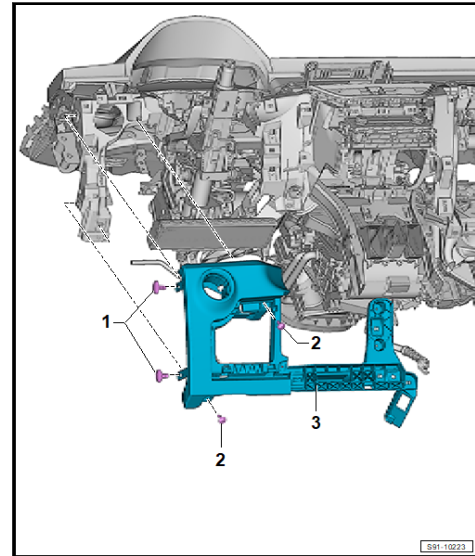

- Für eine leichtere Handhabung des Steuergeräts den Hebel für Lenkradeinstellung nach unten verschieben und die linke Seite der Verkleidung -3- etwas zu sich hebeln.
- Steuergerät -2- mit Halter -1- etwas drehen und durch die Öffnung in der Schalttafel durchziehen -Pfeil-.

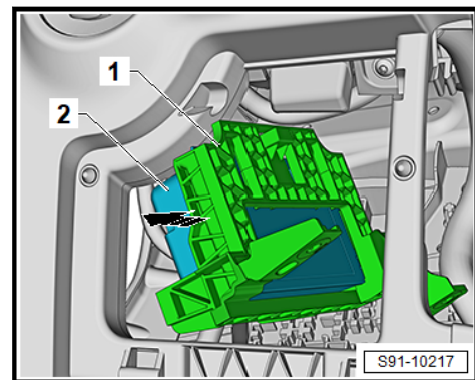

- Stecker entriegeln und abziehen.
- Rastnase in Pfeilrichtung -A- abdrücken und Steuergerät -1- in Pfeilrichtung -B- aus dem Halter -2- herauschieben.

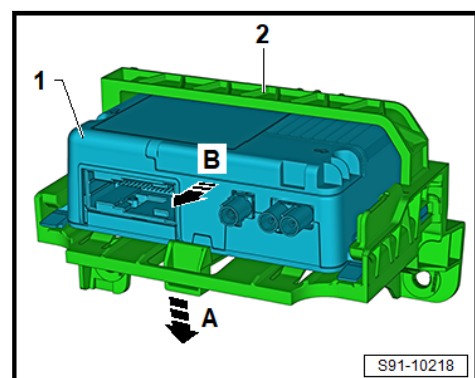

### Einbauen

Der Einbau erfolgt in umgekehrter Reihenfolge.