



Skoda Octavia IV
(2019 ➤)



Elektrische Anlage



Inhaltsverzeichnis

00 - Technische Daten	1
1 Sicherheitshinweise	1
1.1 Sicherheitsmaßnahmen bei Arbeiten an Fahrzeugen mit Hochvoltssystem	1
1.2 Sicherheitsmaßnahmen bei Arbeiten in der Nähe von Hochvoltkomponenten	2
1.3 Sicherheitsmaßnahmen bei Arbeiten an Fahrzeugen mit Start-Stopp-System	2
1.4 Sicherheitsmaßnahmen bei Probefahrt mit Prüf- und Messgeräten	2
1.5 Anwendungs- und Sicherheitshinweise für LED-Scheinwerfer	2
1.6 Anwendungs- und Sicherheitshinweise für Gasentladungslampen	3
2 Reparaturhinweise	4
2.1 Allgemeine Reparaturhinweise	4
2.2 Sauberkeitsregeln	4
2.3 Kontaktkorrosion	4
2.4 ESD-Arbeitsplatz	5
2.5 Leitungsverlegung und -befestigung	6
3 Batterie	7
3.1 Batteriearten	7
3.2 Grundsätzliche Themen	7
27 - Anlasser, Stromversorgung, GRA	8
1 Batterie	8
1.1 Montageübersicht - Batterie	8
1.2 Batterie aus- und einbauen	13
1.3 Batterie ab- und anklemmen	22
1.4 Batterieträger aus- und einbauen	26
1.5 Batterie prüfen	27
1.6 Sichtprüfung und Klassifikation der Batterie, 48 V A6	27
1.7 Batterie laden	27
1.8 Masseleitung mit Steuergerät für Batterieüberwachung J367 aus- und einbauen	29
1.9 Steuergerät für Batterieüberwachung J367 anpassen	31
1.10 Spannungswandler	32
1.11 Spannungswandler, 48 V/12 V A7 aus- und einbauen	32
2 Drehstromgenerator	35
2.1 Montageübersicht - Generator	35
2.2 Generator aus- und einbauen	38
2.3 Startergenerator C29 zusammen mit Omegahalter aus- und einbauen	42
2.4 Omegahalter aus- und einbauen	45
2.5 Generator prüfen	46
2.6 Keilrippenriemenscheibe aus- und einbauen	47
2.7 Spannungsregler aus- und einbauen	53
3 Anlasser	57
3.1 Montageübersicht - Anlasser	57
3.2 Anlasser aus- und einbauen	61
4 Start-Stopp-System	67
4.1 Allgemeine Beschreibung - Start-Stopp-System	67
4.2 Steuergerät für Batterieüberwachung J367	67
4.3 Taster für „Start-Stopp“-System	68
5 Geschwindigkeitsregelanlage (GRA)	69
5.1 Geschwindigkeitsregelanlage (GRA)	69
6 Automatische Distanzregelung	70
6.1 Bauform - automatische Distanzregelung	70
6.2 Einbauorteübersicht - automatische Distanzregelung	70
6.3 Steuergerät für automatische Distanzregelung aus- und einbauen	71



6.4	Automatische Distanzregelung kalibrieren	72
90	- Armaturen, Instrumente	74
1	Schalttafeleinsatz	74
1.1	Schalttafeleinsatz KX2 aus- und einbauen	74
1.2	Montageübersicht - Frontscheibenprojektion (Head-up-Display)	77
1.3	Steuergerät für Frontscheibenprojektion (Head-up-Display) aus- und einbauen	77
2	Signalhorn	79
2.1	Montageübersicht - Signalhorn	79
2.2	Hochtonhorn H2/Tieftonhorn H7 aus- und einbauen	79
92	- Scheibenwisch- und -waschanlage	81
1	Frontscheibenwischanlage	81
1.1	Montageübersicht - Frontscheibenwischanlage	81
1.2	Scheibenwischerarme aus- und einbauen	83
1.3	Scheibenwischermotor V aus- und einbauen	85
1.4	Sensor für Regen- und Lichterkennung aus- und einbauen	86
2	Frontscheibenwaschanlage	91
2.1	Montageübersicht - Frontscheibenwaschanlage	91
2.2	Waschwasserbehälter aus- und einbauen	93
2.3	Scheiben-Waschwasserstandsgeber aus- und einbauen	94
2.4	Scheibenwaschpumpe aus- und einbauen	95
2.5	Spritzdüsen aus- und einbauen	95
2.6	Spritzdüsen einstellen	96
3	Heckscheibenwischanlage	97
3.1	Montageübersicht - Heckscheibenwischanlage	97
3.2	Scheibenwischerblatt aus- und einbauen	98
3.3	Scheibenwischerarm aus- und einbauen	98
3.4	Scheibenwischerarm einstellen	100
3.5	Motor für Heckscheibenwischer V12 aus- und einbauen	100
4	Heckscheibenwaschanlage	102
4.1	Waschwasserbehälter aus- und einbauen	102
4.2	Heckscheibenwaschpumpe aus- und einbauen	102
4.3	Spritzdüse aus- und einbauen	102
4.4	Spritzdüse einstellen	103
5	Scheinwerferreinigungsanlage	104
5.1	Montageübersicht - Scheinwerferreinigungsanlage	104
5.2	Waschwasserbehälter aus- und einbauen	104
5.3	Pumpe für Scheinwerferreinigungsanlage V11 aus- und einbauen	105
5.4	Spritzdüsen einstellen	105
5.5	Hubzylinder für Spritzdüsen aus- und einbauen	105
5.6	Scheinwerferreinigungsanlage entlüften	106
6	Waschwasserleitungen	108
6.1	Waschwasserleitungen in Stand setzen	108
94	- Leuchten, Lampen, Schalter - außen	109
1	Scheinwerfer	109
1.1	Montageübersicht - Scheinwerfer	109
1.2	Scheinwerfer aus- und einbauen	113
1.3	Scheinwerfer einstellen	114
1.4	Lampe für Blinklicht vorn M5/M7 aus- und einbauen	114
1.5	Reparatursatz für Scheinwerfergehäuse einbauen	115
1.6	Scheinwerfer von Rechts- auf Linksverkehr umstellen	116
1.7	Scheinwerfer von Links- auf Rechtsverkehr umstellen	117
1.8	Geber für Fahrzeugniveau G78 vorn links bzw. G76 hinten links	119



1.9	LED-Modul aus- und einbauen	119
1.10	Leistungsmodul für Scheinwerfer J667/J668 aus- und einbauen	123
2	Automatische Leuchtweitenregelung	124
2.1	Montageübersicht - automatische Leuchtweitenregelung	124
2.2	Geber für Fahrzeugniveau aus- und einbauen	125
2.3	Steuergerät für Leuchtweitenregelung aus- und einbauen	126
3	Nebelscheinwerfer	129
3.1	Nebelscheinwerfer aus- und einbauen	129
3.2	Nebelscheinwerfer einstellen	129
3.3	Steuergerät für Nebelscheinwerfer aus- und einbauen	130
4	Leuchten im Außenspiegel	132
4.1	Blinkleuchte aus- und einbauen	132
4.2	Einstiegsleuchte im Außenspiegel aus- und einbauen	133
5	Schlussleuchte	136
5.1	Einbauorteübersicht - Schlussleuchten	136
5.2	Schlussleuchte aus- und einbauen	136
5.3	Schlussleuchte in der Heckklappe aus- und einbauen	138
6	Hochgesetzte Bremsleuchte	139
6.1	Hochgesetzte Bremsleuchte aus- und einbauen	139
7	Kennzeichenleuchte	141
7.1	Kennzeichenleuchte X4/X5 aus- und einbauen	141
8	Zugangs- und Startberechtigung	142
8.1	Einbauorteübersicht - Zugangs- und Startberechtigungssystem	142
8.2	Interface für Zugang und Startsystem J965 aus- und einbauen	145
8.3	Antenne 1 im Innenraum für Zugang und Startsystem R138 aus- und einbauen	147
8.4	Antenne im Kofferraum für Zugang und Startsystem R137 aus- und einbauen	147
8.5	Antenne für Zugang und Startberechtigung R200/R201 aus- und einbauen	148
8.6	Steuergerät für Einbruchschutz J1191/J1192 aus- und einbauen	149
8.7	Steuergerät für Einbruchschutz J1193/J1194 aus- und einbauen	149
8.8	Steuergerät für Heckklappenöffnung J938 aus- und einbauen	150
8.9	Geber für Heckklappenöffnung G750/G760 aus- und einbauen	150
9	Schaltermodul an der Lenksäule	152
9.1	Montageübersicht - Schaltermodul an der Lenksäule	152
9.2	Schaltermodul an der Lenksäule aus- und einbauen	154
9.3	Anschlussbelegung am Steuergerät für Lenksäulenelektronik	159
10	Einparkhilfe	160
10.1	Montageübersicht - Einparkhilfe	160
10.2	Steuergerät für Einparkhilfe J446 bzw. Steuergerät für Einparkhilfe und Parklenkassistent J791 aus- und einbauen	161
10.3	Geber für Einparkhilfe vorn aus- und einbauen	163
10.4	Geber für Einparkhilfe hinten aus- und einbauen	164
11	Parklenkassistent	165
11.1	Montageübersicht - Parklenkassistent	165
11.2	Steuergerät aus- und einbauen	165
11.3	Geber vorn aus- und einbauen	165
11.4	Geber hinten aus- und einbauen	165
12	Anhängevorrichtung	166
12.1	Montageübersicht - Anschluss, Steuergerät für Anhängererkennung	166
12.2	Steuergerät für Anhängererkennung J345 aus- und einbauen	166
96	Leuchten, Lampen, Schalter - innen	168
1	Leuchten	168
1.1	Einbauorteübersicht - Leuchten in der Schalttafel	168
1.2	Einbauorteübersicht - Leuchten in den vorderen Türen	169



1.3	Einbauorteübersicht - Leuchten in den hinteren Türen	170
1.4	Einbauorteübersicht - Leuchten im Kofferraum	171
1.5	Einbauorteübersicht - Leuchten in der Dachverkleidung	172
1.6	Handschuhfachleuchte W6 aus- und einbauen	173
1.7	Fußraumleuchte W9/W10 aus- und einbauen	174
1.8	Kontrollleuchte für SAFE-Funktion der Zentralverriegelung K133 aus- und einbauen	174
1.9	Lampe für Türöffnerbeleuchtung L108/L109 aus- und einbauen	175
1.10	Lampe für Türöffnerbeleuchtung hinten L110/L111 aus- und einbauen	176
1.11	Leuchte für Ambientebeleuchtung der Schalttafel L229 /L230 aus- und einbauen	176
1.12	Leuchte 1 für Ambientebeleuchtung der Tür vorn L199 / L200 aus- und einbauen	177
1.13	Leuchte mit Logo „Škoda“ in der Vordertür W30 / W36 aus- und einbauen	177
1.14	Kofferraumleuchte W3 aus- und einbauen	178
1.15	Beleuchteten Make-up-Spiegel W20/W14 aus- und einbauen	179
1.16	Dachmodul vorn WX3 aus- und einbauen	180
1.17	Handschuhfachleuchte Mittelkonsole vorn aus- und einbauen	181
2	Bedienungselemente	183
2.1	Einbauorteübersicht - Bedienungselemente in der Schalttafel	183
2.2	Einbauorteübersicht - Bedienungselemente in den vorderen Türen	184
2.3	Einbauorteübersicht - Bedienungselemente in den hinteren Türen	185
2.4	Einbauorteübersicht - Bedienungselemente in der Mittelkonsole	186
2.5	Einbauorteübersicht - Bedienungselemente im Kofferraum	187
2.6	Einbauorteübersicht - Bedienungselemente in der Dachverkleidung	188
2.7	Lichtdrehschalter EX1 aus- und einbauen	192
2.8	Taster in der Schalttafel aus- und einbauen	193
2.9	Taster für Parklenkassistent E581 aus- und einbauen	194
2.10	Schalter für Handschuhfachleuchte E26 aus- und einbauen	194
2.11	Schalter für Spiegelverstellung E43/ E168 aus- und einbauen	195
2.12	Bedienungseinheit für Fensterheber in Fahrertür E512 aus- und einbauen	196
2.13	Fensterheberschalter in Beifahrertür E107 aus- und einbauen	197
2.14	Schalter für Heckklappenfernentriegelung E233 aus- und einbauen	197
2.15	Taster für Fensterheber hinten in Tür hinten E700/E705 aus- und einbauen	198
2.16	Taster für elektromechanische Feststellbremse E538/Taster für AUTO HOLD E540 aus- und einbauen	199
2.17	Taster für Startanlage E378 aus- und einbauen	200
2.18	Schalter mit Regulierung des beheizbaren Rücksitzes E128/E129 aus- und einbauen	201
2.19	Taster für Schließung der Heckklappe im Kofferraum E406 aus- und einbauen	201
2.20	Taster für elektrisch schwenkbare Anhängavorrichtung E474 aus- und einbauen	202
2.21	Warnsummer für Heckklappe H32 aus- und einbauen	203
2.22	Taster für Schiebedach E325 aus- und einbauen	203
2.23	Innenleuchte/Leseleuchte hinten aus- und einbauen	203
3	Diebstahlwarnanlage	205
3.1	Montageübersicht - Innenraumüberwachung	205
3.2	Alarmhorn H12 aus- und einbauen	206
3.3	Sensor für Diebstahlwarnanlage G578 aus- und einbauen	207
4	Spurwechselassistent	208
4.1	Montageübersicht - Spurwechselassistent	208
4.2	Warnleuchte für Spurwechselassistent im Außenspiegel K233/K234 aus- und einbauen	208
4.3	Steuergerät für Totwinkelerkennung J1086/J1087	210
4.4	Kalibrierung des Spurwechselassistenten	211
5	Frontkamera für Fahrerassistenzsysteme	212
5.1	Frontkamera für Fahrerassistenzsysteme aus- und einbauen	212
5.2	Scheibenheizung für Frontsensorik Z113 aus- und einbauen	212
6	Zigarettenanzünder, Steckdose	214
6.1	Steckdose 12 V / Zigarettenanzünder in der Mittelkonsole aus- und einbauen	214
6.2	Kofferraumsteckdose 12 V aus- und einbauen	214



6.3	Wechselrichter mit Steckdose, 12 V-230 V U13 aus- und einbauen	214
97	- Leitungen	217
1	Relaisträger, Sicherungsträger, E-Boxen	217
1.1	Einbauorteübersicht - Relaissträger, Sicherungsträger, E-Boxen	217
1.2	Sicherungshalter C-SC aus- und einbauen	223
1.3	Sicherungshalter A-SA aus- und einbauen	227
1.4	E-Box aus- und einbauen	228
1.5	Sicherungshalter B SB aus- und einbauen	230
1.6	Sicherungshalter 48 V aus- und einbauen	232
1.7	Sicherungshalter Batterie aus- und einbauen, Fahrzeuge mit Hochvoltsystem	234
2	Steuergeräte	235
2.1	Montageübersicht - Diagnose-Interface für Datenbus	235
2.2	Bordnetzsteuergerät J519 aus- und einbauen	235
2.3	Diagnose-Interface für Datenbus J533 aus- und einbauen	241
3	Steckverbindungen	243
3.1	Elektrische Leitungsstränge und Steckverbindungen in Stand setzen	243
4	Steckergehäuse entriegeln und zerlegen	244
5	Kontaktflächen reinigen	245
5.1	Kontaktflächen reinigen	245
6	Fahrzeugdiagnose-, Mess- und Informationssysteme	246
6.1	Fahrzeugdiagnose-, Mess- und Informationssysteme	246

1.10 Spannungswandler

⇒ -1.10.1 Spannungswandler“, Seite 32

⇒ 41.11 8 V/12 VA7 aus- und einbauen“, Seite 32

1.10.1 Montageübersicht - Spannungswandler

1 - Mutter

- 3 Stück
- 8 Nm

2 - Aufnahme

- Spannungswandler, 48 V/12 V -A7-

3 - Stecker

4 - Leitungen

- zur Batterie -A-
- 20 Nm

5 - Stecker

- zur Batterie, 48 V -A6-

6 - Masseleitung

7 - Abdeckung

8 - Halteclip

- 2 Stück

9 - Stecker

10 - Spannungswandler, 48 V/12 V -A7-

- aus- und einbauen ⇒ [41.11 8 V/12 VA7 aus- und einbauen“, Seite 32](#)

11 - Schraube

- 4 Stück
- 8 Nm

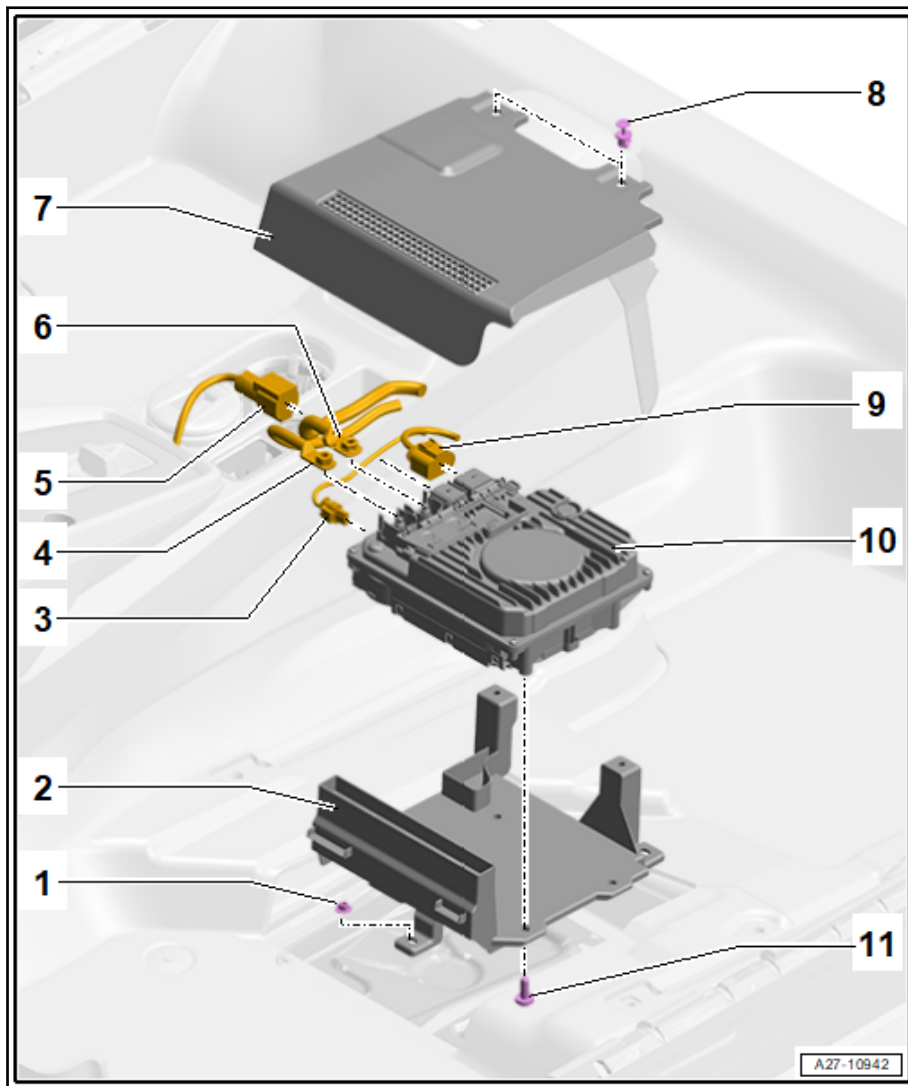

1.11 Spannungswandler, 48 V/12 V -A7- aus- und einbauen

Ausbauen

- Den linken Vordersitz nach hinten aufs Höchste schieben.
- Mit dem ⇒ Fahrzeugdiagnosetester Spannungsfreiheit des Systems 48 V herstellen.
- Batterie-Masseband abklemmen ⇒ [a1.3 b- und anklemmen“, Seite 22](#).
- Aufknöpfung -2- abnehmen.

1 - Drehstromgenerator -C-

- aus- und einbauen ⇒ [a2.2 us- und einbauen](#)“, [Seite 38](#)
- prüfen ⇒ [p2.5 rufen](#)“, [Seite 46](#)
- Keilrippenriemenscheibe aus- und einbauen ⇒ [a2.6 us- und einbauen](#)“, [Seite 47](#)
- Spannungsregler aus- und einbauen ⇒ [a2.7 us- und einbauen](#)“, [Seite 53](#)

2 - Stecker

3 - Klemme 30/B+

4 - Mutter

- ersetzen
- 20 Nm

5 - Abdeckkappe

6 - Schrauben

- 23 Nm

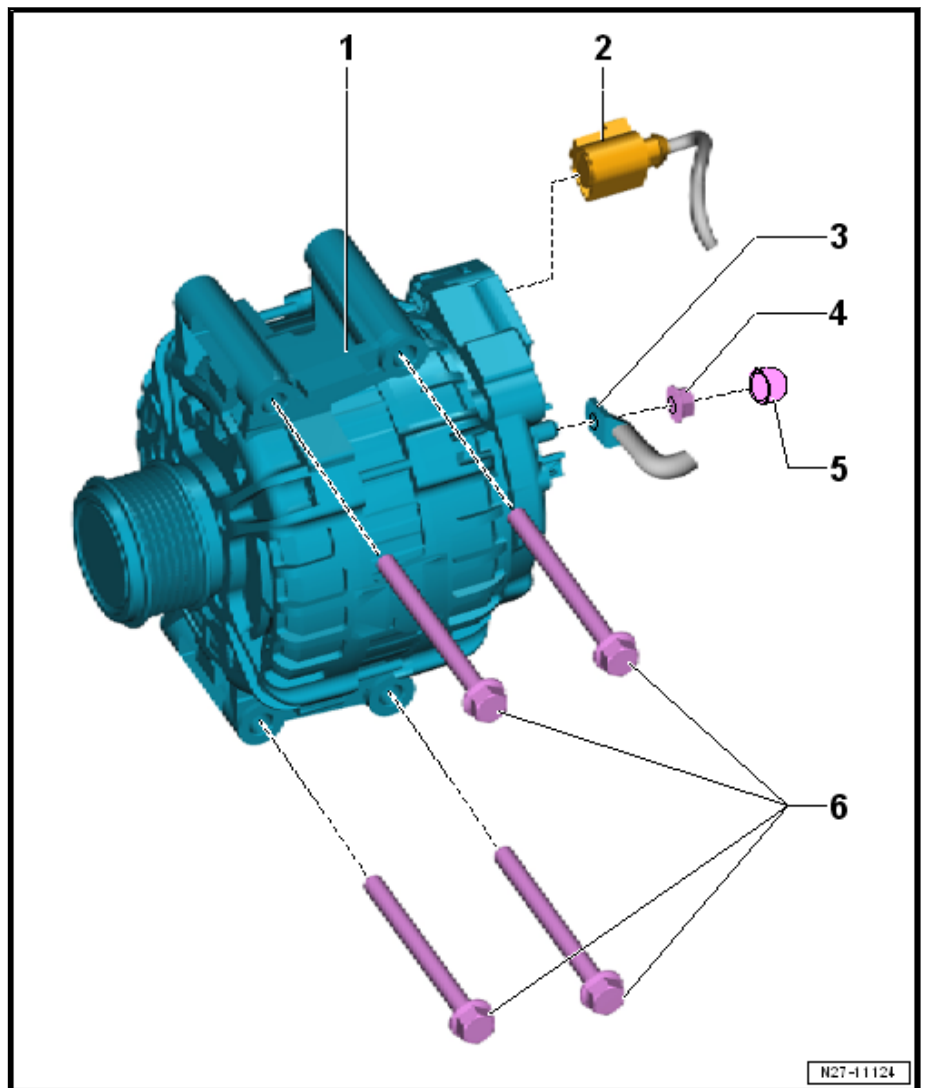

2.1.3 Montageübersicht: Startergenerator -C29-, mit Schiebep Buchsen und Halter mit Umlenkrollen

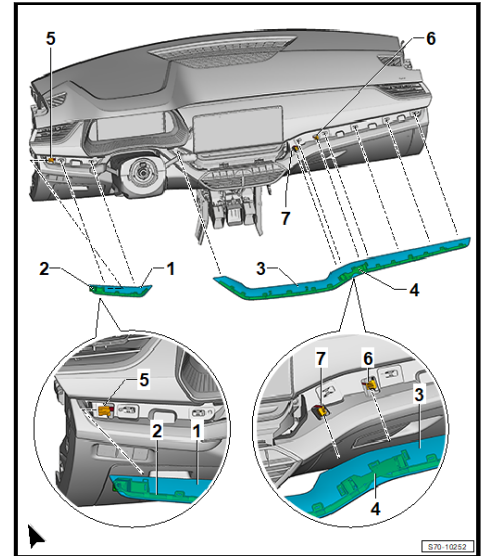

- Leiste -3- im Randbereich mit Demontagekeil aus den Rasten lösen und etwas abhebeln.
- Abdeckung des Schalttafeleinsatzes -1- anpacken und zu sich aus den Rasten ausclippen.

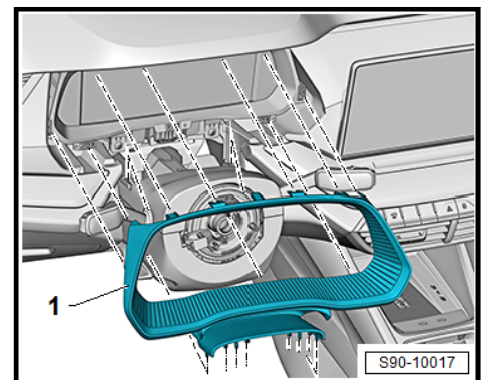

- Schrauben -Pfeile- herausdrehen.

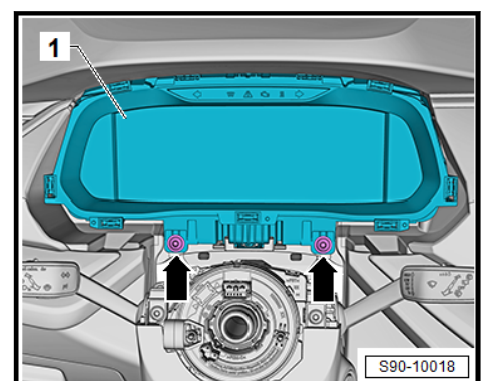

- Schalttafeleinsatz -1- zu sich schwenken und herausnehmen.

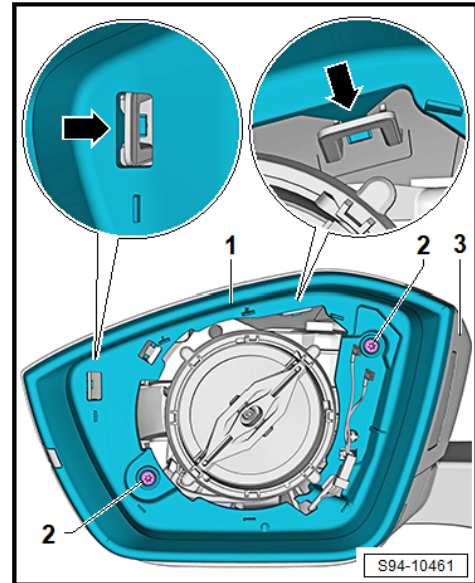

- Schrauben -2- herausschrauben und Abdeckung -1- abnehmen.
- Abdeckung unten -1- aus den Rastnasen -Pfeile- lösen und nach unten abnehmen.

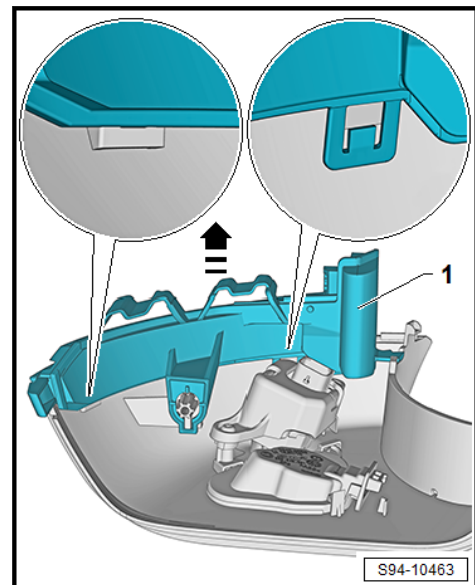

- Rastnase abdrücken -Pfeil- und Leuchte -1- herausnehmen.

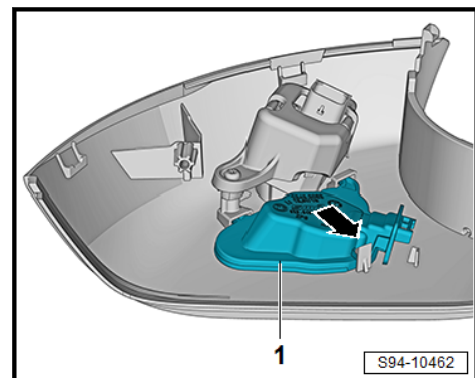

- Steckverbindung trennen.