

ETZOLD

MERCEDES C-KLASSE

Von 6/00 bis 3/07



So wird's gemacht

PFLEGEN
WARTEN
REPARIEREN



DELIUS KLASING

Inhaltsverzeichnis

Mercedes C-Klasse (203)	11	Fahrzeuge mit Tele-Aid: Batterie für	
Fahrzeug- und Motoridentifizierung	12	Notrufsystem erneuern	47
		Relais für Luftpumpe erneuern	47
Motordaten	13	Wagenpflege	48
Ladeluft-Kompressor	14	Fahrzeug waschen	48
		Lackierung pflegen	48
Wartung	15	Unterbodenschutz/Hohlraumkonservierung	49
Wartungsplan	15	Polsterbezüge pflegen/reinigen	49
		Steinschlagschäden ausbessern	50
Wartungsarbeiten	17		
Motor und Abgasanlage	17	Werkzeugausrüstung	51
Motorölstand prüfen	17		
Motor/Motorraum: Sichtprüfung auf Undichtigkeiten	19	Motorstarthilfe	52
Motoröl wechseln/Ölfiter ersetzen	20		
Kühlmittelstand prüfen	22	Fahrzeug abschleppen	53
Frostschutz prüfen	23		
Keilrippenriemen prüfen	23	Fahrzeug aufbocken	54
Kraftstofffilter aus- und einbauen	24		
Kraftstofffilter entwässern	26	Elektrische Anlage	55
Motor-Luftfilter: Filtereinsatz erneuern	26	Messgeräte	55
Sichtprüfung der Abgasanlage	27	Messtechnik	56
Zündkerzen aus- und einbauen	28	Elektrisches Zubehör nachträglich einbauen	57
Zündkerzenwerte für C-KLASSE-Motoren	29	Fehlersuche in der elektrischen Anlage	58
Getriebe/Achsantrieb	30	Elektrischen Schalter auf Durchgang prüfen	59
Getriebe: Sichtprüfung auf Undichtigkeiten	30	Relais prüfen	59
Gelenkscheiben der Gelenkwelle prüfen	30	Steckverbinder trennen	60
Fahrwerk/Lenkung	31	Scheibenwischermotor prüfen	60
Vorderachsgelenke prüfen	31	Heizbare Heckscheibe prüfen	61
Lenkung: Faltenbälge prüfen/Spurstangen		Bremslicht prüfen	61
auf Spiel prüfen	31	Zündschlüssel/Fernbedienung: Batterie wechseln	62
Ölstand für Servolenkung prüfen	32	Hupe aus- und einbauen	62
Ölstand der Niveauregulierung prüfen	32	Sensoren für Einparkhilfe aus- und einbauen	63
Bremsen/Reifen/Räder	33	Außentemperaturfühler aus- und einbauen	63
Bremsflüssigkeitsstand prüfen	33	Relais aus- und einbauen	63
Bremsleitungen sichtprüfen	34	Sicherungen auswechseln	64
Scheibenbremsbeläge: Dicke prüfen	34	Batterie aus- und einbauen	66
Feststellbremse prüfen/einbremsen	35	Batterie prüfen	67
Feststellbremse nachstellen	36	Batterie laden	68
Bremsflüssigkeit wechseln	37	Batteriepole reinigen	69
Reifenprofil prüfen	39	Batterie entlädt sich selbstständig	69
Reifenfülldruck prüfen	39	Batterie lagern	69
Reifendichtmittel »TIREFIT«: Verfallsdatum prüfen	40	Störungsdiagnose Batterie	70
Reifenventil prüfen	40	Generator-Ladespannung prüfen	71
Karosserie/Innenausstattung/Heizung	41	Generator aus- und einbauen	71
Sichtprüfung aller Sicherheitsgurte	41	Spannungsregler aus- und einbauen/	
Staubfilter aus- und einbauen	42	Schleifkohlen ersetzen	73
Aktivkohlefilter erneuern	42	Störungsdiagnose Generator	74
Anhängervorrichtung prüfen/reinigen/schmieren	43	Anlasser aus- und einbauen	75
Schiebedach: Mechanik reinigen	44	Magnetschalter für Anlasser aus- und einbauen	76
Elektrische Anlage	45	Magnetschalter für Anlasser prüfen	76
Kontrollleuchten/Außenbeleuchtung: Funktion prüfen	45	Störungsdiagnose Anlasser	77
Wischergummi prüfen	45		
Scheibenwaschanlage prüfen	45		
Fahrzeugaussparung prüfen	46		
Serviceanzeige im Kombiinstrument zurücksetzen	46		

Scheibenwischanlage	78	Fahrwerk	114
Scheibenwischergummi aus- und einbauen	78	Vorderachse	115
Scheibenwaschdüsen einstellen	79	Federbein aus- und einbauen	116
Scheibenwaschdüse für Frontscheibe aus- und einbauen	80	Federbein vorn	117
Scheibenwaschdüse für Heckscheibe aus- und einbauen	80	Federbein zerlegen/Stoßdämpfer/ Schraubenfeder aus- und einbauen	117
Wischerarme an der Frontscheibe aus- und einbauen	81	Stoßdämpfer prüfen	118
Wischerarm an der Heckscheibe aus- und einbauen	81	Stoßdämpfer verschrotten	119
Anstellwinkel für Wischerarme prüfen/einstellen	82	Koppelstange aus- und einbauen	119
Wischemotor an der Frontscheibe aus- und einbauen	82	Hinterachse	120
Wischemotor an der Heckscheibe aus- und einbauen	83	Stoßdämpfer hinten aus- und einbauen	121
Scheibenwaschbehälter/Pumpenmotor aus- und einbauen	84	Stoßdämpfer/Schraubenfeder hinten	122
Regensensor aus- und einbauen	84	Schraubenfeder hinten aus- und einbauen	122
Störungsdiagnose Scheibenwischergummi	85	Hinterachswelle	124
Beleuchtungsanlage	86	Hinterachswelle aus- und einbauen	125
Lampentabelle	86	Hinterachswelle zerlegen/Gummimanschetten ersetzen	127
Glühlampen für Außenleuchten auswechseln	86	Lenkung/Airbag	129
Glühlampen für Innenleuchten auswechseln	91	Airbag-Sicherheitshinweise	130
Tageslichtsensor aus- und einbauen	93	Airbag-Einheit am Lenkrad aus- und einbauen	131
Scheinwerfer aus- und einbauen	93	Lenkrad aus- und einbauen	131
Nebelscheinwerfer aus- und einbauen	94	Lenkrad/Lenkgetriebe	133
Streuscheibe der Nebelscheinwerfer aus- und einbauen	95	Spurstangenkopf aus- und einbauen	134
Heckleuchten aus- und einbauen	95	Lenkmanschette aus- und einbauen	134
Armaturen/Schalter/Radioanlage	96	Räder und Reifen	135
Kombiinstrument aus- und einbauen	96	Reifenfülldruck	135
Lenkstockschalter aus- und einbauen	97	Reifen- und Scheibenrad- Bezeichnungen/Herstellungsdatum	136
Kontaktspirale aus- und einbauen	97	Auswuchten von Rädern	136
Schalter an der vorderen Deckenleuchte aus- und einbauen	98	Austauschen der Räder/Laufrichtung beachten	137
Schaltergruppe linke Bedienungstafel aus- und einbauen	99	Schneeketten	138
Schalter Mittelkonsole aus- und einbauen	99	Reifenpflegetipps	138
Schalter in den Türen aus- und einbauen	100	Fehlerhafte Reifenabnutzung	139
Türschalter für Innenbeleuchtung aus- und einbauen	101	Bremsanlage	140
Warnanzeigen für Einparkhilfe aus- und einbauen	102	Technische Daten Bremsanlage	142
Zigarettenanzünder aus- und einbauen	102	Scheibenbremsbeläge vorn aus- und einbauen	145
Radio aus- und einbauen	103	Bremsattel vorn aus- und einbauen	148
Lautsprecher aus- und einbauen	104	Scheibenbremsbeläge hinten aus- und einbauen	149
Heizung/Klimatisierung	106	Bremsattel hinten aus- und einbauen	151
Klimaanlage	107	Brems Scheibe aus- und einbauen	152
Luftaustrittsdüsen aus- und einbauen	108	Brems Scheibe prüfen	153
Stellmotoren für Lüftungsklappen aus- und einbauen	110	Bremsbacken für Feststellbremse aus- und einbauen	154
Heizungs-/Klimabedieneinheit aus- und einbauen	111	Seilzug für Feststellbremse aus- und einbauen	156
Gebläsemotor für Heizung/Klimaanlage aus- und einbauen	111	Bremslichtschalter aus- und einbauen	157
Umluft-/Frischlufklappen einstellen	111	Bremsanlage entlüften	158
Gebläseregelstufe für Heizung/Klimaanlage aus- und einbauen	112	Bremserschlauch aus- und einbauen	160
Elektrischer Zuheizter	112	Bremskraftverstärker prüfen	161
Sensoren für Klimaanlage aus- und einbauen	112	Störungsdiagnose Bremse	162
Störungsdiagnose Heizung	113	Motor-Mechanik	164
		4-Zylinder-Benzinmotor 111	165
		Zylinderkopf aus- und einbauen	166
		Zylinderkopfdeckel aus- und einbauen	167
		Kettenspanner aus- und einbauen	168
		Nockenwellen-Grundstellung prüfen/einstellen	169
		Keilrippenriemen aus- und einbauen	170

4-Zylinder-Benzinmotor 271	171	Zündanlage	208
Zylinderkopfdeckel ausbauen	171	Sicherheitsmaßnahmen bei Arbeiten am	
Zylinderkopf-Anzugsmethode	172	Zünd- und Einspritzsystem	208
Keilrippenriemen aus- und einbauen	173	Zündsystem	208
Geräuschdämpfer aus- und einbauen	174	Zündspulen aus- und einbauen	209
6-Zylinder-Benzinmotor 112	175	Diesel-Einspritzanlage	210
Dieselmotor 611/612/646	177	Diesel-Einspritzverfahren	210
Motorraumabdeckung unten aus- und einbauen	177	Diesel-Vorglühanlage	210
Motorabdeckung oben aus- und einbauen	177	Glühkerzen prüfen	211
Motor auf Zünd-OT für Zylinder 1 stellen	178	Glühkerzen aus- und einbauen	211
Zylinderkopfdeckel aus- und einbauen	179	Einspritzventile aus- und einbauen	212
Zylinderkopf aus- und einbauen	179	Hochdruckpumpe/Vorförderpumpe/ Kraftstofffilter/Kraftstoffkühler	213
Vordere Abdeckung aus- und einbauen	181	Niederdruck-Kraftstoffkreislauf entlüften	214
Obere Gleitschiene aus- und einbauen	182	Luftmassenmesser aus- und einbauen	214
Nockenwellen aus- und einbauen	182	Unterdrucksystem	215
Zwischenrad für Hochdruckpumpe aus- und einbauen	184	Störungsdiagnose Diesel-Einspritzanlage	215
Kettenspanner aus- und einbauen	184	Kraftstoffanlage	216
Keilrippenriemen aus- und einbauen	185	Kraftstoff sparen beim Fahren	216
Motor starten	186	Sicherheits- und Sauberkeitsregeln bei Arbeiten an der Kraftstoffversorgung	216
Störungsdiagnose Motor	186	Kraftstoffbehälter (Tank)/Kraftstoffpumpe	217
Motor-Schmierung	187	Kraftstoffdruck abbauen	217
Ölkreislauf	188	Kraftstoffpumpe/Tankgeber aus- und einbauen	218
Öldruck prüfen	188	Luftfilter/Luftfiltergehäuse	219
Ölstandgeber aus- und einbauen	189	Luftfilter aus- und einbauen	220
Ölfilter	190	Abgasanlage	223
Störungsdiagnose Ölkreislauf	191	Katalysatorschäden vermeiden	223
Motor-Kühlung	192	Funktion des Katalysators	224
Kühlmittelkreislauf	192	Abgasturbolader	225
Kühler-Frostschutzmittel	192	Diesel-Partikelfilter	226
Kühlmittel ablassen und auffüllen	193	Abgasanlage aus- und einbauen	227
Kühlmittelpumpe/Kühlmittelregler	194	Abgasanlage auf Dichtigkeit prüfen	228
Kühlmittelregler (Thermostat) aus- und einbauen	195	Abgasanlagen-Übersicht	229
Kühlmittelregler (Thermostat) prüfen	195	Kupplung/Getriebe	230
Kühlsystem prüfen	196	Kupplung aus- und einbauen/prüfen	231
Kühlmittelpumpe aus- und einbauen	197	Kupplungsbetätigung entlüften/ Hydraulikflüssigkeit erneuern	233
Kühler/Lüfter	199	Hydraulische Kupplungsbetätigung	234
Kühler/Ausgleichbehälter	199	Getriebe	235
Lüfter aus- und einbauen	200	Getriebe aus- und einbauen	236
Kühler aus- und einbauen	200	Gelenkwelle (Kardanwelle) aus- und einbauen	238
Störungsdiagnose Motor-Kühlung	201	Schaltung	240
Motor-Management	202	Schaltung einstellen	240
Sicherheitsmaßnahmen bei Arbeiten am Benzin-Einspritzsystem	202	Schaltbetätigung Automatikgetriebe	240
Benzin-Einspritzanlage	203	Karosserie außen	241
Funktion des Motormanagements beim Benzinmotor	203	Sicherheitshinweise bei Karosseriearbeiten	241
Leerlaufdrehzahl/Zündzeitpunkt/ CO-Gehalt prüfen/einstellen	204	Steinschlagschäden an der Windschutzscheibe	242
Allgemeine Prüfung der Benzin-Einspritzanlage	204	Unterbodenabdeckung aus- und einbauen	242
Luftmassenmesser aus- und einbauen	204	Wassersammler aus- und einbauen	243
Luftmassenmesser/Saugrohr	204	Motorhaube aus- und einbauen	243
Einspritzventile prüfen	205	Motorhaubenverkleidung aus- und einbauen	244
Kraftstoffverteilerrohr/Einspritzventil aus- und einbauen	205	Motorhaube einstellen	244
Kraftstoffverteiler/Einspritzventil/Schalter/Geber	206	Motorhaubenschloss aus- und einbauen	245
Störungsdiagnose Benzin-Einspritzanlage	207		

Motorhaubenzug am Motorhaubenschloss	
aushängen	245
Kühlergrill aus- und einbauen	246
Windlaufgrill aus- und einbauen	246
Stoßfänger vorn aus- und einbauen	247
Stoßfänger hinten aus- und einbauen	248
Kotflügel vorn aus- und einbauen	249
Schutzleiste am Kotflügel aus- und einbauen	250
Schutzleiste am Stoßfänger aus- und einbauen	250
Schutzleiste an der Tür aus- und einbauen	251
Innenkotflügel vorn aus- und einbauen	252
Innenkotflügel hinten aus- und einbauen	253
Tür vorn aus- und einbauen	253
Tür einstellen	254
Türverkleidung vorn aus- und einbauen	254
Dreieckblende aus- und einbauen	256
Türgriff außen aus- und einbauen	257
Verkleidung Außenspiegel aus- und einbauen	258
Außenspiegel aus- und einbauen	259
Spiegelglas aus- und einbauen	259
Kofferraumdeckel aus- und einbauen	260
Kofferraumdeckel-Verkleidung aus- und einbauen	260
Schließbügel für Kofferraumschloss	
aus- und einbauen	261
Heckklappenschloss aus- und einbauen	262
Schließmechanik für Heckklappenschloss	
aus- und einbauen	263
Schließzylinder für Kofferraum-/	
Heckklappenschloss aus- und einbauen	264
Heckklappe aus- und einbauen	265
Heckklappe einstellen	265
Heckklappenverkleidung aus- und einbauen	
(T-Modell)	266
Heckklappenverkleidung aus- und einbauen	
(Sportcoupé)	268
Heckspoiler aus- und einbauen	269
Abschlussblende Laderaum aus- und einbauen	269
Innenausstattung	270
Wichtige Arbeits- und Sicherheitshinweise	270
Spreizclip aus- und einbauen	270
Abdeckung unter Armaturenbrett	
aus- und einbauen	271
Armaturenbrett-Unterteil aus- und einbauen	271
Handschuhfach aus- und einbauen	272
Abdeckung unter Handschuhfach	
aus- und einbauen	272
Mittelkonsole aus- und einbauen	273
Abdeckung obere Mittelkonsole aus- und einbauen	274
Innenspiegel aus- und einbauen	275
Verkleidung im Laderaum aus- und einbauen	275
Vordersitz aus- und einbauen	276
Rücksitzbank aus- und einbauen	277
Hutablage aus- und einbauen	277
Verkleidung der A- und B-Säule	
aus- und einbauen	278
Verkleidung der C-Säule aus- und einbauen	279
C-Klasse vernetzt	280

Spannungsregler aus- und einbauen/ Schleifkohlen ersetzen

Benzinmotor 111/112

Ausbau

- Generator ausbauen, siehe entsprechendes Kapitel.
- Muttern an den Anschlussklemmen abschrauben.

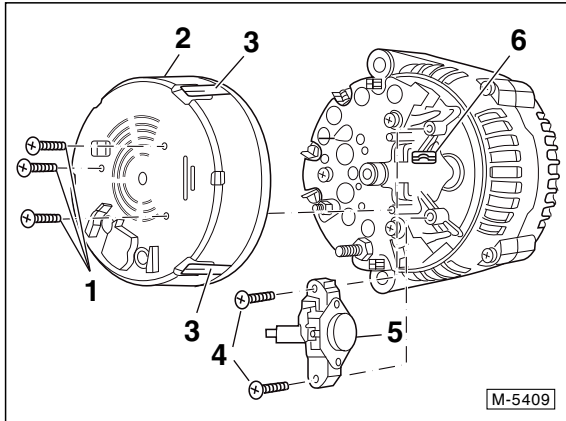

- Schrauben –1– herausdrehen und Schutzabdeckung –2– vom Generator abnehmen, dabei Haltenasen –3– auseinander drücken. **Hinweis:** Je nach Modell können unterschiedliche Generatoren eingebaut sein.
- Schrauben –4– herausdrehen und Regler –5– zur Seite herausnehmen. 6 – Masseanschluss.
- Kohlebürsten ersetzen, dazu Anschlusslitze auslöten.
- Schleifringe auf Verschleiß prüfen, gegebenenfalls feinst-überdrehen und polieren (Werkstattarbeit).

Einbau

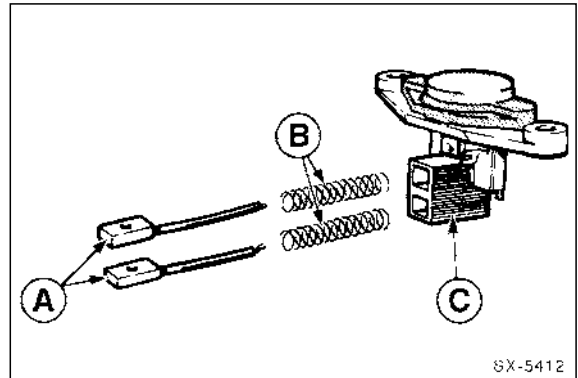

- Neue Kohlebürsten –A– und Federn –B– in den Bürstenhalter –C– einsetzen und Anschlüsse verlöten. **Hinweis:** Die Abbildung zeigt nicht den Bürstenhalter in der C-KLASSE.
- Damit beim Anlöten der neuen Bürsten kein Lötzinn in der Litze hochsteigen kann, Anschlusslitze der Bürsten mit einer Flachzange fassen. **Achtung:** Durch hochsteigendes Lötzinn würden die Litzen steif und die Kohlebürsten unbrauchbar werden.
- Spannungsregler einsetzen und festschrauben.
- Nach dem Einbau neue Kohlebürsten auf leichten Lauf in den Bürstenhaltern prüfen.
- Schutzabdeckung am Generator anschrauben.
- Muttern an den Anschlussklemmen aufschrauben.
- Generator einbauen, siehe entsprechendes Kapitel.

T-Modell

- Heckklappe öffnen.

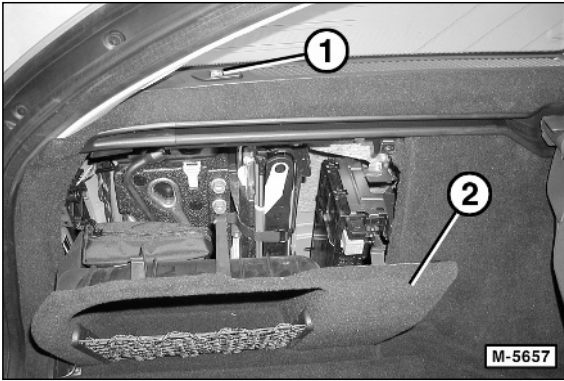

- Taste –1– drücken und Abdeckung –2– herunterklappen und herausnehmen.

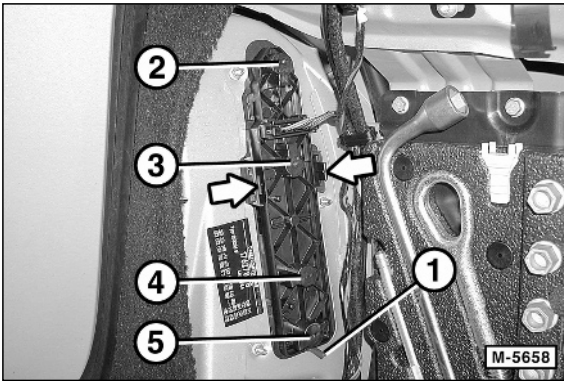

- | | |
|-----------------------|--|
| 1 – Stütznase | 4 – Rückfahrlicht |
| 2 – Bremslicht | 5 – Nebelschlusslicht (Fahrerseite)/Standlicht |
| 3 – Blinklicht (gelb) | |

- Stecker an der Heckleuchte abziehen.
- 2 Haltetaschen zusammendrücken –Pfeile– und Lampenleiste herausnehmen, dabei Stütznase –1– vorsichtig nach unten drücken.
- Glühlampe niederdrücken, gegen den Uhrzeigersinn drehen und herausnehmen.
- Neue Glühlampe einsetzen und im Uhrzeigersinn eindrehen.
- Lampenleiste ansetzen und einrasten.
- Stecker an der Heckleuchte aufstecken.
- Abdeckung einsetzen und einrasten.

Zusatzbremslicht

Die hochgesetzte Zusatzbremsleuchte wird mit speziellen Leuchtdioden betrieben. Bei einem Ausfall wird die komplette Leuchte ausgetauscht.

Limousine

- Kofferraum öffnen und Kofferraumdeckel-Verkleidung ausbauen, siehe Seite 260.

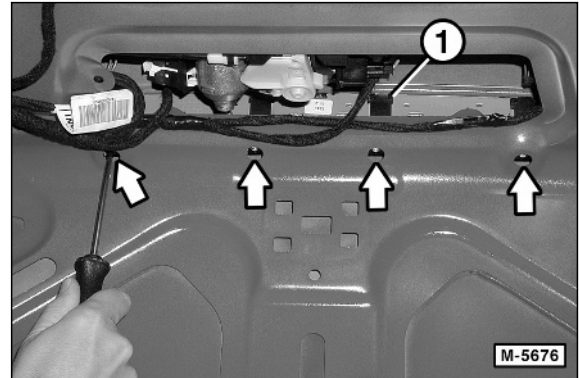

- 4 Schrauben –Pfeile– an den Halteklammern –1– der Zusatzbremsleuchte herausdrehen und Zusatzbremsleuchte aus dem Kofferraumdeckel herausdrücken.

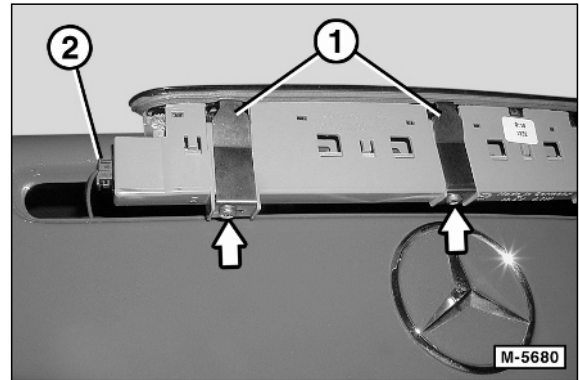

- Stecker –2– von der Zusatzbremsleuchte abziehen.
- Halteklammern –1– an neuer Zusatzbremsleuchte anschrauben –Pfeile–. Dabei darauf achten, dass sich die Halteklammern etwas zusammendrücken lassen. Halteklammer beim Aufschieben auf die Bremsleuchte unter den Anschlag drücken.
- Stecker an Zusatzbremsleuchte aufstecken.
- Leuchte so in den Kofferraumdeckel einsetzen, dass keine Lackkratzer entstehen. Dabei auf richtigen Sitz der Dichtung achten. **Hinweis:** Gegebenenfalls Vaseline als Gleitmittel benutzen.
- Kofferraumdeckel-Verkleidung einbauen, siehe Seite 260.

Heizungs-/Klimabedieneinheit aus- und einbauen

Ausbau

- Batterie-Massekabel (-) bei ausgeschalteter Zündung abklemmen. Zuvor muss der Staubfilterkasten ausgebaut werden. **Achtung:** Vor dem Abklemmen unbedingt Hinweise im Kapitel »Batterie aus- und einbauen« beachten.
- Abdeckung der oberen Mittelkonsole ausbauen, siehe entsprechendes Kapitel.

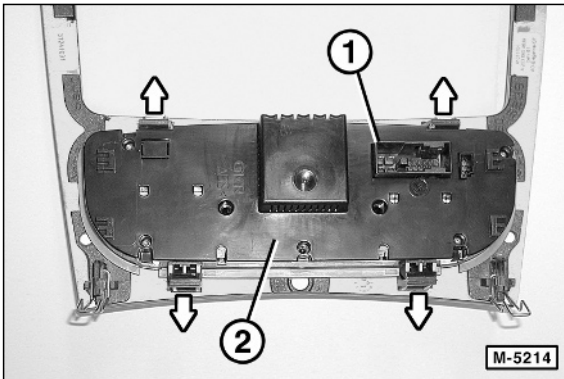

- Stecker –1– an der Rückseite der Konsolenabdeckung von der Heizungs- beziehungsweise Klimabedieneinheit –2– abziehen.
- Haltezungen nach außen drücken –Pfeile– und Bedieneinheit –2– von der Konsolenabdeckung lösen.

Einbau

- Bedieneinheit an die Rückseite der Konsolenabdeckung setzen und einrasten lassen.
- Stecker an der Bedieneinheit aufschieben.
- Abdeckung der oberen Mittelkonsole einbauen, siehe entsprechendes Kapitel.
- Batterie-Massekabel (-) bei ausgeschalteter Zündung anklemmen. Staubfilterkasten einbauen. Falls nötig, Radio-Diebstahlcode eingeben und Zeituhr einstellen.

Hinweis: Bei Einbau einer neuen Bedieneinheit müssen die Stellmotoren für die Lüftungsklappen auf die neue Bedieneinheit abgestimmt werden. In der Fachwerkstatt wird dazu ein Diagnosegerät benutzt.

Gebläsemotor für Heizung/ Klimaanlage aus- und einbauen

Ausbau

- Batterie-Massekabel (-) bei ausgeschalteter Zündung abklemmen. Zuvor muss der Staubfilterkasten ausgebaut werden. **Achtung:** Vor dem Abklemmen unbedingt Hinweise im Kapitel »Batterie aus- und einbauen« beachten.
- Abdeckung unter dem Handschuhfach ausbauen, siehe entsprechendes Kapitel.

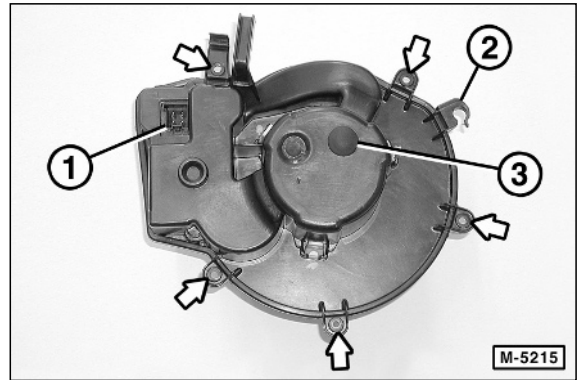

- Stecker abziehen –1– und Leitung aus der Halterung –2– ziehen.
- 5 Schrauben –Pfeile– herausdrehen und Deckel mit Gebläsemotor und Lüfterrad nach unten aus dem Gehäuse herausziehen. **Hinweis:** Gebläsemotor nicht auf dem Lüfterrad ablegen.
- Stopfen –3– heraushebeln und Sicherungsschraube unter dem Stopfen herausdrehen.
- Gebläsemotor mit Lüfterrad aus dem Gehäuse herausziehen.

Einbau

- Der Einbau erfolgt in umgekehrter Ausbaureihenfolge.
- Batterie-Massekabel (-) bei ausgeschalteter Zündung anklemmen. Staubfilterkasten einbauen. Falls nötig, Radio-Diebstahlcode eingeben und Zeituhr einstellen.

Umluft-/Frischluffklappen einstellen

Bei einer Fehlfunktion der Lüftungsklappen, wenn zum Beispiel in der Stellung »Umluft« nur Frischluft angesaugt wird und umgekehrt, müssen diese eingestellt werden.

Einstellen

- Zündung einschalten.
- Die Tasten »Umluft« und »Defrost« gleichzeitig betätigen. Daraufhin blinken die LEDs der beiden Tasten.
- Beide Tasten so lange gedrückt halten, bis nur noch die LED der Defrost-Taste leuchtet. Dadurch wird angezeigt, dass der Anlernvorgang der Stellmotoren abgeschlossen ist.
- Beide Tasten loslassen.
- Zündung ausschalten und Zündschlüssel abziehen.
- Mindestens 40 Sekunden warten, dann den Motor starten.
- Korrekte Klappensteuerung prüfen.
- Motor abstellen.

Hinterachse

Die Raumlener-Hinterachse der C-KLASSE besteht aus dem Hinterachsträger, an dem die Hinterachslenker über Gummi-Metall-Lager angeschraubt sind. Vor dem Hinterachsträger befindet sich ein Stabilisator (außer beim C180), der bei Kurvenfahrt die Neigung der Karosserie verringert sowie das Abheben des kurveninneren Hinterrades verhindert.

Zur Abfederung der Karosserie dienen zwei Schraubenfedern. Die Einrohr-Gasdruckstoßdämpfer sitzen platzsparend neben den Schraubenfedern; dadurch wird das Platzangebot im Koffer- beziehungsweise Laderaum nicht beeinträchtigt.

Die Motor-Antriebskraft wird über die Gelenkwelle (Kardanwelle) auf das Hinterachsgetriebe und von dort durch die Hinterachs-Antriebswellen auf die Räder übertragen.

Die Hinterachse ist wartungsfrei.

Achtung: Bei Arbeiten an der Hinterachse unbedingt darauf achten, dass die Oberfläche der Aluminiumteile keine Kerben oder Kratzer bekommen. Dadurch wird die Lebensdauer der Bauteile deutlich reduziert.

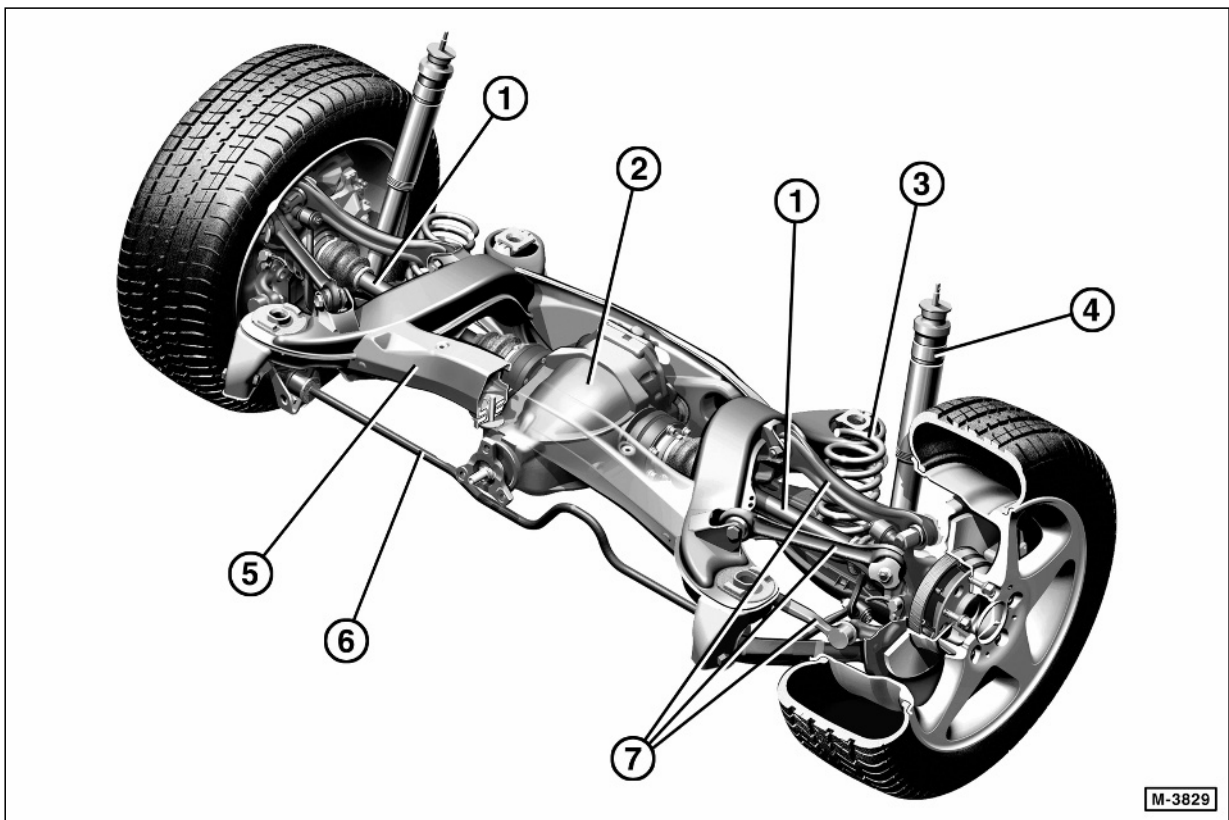

1 – Hinterachs-Antriebswelle
2 – Hinterachs-Getriebe

3 – Schraubenfeder
4 – Einrohr-Stoßdämpfer

5 – Hinterachsträger
6 – Drehstab-Stabilisator

7 – Hinterachslenker

4-Zylinder-Benzinmotor 271

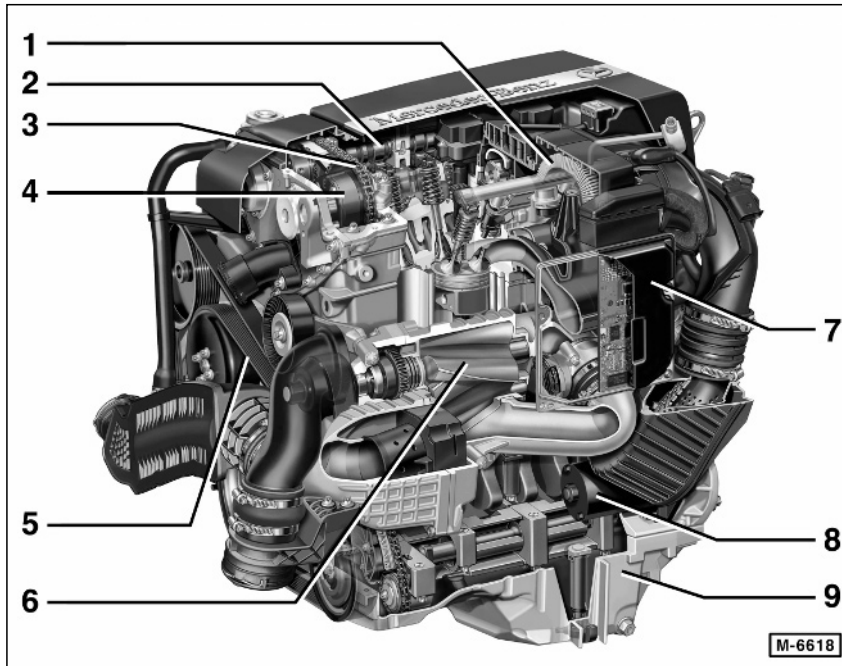

- 1 – Luftfilter
- 2 – Nockenwelle
- 3 – Steuerkette
- 4 – Nockenwellenversteller
- 5 – Keilrippenriemen
- 6 – Kompressor
- 7 – Motor-Steuergerät
- 8 – Anlasser
- 9 – Motor-Ölwanne

Zylinderkopfdeckel ausbauen

Ausbau

- Motorabdeckung nach oben abziehen.
- Zündspulen ausbauen, siehe Seite 209.
- Entlüftungsleitungen am Zylinderkopfdeckel abziehen.
- Stecker vom Hallgeber der Einlassnockenwelle trennen.
- Kabelsatz für Zündspulen aus dem Zylinderkopfdeckel herausnehmen. **Achtung:** Für den Einbau Verlegung des Kabelsatzes markieren.
- 12 Schrauben herausdrehen und Zylinderkopfdeckel abnehmen. Dichtung auf Beschädigung prüfen, gegebenenfalls ersetzen.

Einbau

- Dichtung für Zylinderkopfdeckel auflegen.
- Zylinderkopfdeckel aufsetzen und Befestigungsschrauben bis zur Anlage von Hand eindrehen.
- Kabelsatz für Zündspulen am Zylinderkopfdeckel, wie ausgebaut, einlegen.
- Stecker am Hallgeber der Einlassnockenwelle verbinden.
- Entlüftungsleitungen am Zylinderkopfdeckel aufstecken.
- Zündspulen einbauen, Schrauben nur handfest eindrehen, siehe Seite 209.

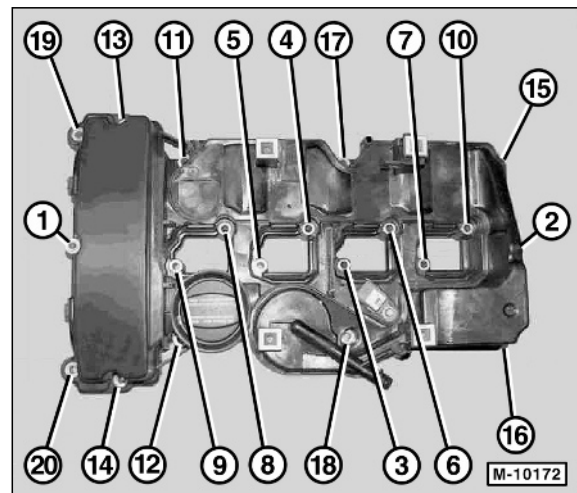

- Befestigungsschrauben in der Reihenfolge von 1 bis 20 festziehen.
Schrauben für Zylinderkopfdeckel **9 Nm**
Schrauben für Zündspulen (3 – 10) **8 Nm**
- Motorabdeckung von oben ansetzen und aufdrücken.