

Dacia Sandero (ab 2008)



Elektrische Systeme

Inhaltsverzeichnis

Elektrische Systeme

Allgemeines

Fahrzeug: Technische Daten.....	6
Fahrzeug: Identifizierung	16
Vorsichtsmaßnahmen bei der Instandsetzung	18
Fahrzeug - Anheben und Abschleppen	21

Sicht - Signalanlage - äußere Fahrzeugbeleuchtung

UCH (Zentralelektronik Fahrgastraum): Ausbau - Einbau.....	26
Scheinwerferlampe: Ausbau - Einbau.....	28
Halogenscheinwerfer: Ausbau - Einbau.....	33
Halogenscheinwerfer: Einstellung	35
Nebelscheinwerfer: Ausbau - Einbau.....	37
Vordere Beleuchtung: Liste und Verbauort der Bauteile	39
Seitenblinker: Ausbau - Einbau	44
Schlussleuchte am Kotflügel: Ausbau - Einbau	45
Lampe der Schlussleuchte: Ausbau - Einbau	47
Heckleuchten: Liste und Verbauort der Bauteile	49
3. Bremsleuchte: Ausbau - Einbau	54
Kennzeichenbeleuchtung: Ausbau - Einbau	56
Lampe der dritten Bremsleuchte: Ausbau - Einbau.....	57

Bedienelemente, Sensoren und Steuerelemente

Bedieneinheit unter dem Lenkrad: Ausbau - Einbau.....	59
Regler der Leuchtweitenregulierung: Ausbau - Einbau.....	64
Warnblinkanlagenschalter: Ausbau - Einbau	68
Schalter Signal- und Beleuchtungsanlage: Ausbau - Einbau	71
Steuerung - Signale: Vorsichtsmaßnahmen bei der Instandsetzung.....	74
Scheibenwischerschalter: Ausbau - Einbau.....	75
Schalter der Heckscheibenheizung: Ausbau - Einbau	76
Schalter der Außenspiegelbetätigung: Ausbau - Einbau.....	79
Spiralverbindung: Ausbau - Einbau	80
Spiralverbindung: Einstellung	83
Modul des Kraftstoffstandsensors Ausbau - Einbau	84
Modul des Kraftstoffstandsensors Ausbau - Einbau	90
Vorderer Raddrehzahlgeber: Ausbau - Einbau	96

Raddrehzahlgeber hinten: Ausbau - Einbau	98
Rückwärtsgangschalter - Ausbau - Einbau	101
Kühlfüssigkeits-Temperaturfühler: Ausbau - Einbau	103
Öldrucksensor: Ausbau - Einbau	108
Öldruck: Kontrolle	111
Türschalter: Ausbau - Einbau	114

Wisch-/Waschanlage

Wischen und Waschen: Liste und Verbauort der Bauteile	118
Wischerarm des Frontscheibenwischers: Ausbau - Einbau	123
Scheibenwischermechanismus vorne: Ausbau - Einbau.....	127
Wischerblatt des Frontscheibenwischers: Ausbau - Einbau.....	133
Frontscheibenwischermotor: Ausbau - Einbau	134
Wischerarm des Heckscheibenwischers: Ausbau - Einbau	140
Wischerblatt des Heckscheibenwischers: Ausbau - Einbau.....	143
Heckscheibenwischermotor: Ausbau - Einbau.....	146
Scheibenwaschpumpe: Ausbau - Einbau	148
Vorratsbehälter der Scheibenwaschanlage: Ausbau - Einbau	149
Düse der Frontscheiben-Waschanlage: Ausbau - Einbau.....	152
Düse der Heckscheiben-Waschanlage: Ausbau - Einbau.....	154

Spiegel

Außenspiegel: Ausbau - Einbau	156
Außenspiegelglas: Ausbau - Einbau.....	157
Innenspiegel: Ausbau - Einbau.....	158

Wegfahrsperr

Wegfahrsperrsystem: Liste und Verbauort der Bauteile.....	159
Transponderring: Ausbau - Einbau	162
Verfolgungseinheit: Ausbau - Einbau.....	165
Signalhorn: Ausbau - Einbau (Benzinmotor).....	166
Signalhorn: Ausbau - Einbau (Dieselmotor).....	169

Instrumente

Instrumententafel: Ausbau - Einbau.....	171
Uhr: Maßnahme vor/nach der Instandsetzung	176

Audiosystem

Radio: Ausbau - Einbau.....	178
Radio: Ausbau - Einbau.....	181

Lautsprecher vorne: Ausbau - Einbau	184
Lautsprecher hinten: Ausbau - Einbau.....	186
Radioantenne: Ausbau - Einbau	188
Radio-Bediensatellit: Ausbau - Einbau	190
Radio: Liste und Verbauort der Bauteile	193
Freisprech-Mikrofon: Ausbau - Einbau	196

Verkabelung, Stecker

Verkabelung: Vorsichtsmaßnahmen bei der Instandsetzung	197
Diagnoseanschluss: Liste und Verbauort der Bauteile.....	199
Massepunkte an der Karosserie: Liste und Verbauort der Bauteile	200
Motor-Verkabelung: Ausbau - Einbau.....	209
Motor-Verkabelung: Zugang zum Stecker	216
Zentralelektrik des Motorraums: Liste und Verbauort der Bauteile.....	220
Armaturenbrettverkabelung: Zugang zum Stecker.....	223
Verkabelung der vorderen Seitentür, Fahrerseite: Ausbau - Einbau	236
Verkabelung der vorderen Seitentür, Beifahrerseite: Ausbau - Einbau	240
Verkabelung der Seitentür hinten links: Ausbau - Einbau	244
Verkabelung der Seitentür hinten rechts: Ausbau - Einbau.....	248

Batterie und Steuerung elektrisch/elektronisch

Batterie: Ausbau - Einbau.....	252
Batterie: Maßnahme vor/nach der Instandsetzung	257
Batterie: Vorsichtsmaßnahmen bei der Instandsetzung.....	260
Allgemeine Beschreibung der Halterung des Batteriekastens	262
Halterung des Batteriekastens.....	263
Hydraulik-Bremsaggregat: Ausbau - Einbau.....	266
Steuergerät der Diesel-Einspritzung: Ausbau - Einbau	269
Airbag-Steuergerät: Ausbau - Einbau	273
Steuergeräte: Liste und Verbauort der Bauteile	276
Sicherungen: Liste und Verbauort der Bauteile	277
Relais der Heizwiderstände: Ausbau - Einbau	282

Innenbeleuchtung

Handschuhfachleuchte: Ausbau - Einbau.....	283
Innenleuchte: Ausbau - Einbau.....	285
Gepäckraumleuchte: Ausbau - Einbau	287
Innenbeleuchtung: Liste und Verbauort der Bauteile	288

Allgemeines

Fahrzeug: Technische Daten

B90

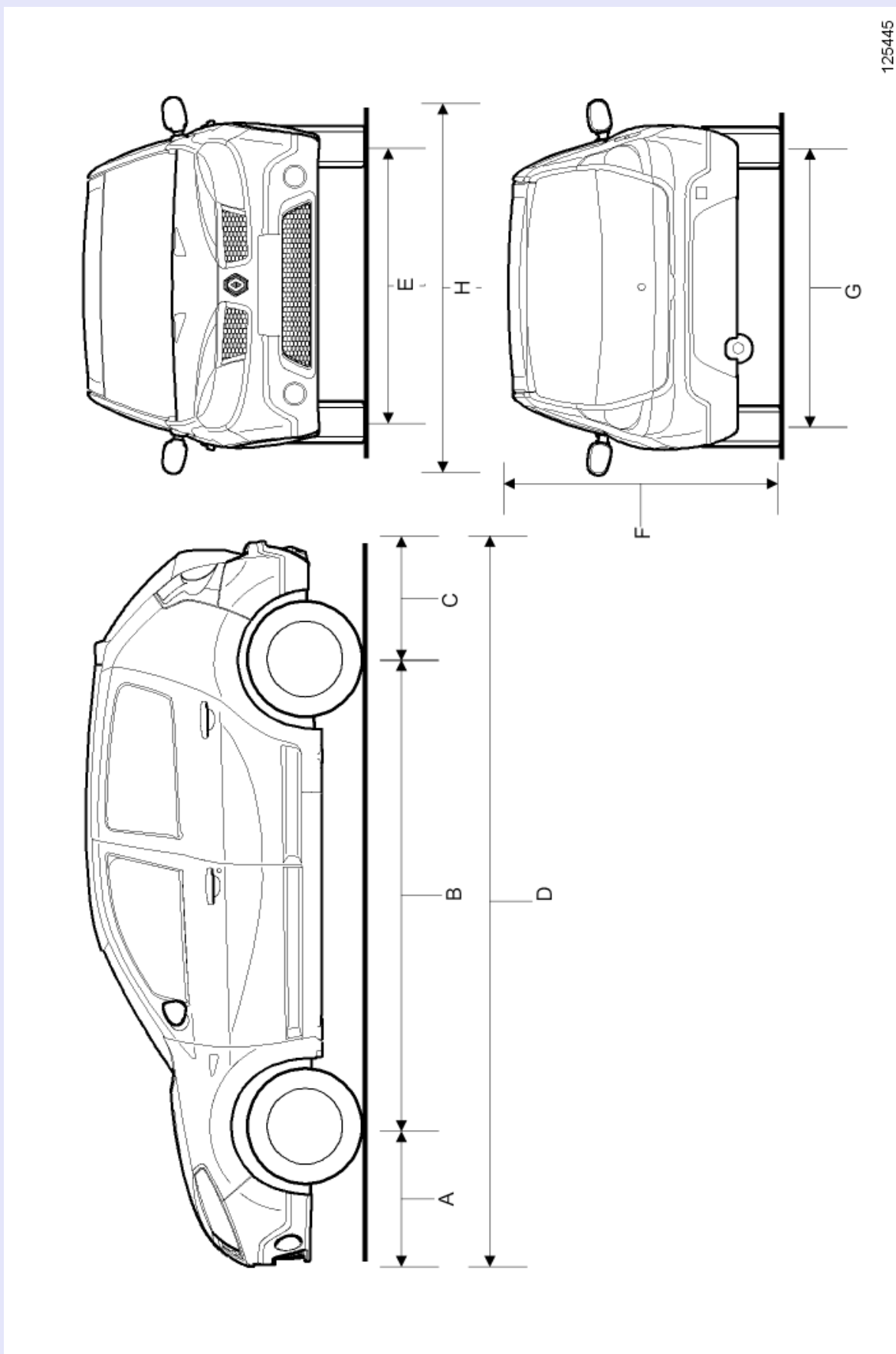

- Ausbauen bzw. entfernen:
- die Lampenhalterung (2)
- die Lampe.

3- Abblendlichtlampe und Fernlichtlampe



ACHTUNG

Zur Vermeidung der Gefahr des Platzens die Lampe nur am Sockel fassen. Falls das Glas berührt wurde, muss es mit Alkohol und einem fusselfreien Tuch gereinigt werden.

- Die Schutzabdeckung entfernen.
- Den Stecker abziehen.

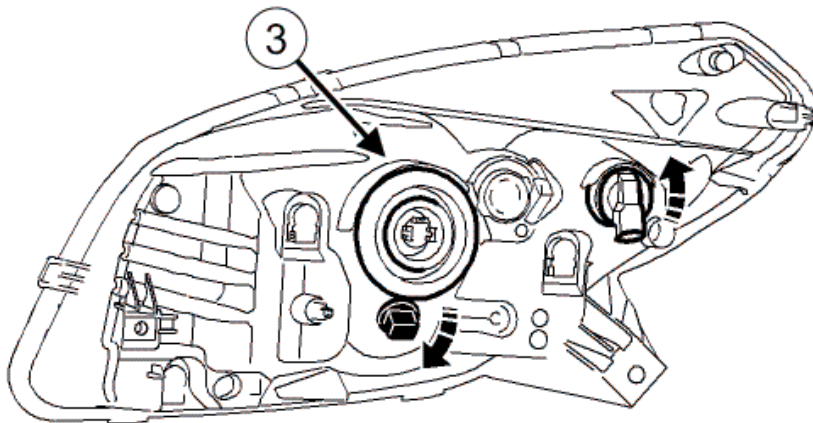

125539

- Die Dichtkappe (3) entfernen.

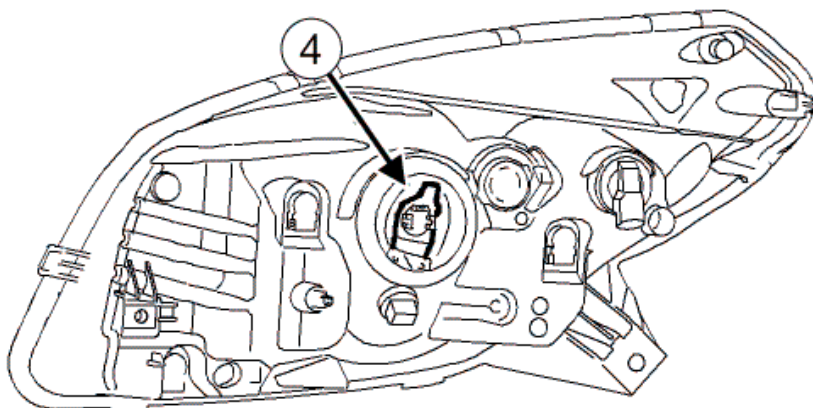

125540