



Skoda Octavia 2
(2004-2013)



Karosserie Instandsetzung



Inhaltsverzeichnis

00 - Technische Daten	1
1 Fahrzeugkenndaten	1
1.1 Fahrzeug-Identifizierungsnummer	1
1.2 Typschild	1
1.3 Fahrzeugdatenträger	3
2 Sicherheitsmaßnahmen	4
3 Schaumformteile	5
3.1 Übersicht	5
4 Verzinkte Karosserieteile, hoch/höchste feste und warm umgeformte Karosseriebleche	7
4.1 Karosserie	7
5 Spaltmaße	8
5.1 Karosserie vorn	8
5.2 Karosserie vorn, Facelift	9
5.3 Karosserie hinten	10
5.4 Karosserie hinten - Octavia Combi II	11
6 Karosseriemaße	12
6.1 Karosserie vorn	12
6.2 Karosserie Mitte	14
6.3 Karosserie hinten	16
6.4 Karosserie hinten - Octavia Combi II	17
6.5 Bodengruppe vorn	18
6.6 Bodengruppe Mitte	19
6.7 Bodengruppe hinten	20
7 Werkzeuge	21
8 Richtwinkelsatz	22
8.1 Übersicht Richtbank Celette mit Richtwinkelsatz	22
8.2 Übersicht der Richtwinkelpositionen vorn	25
8.3 Übersicht der Richtwinkelpositionen Mitte	31
8.4 Übersicht der Richtwinkelpositionen hinten	33
9 Portallehre	35
10 Korrosionsschutzmaßnahmen	38
10.1 Korrosionsschutz	38
10.2 Karosserie-Langzeitschutz	38
10.3 Trennen von verzinkten Karosserieteilen	39
50 - Karosserie vorn	40
1 Karosserie vorn in Stand setzen	40
1.1 Kotflügelhalter ersetzen	40
1.2 Motorhalter ersetzen	41
1.3 Getriebehalter ersetzen	42
1.4 Federbeinaufnahme ersetzen	43
1.5 Längsträger oben ersetzen	47
1.6 Längsträger vorn ersetzen	51
1.7 Längsträger vorn - Abschnittsteil ersetzen	54
1.8 Längsträger vorn verkürzen	55
1.9 Abdeckblech ersetzen	57
51 - Karosserie mitte	58
1 Karosserie Mitte in Stand setzen I	58
1.1 Octavia II - Dach ersetzen	58
1.2 Octavia Combi II - Dach ersetzen	62



1.3	Dachquerträger vorn ersetzen	68
1.4	Dachquerträger Mitte ersetzen	69
1.5	Dachquerträger hinten ersetzen	71
1.6	A-Säule außen ersetzen	72
1.7	A-Säule innen ersetzen	74
1.8	Türrahmen ersetzen	76
2	Karosserie Mitte in Stand setzen II	80
2.1	Türrahmen außen (Seitenteil) - Abschnittsteil ersetzen	80
2.2	Türrahmen außen (Seitenteil) Octavia Combi II - Abschnittsteil ersetzen	84
2.3	B-Säule außen ersetzen	87
2.4	Verstärkung B-Säule ersetzen	90
2.5	Unterholm außen ersetzen	93
2.6	Unterholmrohrverstärkung ersetzen	98
2.7	Unterholmverstärkung vorn ersetzen	98
2.8	Unterholmverstärkung hinten ersetzen	100
53	- Karosserie hinten	103
1	Karosserie hinten in Stand setzen I	103
1.1	Kotflügel hinten ersetzen	103
1.2	Octavia Combi - Kotflügel hinten ersetzen	105
1.3	Radhaus außen - Abschnittsteil - ersetzen	107
1.4	Verstärkung C-Säule ersetzen	108
2	Karosserie hinten in Stand setzen II	110
2.1	Abschlussblech ersetzen	110
2.2	Octavia Combi - Abschlussblech ersetzen	111
2.3	Einsetzblech des Schlussleuchenträgers ersetzen	112
2.4	Octavia Combi - Einsetzblech des Schlussleuchenträgers ersetzen	115
2.5	Octavia Combi - Verstärkung Abschlussteil ersetzen	118
2.6	Abschlussteil ersetzen	120
2.7	Octavia Combi - Abschlussteil ersetzen	121
2.8	Kofferraumboden ersetzen	123
2.9	Längsträger hinten ersetzen	126
2.10	Abschleppöse ersetzen	129

1.3 Fahrzeugdatenträger

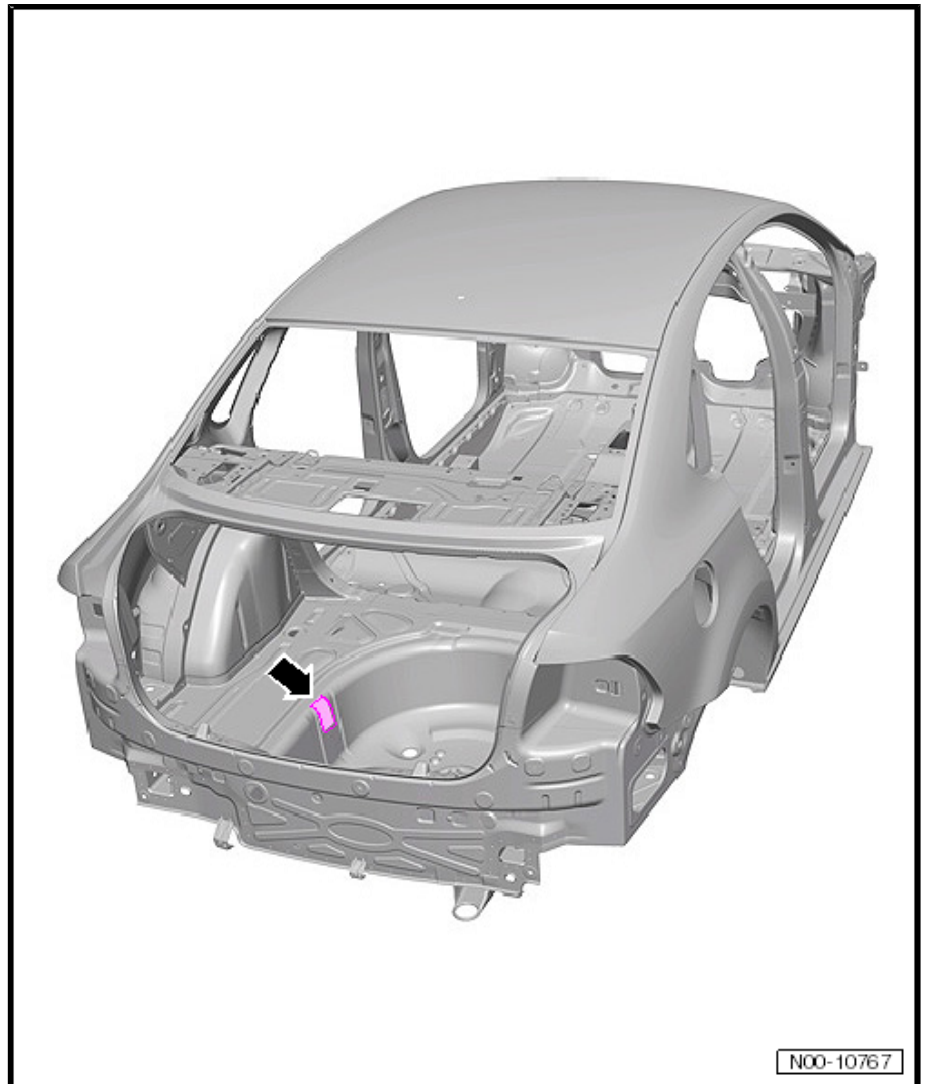

Der Fahrzeugdatenträger -Pfeil- befindet sich hinten in der Reserveradmulde, in Fahrtrichtung links.



6 Karosseriemaße



Hinweis

- ◆ Die Karosseriemaße dienen nur zur Kontrolle. Maßgebend ist der Richtwinkel-Stecksatz.
- ◆ Schrauben, Stopfen, Verkleidungen und Anbauteile müssen vor dem Messvorgang entfernt werden.
- ◆ Zum Ermitteln der Karosseriemaße z. B. den Teleskopmessstab - VAS 5159- bzw. Teleskopmessstab - VAS 5160- verwenden.
- ◆ Achten Sie darauf, dass die Messspitzen immer gleich lang sind, um Ungenauigkeiten bei der Messung zu vermeiden.

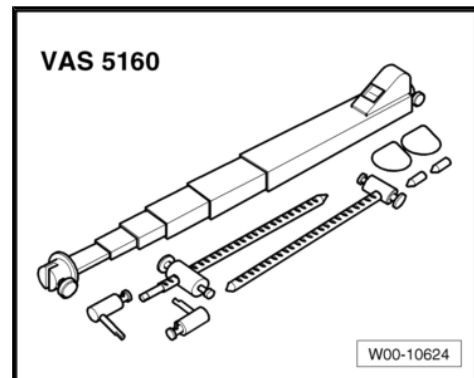

6.1 Karosserie vorn

a - 940 mm

- ◆ Maß zwischen den Längsträgern vorn

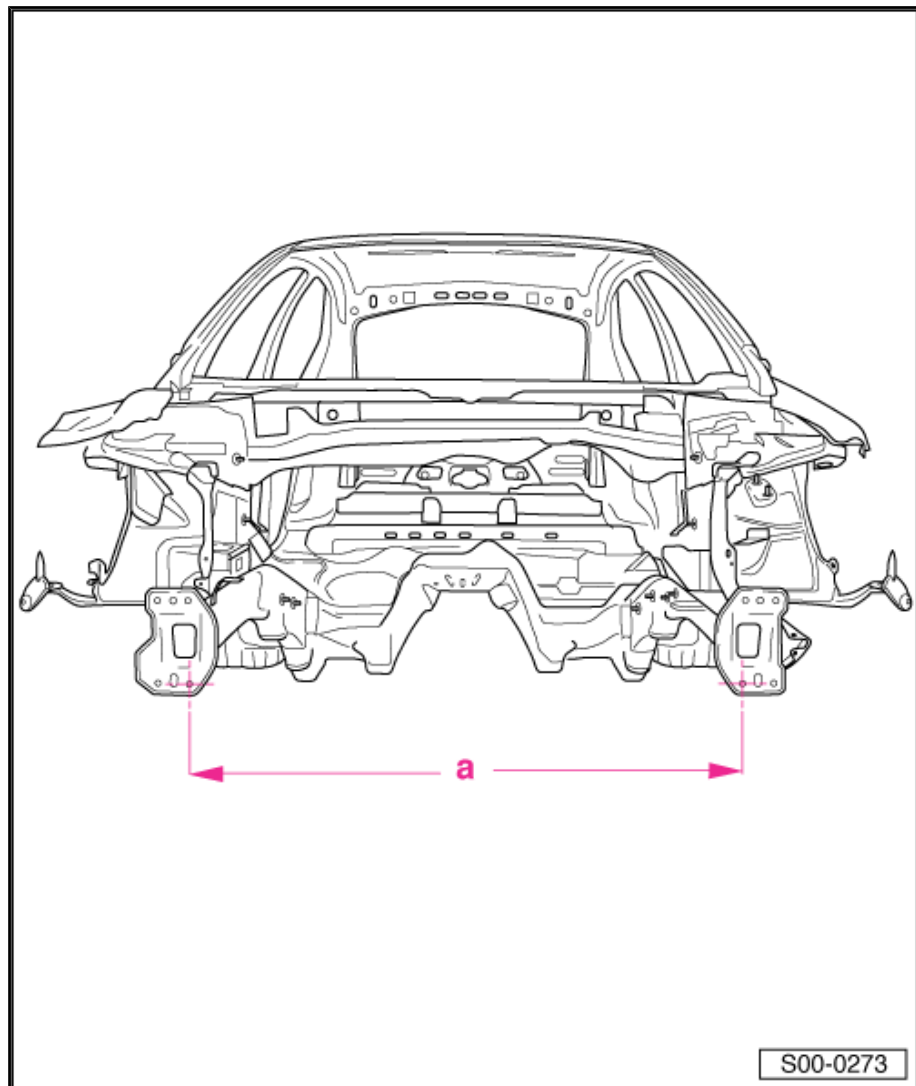

2 - MZ 142 und TV 400

3 - Distanzstück

- links und rechts identisch

8 - MZ 140 und TV 400

10 - MZ 200

11 - MZ 200

12 - MZ 260

16 - MZ 602

17 - Zentrierstück

- links und rechts identisch

18 - Zentrierstück

- links und rechts identisch

19 - Zentrierstück

- links und rechts identisch

20 - MZ 140

22 - Distanzstück

- links und rechts identisch

24 - Halter ohne MZ, Aufnahme -25-

25 - Aufnahme

- Produktionsloch vorn, links und rechts identisch

26 - MZ 080

28 - MZ 140 oder MZ 080

30 - MZ 140

32 - Distanzstück

- links und rechts identisch

34 - MZ 200

36 - MZ 602

40 - MZ 260

48 - Aufnahme für Längsträger vorn

49 - Aufnahme für Längsträger vorn

50 - MZ 141 und TV 400

51 - MZ 141 und TV 400

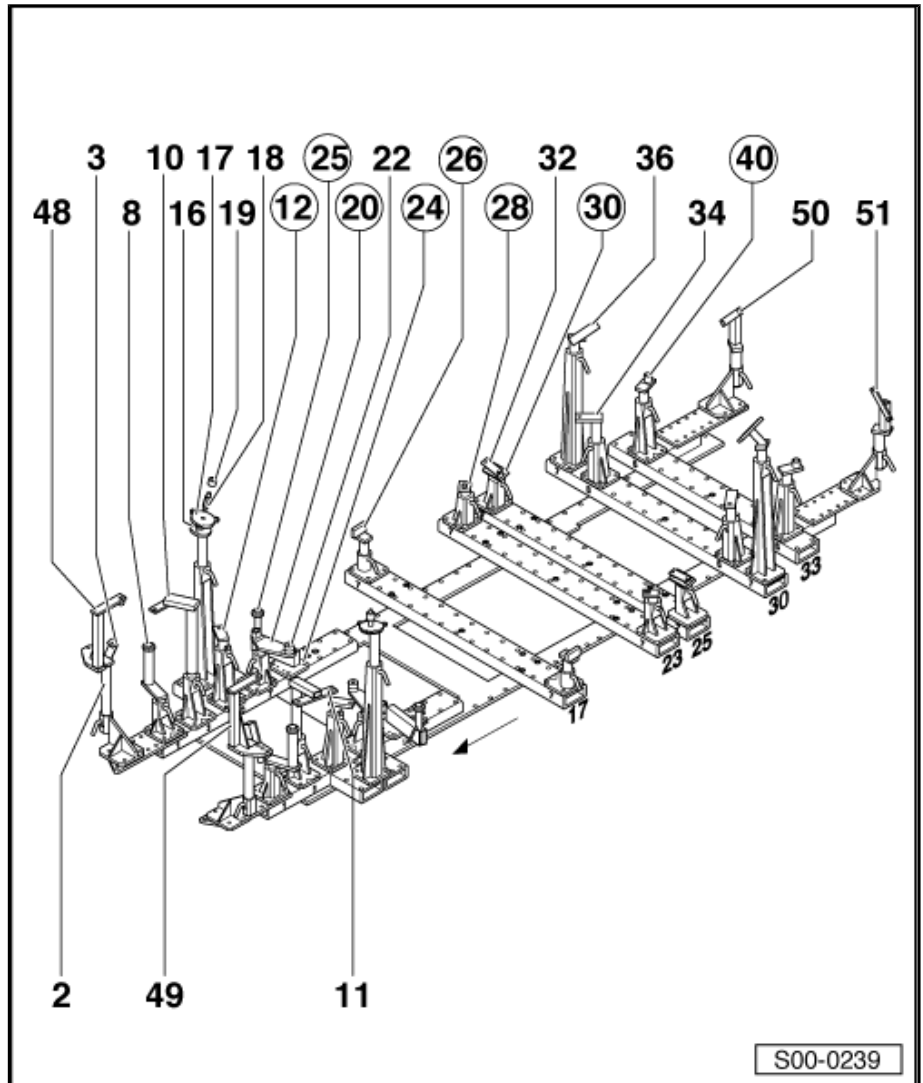

Gilt für Karosserie mit angebauten Aggregaten



In den folgenden Abbildungen wird die rechte Fahrzeugseite gezeigt.

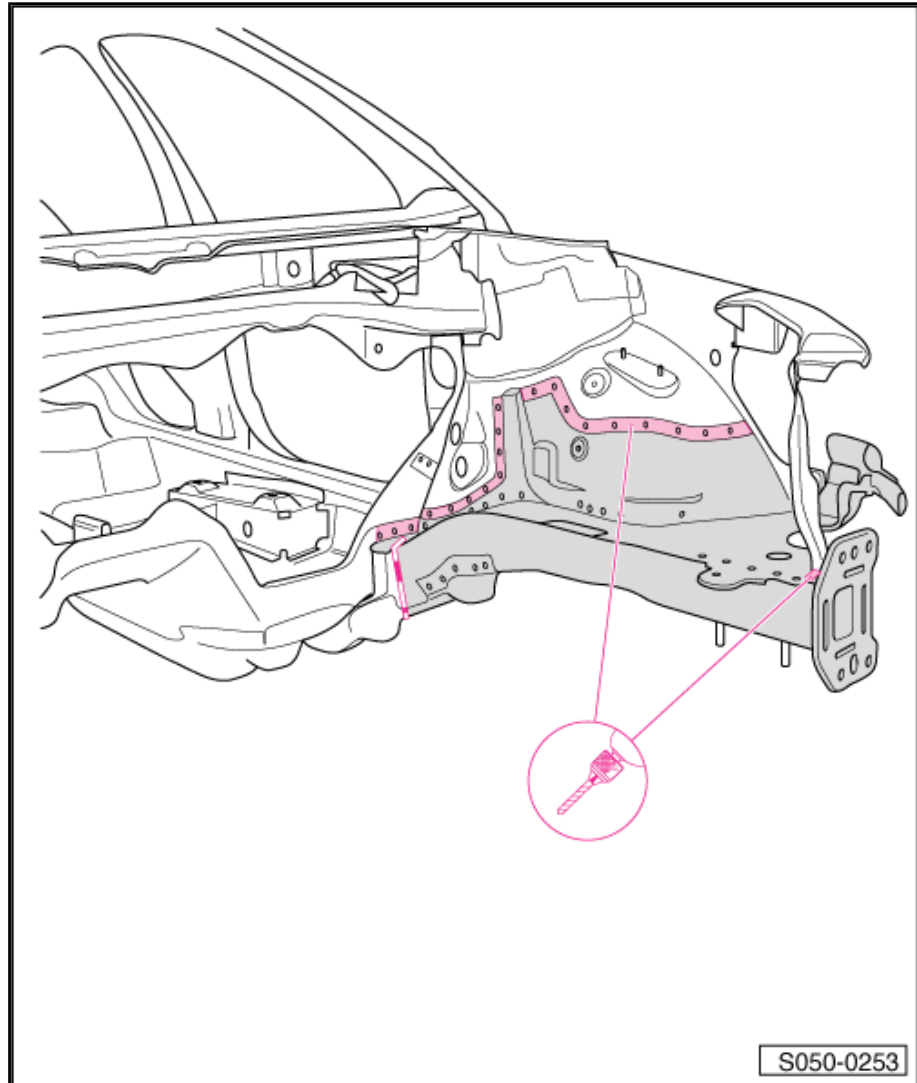

- Längsträger vorn abtrennen.

1.6.2 Ersatzteil

- ◆ Längsträger vorn

1.6.3 Neuteil vorbereiten

- Trennschnitt auf Neuteil übertragen und schraffierten Bereich trennen. Längsträger nur an Seiten und von unten trennen. Das Oberteil dient zum Anschluss an den Schlossträger.
- Längsträger vorn im Verbindungsbereich zum Radhaus vorn und zum Schlossträger lochen.

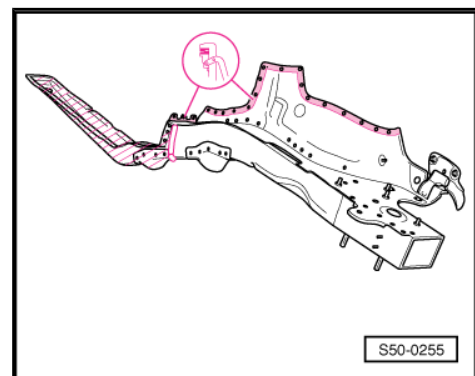

1.6.4 Einschweißen

- Längsträger vorn auf der Richtbank richten.