



Skoda Octavia 2
(2004-2013)



Elektrische Anlage

Inhaltsverzeichnis

27 - Anlasser, Stromversorgung, GRA	1
1 Kontaktkorrosion	1
2 Batterie	2
2.1 Grundsätzliches	2
2.2 Warnhinweise und Sicherheitsvorschriften bei Arbeiten an der Batterie	2
2.3 Arbeitsablauf bei Ab- und Anklemmen der Batterie	2
2.4 Batterie prüfen	4
2.5 Batterie laden	5
2.6 Batterie aus- und einbauen	5
2.7 Batterieträger im Motorraum aus- und einbauen	6
2.8 Batterieparametrierung	7
3 Batteriearten	8
3.1 Batterie mit Magischem Auge	8
3.2 Vliesbatterie (AGM-Batterie)	8
4 Anlasser	9
4.1 Anlasser aus- und einbauen	9
5 Generator	11
5.1 Generator prüfen	11
5.2 Generator aus- und einbauen	11
5.3 Befestigung B+ Leitung am Drehstromgenerator	13
5.4 Kohlebürsten für Drehstromgenerator prüfen	13
5.5 Spannungsregler Bosch aus- und einbauen	14
5.6 Spannungsregler Valeo aus- und einbauen	14
5.7 Keilrippenriemenscheibe am Drehstromgenerator aus- und einbauen	15
5.8 Keilrippenriemenscheibe mit Freilauf aus- und einbauen	15
6 Geschwindigkeitsregelanlage (GRA) aus- und einbauen	16
7 „Start-Stopp“-System	17
7.1 Sicherheitsmaßnahmen für Fahrzeuge mit „Start-Stopp“-System	17
7.2 Allgemeine Beschreibung	17
7.3 Fehlererkennung und Fehleranzeige	18
7.4 Batterienachladung oder Fremdstart an Fahrzeugen mit „Start-Stopp“-System	18
7.5 Batterie bei Fahrzeugen mit „Start-Stopp“-System ersetzen	18
7.6 Spannungsstabilisator J532	19
7.7 Steuergerät für Batterieüberwachung J367	19
7.8 Taster für „Start-Stopp“-System	20
90 - Armaturen, Instrumente	21
1 Schalttafeleinsatz	21
1.1 Schalttafeleinsatz anpassen/ersetzen	22
1.2 Schalttafeleinsatz aus- und einbauen	22
1.3 Schutzschild mit Durchsichtsscheibe ersetzen	24
1.4 Kontrollleuchtensymbole im Schalttafeleinsatz - Fahrzeuge bis MJ 08	25
1.5 Kontrollleuchtensymbole im Schalttafeleinsatz - Fahrzeuge ab MJ 09	27
1.6 Service-Intervall-Anzeige	28
2 Eigendiagnose des Schalttafeleinsatzes	30
91 - Radio, Telefon, Navigation	31
1 Radio	31
1.1 Allgemeine Hinweise	31
1.2 Elektronische Anti-Diebstahl-Codierung	31
1.3 Gesamtübersicht der Radioanlage	32
1.4 Steckverbindungen am Radio	33



1.5	Radio aus- und einbauen	34
1.6	Eigendiagnose der Radioanlage	40
2	Antennensysteme	41
2.1	Übersicht der Antennensysteme	41
2.2	Antennenmodul R108 aus- und einbauen	42
2.3	Dachantenne für Radio	43
2.4	Dachantenne für Radio- und Telefonbetrieb	44
2.5	Dachantenne für Radio, Telefon und Navigationssystem - Fahrzeuge bis MJ 08	45
2.6	Dachantenne für Radio, Telefon und Navigationssystem - Fahrzeuge ab MJ 09	45
3	Navigationssystem	48
3.1	Allgemeine Beschreibung	48
3.2	Allgemeine Hinweise	49
3.3	Elektronische Anti-Diebstahl-Codierung	49
3.4	Gesamtübersicht des Navigationssystems	50
3.5	Steckverbindungen am Navigationssystem	51
3.6	Navigationssystem aus- und einbauen	53
3.7	Eigendiagnose des Navigationssystems	54
4	Telefonanlage	55
4.1	Allgemeine Hinweise	55
4.2	Basishandyvorbereitung	56
4.3	Universale Handyvorbereitung mit Sprachbedienung GSM II	56
4.4	Universale Handyvorbereitung mit Sprachbedienung GSM III	57
4.5	Montageübersicht, Halterung für Handy aus- und einbauen	57
4.6	Steuergerät für Bedienungselektronik des Handys J412 (Fahrzeuge bis KW 44.08) aus- und einbauen	59
4.7	Steuergerät für Bedienungselektronik des Handys J412 (Fahrzeuge ab KW 45.08) aus- und einbauen	60
4.8	Mikrofon für Telefon R38 aus- und einbauen	61
5	Multifunktionslenkrad	62
5.1	Multifunktionslenkrad - Fahrzeuge bis MJ 08	62
5.2	Multifunktionslenkrad - Fahrzeuge ab MJ 09	64
5.3	Eigendiagnose des Multifunktionslenkrads	66
6	SoundSystem	67
6.1	Allgemeine Hinweise	67
6.2	Allgemeine Beschreibung	67
6.3	Gesamtübersicht der Ausstattung Soundsystem	67
6.4	Verstärker R12 aus- und einbauen (Fahrzeuge bis MJ 08)	69
6.5	Verstärker R12 aus- und einbauen (Fahrzeuge ab MJ 09)	69
6.6	Anschlussbelegung am Verstärker - Fahrzeuge bis MJ 08	71
6.7	Anschlussbelegung am Verstärker - Fahrzeuge ab MJ 09	73
6.8	Eigendiagnose der Ausstattung Soundsystem	74
7	Lautsprechersystem	75
7.1	Lautsprecher aus- und einbauen	75
8	CD-Wechsler	78
8.1	CD-Wechsler aus- und einbauen	78
8.2	Anschlussbelegung am CD-Wechsler	79
9	Anschluss für externe Audioquellen R199 (AUX)	80
9.1	Anschluss für externe Audioquellen R199 (AUX) aus- und einbauen	80
10	Anschluss für externe Audioquellen MEDIA-IN (Multimediabuchse)	81
10.1	Anschlussbuchse für externe Audioquellen (Multimediabuchse) aus- und einbauen	81
10.2	Steuergerät für Multimediabuchse aus- und einbauen	81
92	Scheibenwisch- und -waschanlage	83
1	Scheibenwaschanlage	83
1.1	Behälter, Pumpen und Sensor für Waschwasserstand aus- und einbauen	83



1.2	Spritzdüsen für Frontscheibenwaschanlage aus- und einbauen	84
1.3	Heckscheibenspritzdüse aus- und einbauen Octavia	85
1.4	Heckscheibenspritzdüse aus- und einbauen Octavia Combi	85
1.5	Spritzdüse einstellen	85
1.6	Waschwasserleitungen in Stand setzen	85
2	Scheibenwischanlage	86
2.1	Frontscheibenwischanlage	86
2.2	Heckscheibenwischer aus- und einbauen	90
2.3	Sensor für Regen- und Lichterkennung G397 aus- und einbauen	93
3	Scheinwerferreinigungsanlage	95
3.1	Pumpe für Scheinwerferreinigungsanlage V11 aus- und einbauen	95
3.2	Hubzylinder für Spritzdüsen der Scheinwerfer aus- und einbauen - Fahrzeuge bis MJ 08	95
3.3	Spritzdüsenhalter aus- und einbauen - Fahrzeuge ab MJ 09	96
3.4	Hubzylinder für Spritzdüsen der Scheinwerfer aus- und einbauen - Fahrzeuge ab MJ 09	97
3.5	Scheinwerferreinigungsanlage entlüften	97
94	- Leuchten, Lampen, Schalter - außen	98
1	Scheinwerfer - Halogenscheinwerfer	98
1.1	Montageübersicht Scheinwerfer - Fahrzeuge bis MJ 08 und Octavia Tour	98
1.2	Montageübersicht Scheinwerfer - Fahrzeuge ab MJ 09 (außer Octavia Tour)	99
1.3	Scheinwerfer aus- und einbauen	100
1.4	Scheinwerfer einstellen	100
1.5	Glühlampen im Scheinwerfer ersetzen - Fahrzeuge bis MJ 08 und Octavia Tour	101
1.6	Glühlampen im Scheinwerfer ersetzen - Fahrzeuge ab MJ 09 (außer Octavia Tour)	103
1.7	Scheinwerfer für Rechts- / Linksverkehr ändern	105
2	Scheinwerfer mit Xenon-Entladungslampen	109
2.1	Fehlererkennung und Fehleranzeige	109
2.2	Scheinwerfer mit Xenon-Entladungslampen - Fahrzeuge bis MJ 08	110
2.3	Scheinwerfer mit Xenonentladungslampen und Kurvenlicht - Fahrzeuge ab MJ 09	114
2.4	Steuergerät für Leuchtweitenregelung J431 bzw. Steuergerät für Kurvenlicht und Leuchtweitenregelung J745 aus- und einbauen	119
2.5	Geber für Fahrzeugniveau G78 vorn links bzw. G76 hinten links aus- und einbauen	120
2.6	Anschlussbelegung der Steckverbindung für Steuergerät für Leuchtweitenregelung J431 bzw. Steuergerät für Kurvenlicht und Leuchtweitenregelung J745	120
3	Seitenblinkleuchten	121
3.1	Seitenblinkleuchten aus- und einbauen - Fahrzeuge bis MJ 08	121
3.2	Seitenblinkleuchten aus- und einbauen - Fahrzeuge ab MJ 09	121
4	Schlussleuchten	123
4.1	Octavia	123
4.2	Octavia Combi	124
5	Nebelscheinwerfer, Nebelscheinwerfer mit der „Corner“-Funktion und Tagfahrlicht	126
5.1	Allgemeine Beschreibung, Fehlererkennung und Fehleranzeige	126
5.2	Nebelscheinwerfer/Tagfahrlicht aus- und einbauen	127
5.3	Leuchten für Tagfahrlicht - Octavia Scout (Fahrzeuge ab KW 22.10)	129
5.4	Lampe für Nebelscheinwerfer, für Nebelscheinwerfer mit der „Corner“-Funktion, ersetzen	129
5.5	Glühlampe für Tagfahrlicht ersetzen (außer Octavia RS und Scout) - Fahrzeuge ab MJ 09	130
5.6	Tagfahrlicht und Standlicht - Octavia „RS“ - ab KW 22.09	131
5.7	Nebelscheinwerfer, Nebelscheinwerfer mit der „Corner“-Funktion, einstellen	131
6	Hochgesetzte Bremsleuchte	132
6.1	Hochgesetzte Bremsleuchte aus- und einbauen - Octavia	132
6.2	Hochgesetzte Bremsleuchte aus- und einbauen - Octavia Combi	132
7	Lenkstockschalter	134



7.1	Lenkstockschalter - Fahrzeuge bis KW 21.10	134
7.2	Lenkstockschalter - Fahrzeuge ab KW 22.10	142
7.3	Mittelstellung des Rückstellrings mit Wickelfeder einstellen	145
8	Lenkschloss mit Zündanlassschalter und Schließzylinder	146
8.1	Schließzylinder aus- und einbauen	146
8.2	Lenkschloss aus- und einbauen - Fahrzeuge bis KW 21.10	147
8.3	Lenkschloss aus- und einbauen - Fahrzeuge ab KW 22.10	147
8.4	Zündanlassschalter aus- und einbauen	148
8.5	Magnet für Zündschlüsselabzugssperre N376 aus- und einbauen	149
8.6	Anschlussbelegung am Zündanlassschalter und an der Zündschlüsselabzugssperre	150
9	Einparkhilfe	151
9.1	Montageübersicht	151
9.2	Steuergerät für Einparkhilfe J446 aus- und einbauen	152
9.3	Warnsummer für Einparkhilfe hinten H15 aus- und einbauen	153
9.4	Warnsummer für Einparkhilfe vorn H22 aus- und einbauen	153
9.5	Geber für Einparkhilfe aus- und einbauen	154
9.6	Geberhalter für Einparkhilfe - Herstellung von Bohrungen, Zuordnung, Einbaulage, Klebevorgang	155
9.7	Eigendiagnose der Einparkhilfe	156
10	Einstiegraumbeleuchtung	157
10.1	Einstiegraumbeleuchtung im Außenspiegel - Fahrzeuge bis MJ 08	157
10.2	Einstiegraumbeleuchtung im Außenspiegel - Fahrzeuge ab MJ 09	157
11	Kennzeichenleuchte	159
11.1	Kennzeichenleuchte aus- und einbauen	159
96 - Leuchten, Lampen, Schalter - innen		160
1	Innenleuchten	160
1.1	Handschuhfachleuchte aus- und einbauen	160
1.2	Türwarnleuchte aus- und einbauen	160
1.3	Kofferraumleuchte aus- und einbauen	160
1.4	Innenleuchte vorn und hinten aus- und einbauen	161
1.5	Innenleuchte mit Schalter für Schiebedach aus- und einbauen	161
1.6	Schalter für Schiebedach aus- und einbauen	162
2	Schalter innen, in der Schalttafel, Mittelkonsole und Türen	163
2.1	Lichtschalter aus- und einbauen	163
2.2	Einsteller für Leuchtweitenregelung aus- und einbauen	163
2.3	Schalter in der Mittelkonsole aus- und einbauen	164
2.4	Taster für Warnlicht aus- und einbauen	164
2.5	Schalter für Spiegelverstellung aus- und einbauen	165
2.6	Schalter für elektrische Fensterheber aus- und einbauen	165
2.7	Schalter für Deaktivierung der Innenraumüberwachung E 267 und Taster für Deaktivierung des Gebers für Fahrzeugneigung E 360 aus- und einbauen	167
2.8	Schalter für Innenbetätigung der Zentralverriegelung aus- und einbauen	167
2.9	Schalter für Kraftstoffauswahl E395 (Benzin/Gas) aus- und einbauen	167
2.10	Schalter für Sitzheizung hinten aus- und einbauen	168
3	Bauteile im Kofferraum und in der Heckklappe	169
3.1	Schalter für Kofferraumleuchte aus- und einbauen	169
3.2	Motor für Heckklappenentriegelung aus- und einbauen	169
3.3	Schalter für Heckklappenentriegelung aus- und einbauen	169
4	Signalhorn	170
4.1	Signalhorn aus- und einbauen	170
5	Diebstahlwarnanlage	171
5.1	Allgemeines	171
5.2	Alarmhorn H12 aus- und einbauen	171



5.3	Sensor für Innenraumüberwachung G273 und Geber für Fahrzeugneigung G384 aus- und einbauen	172
5.4	Schalter für Deaktivierung der Innenraumüberwachung E267 und Taster für Deaktivierung des Gebers für Fahrzeugneigung E360 aus- und einbauen	172
6	Steckdosen 12 V / Zigarettenanzünder	174
6.1	Steckdose 12 V / Zigarettenanzünder in der Mittelkonsole aus- und einbauen	174
6.2	Kofferraumsteckdose 12 V aus- und einbauen - Octavia Combi	175
7	Wegfahrsicherung	176
7.1	Steuergerät für Wegfahrsicherung J362	177
7.2	Zündschlüssel	177
7.3	Neue Identität bei Wechsel aller Komponenten	178
7.4	Fazit Systemtest (Onlineverbindung)	178
97	- Leitungen	179
1	Sicherungshalter und Relaissträger	179
1.1	Sicherungshalter aus der Schalttafel aus- und einbauen	179
1.2	Relaissträger unter dem Bordnetzsteuergerät J519 aus- und einbauen - Fahrzeuge ab MJ 09	180
1.3	Zusatzrelaissträger oberhalb des Bordnetzsteuergeräts aus- und einbauen	181
1.4	E-Box (Relais- und Sicherungshalter im Motorraum) aus- und einbauen	183
2	Steuergeräte	187
2.1	Bordnetzsteuergerät J519	187
2.2	Zentralsteuergerät für Komfortsystem J393	190
2.3	Diagnose-Interface für Datenbus Gateway J533	192
3	Fahrzeugdiagnose-, Mess- und Informationssysteme	195
4	Leitungsstrang- und Steckerreparatur, Kontaktflächenreinigung	196



2.6.1 Octavia

1 - Antennenstab

- demontierbar

2 - Antennenfuß mit integriertem Verstärker

- zum Aus- und Einbau: Formhimmel hinten absenken ⇒ Karosserie - Montagearbeiten; Rep.-Gr. 70

3 - Sechskantmutter mit Zahnscheibe

- 6 + 1 Nm
- Sechskantmutter ist mit Zahnscheibe durch einen Kunststoffring verbunden
- im Bereich der Zahnscheibe Kontaktfett auf die Dachinnenseite auftragen

4 - Antennenleitung zum Radio

- Stecker weiß

5 - Antennenleitung zum Telefon

- Stecker lila

6 - Antennenleitung zur Navigation

- Stecker blau

7 - Antennenleitung zum Telearstart (Bedienung der Standheizung)

- Stecker beige

8 - Antennenleitung zum Radio

- schwarzer Stecker
- Empfang der Digitalisierung

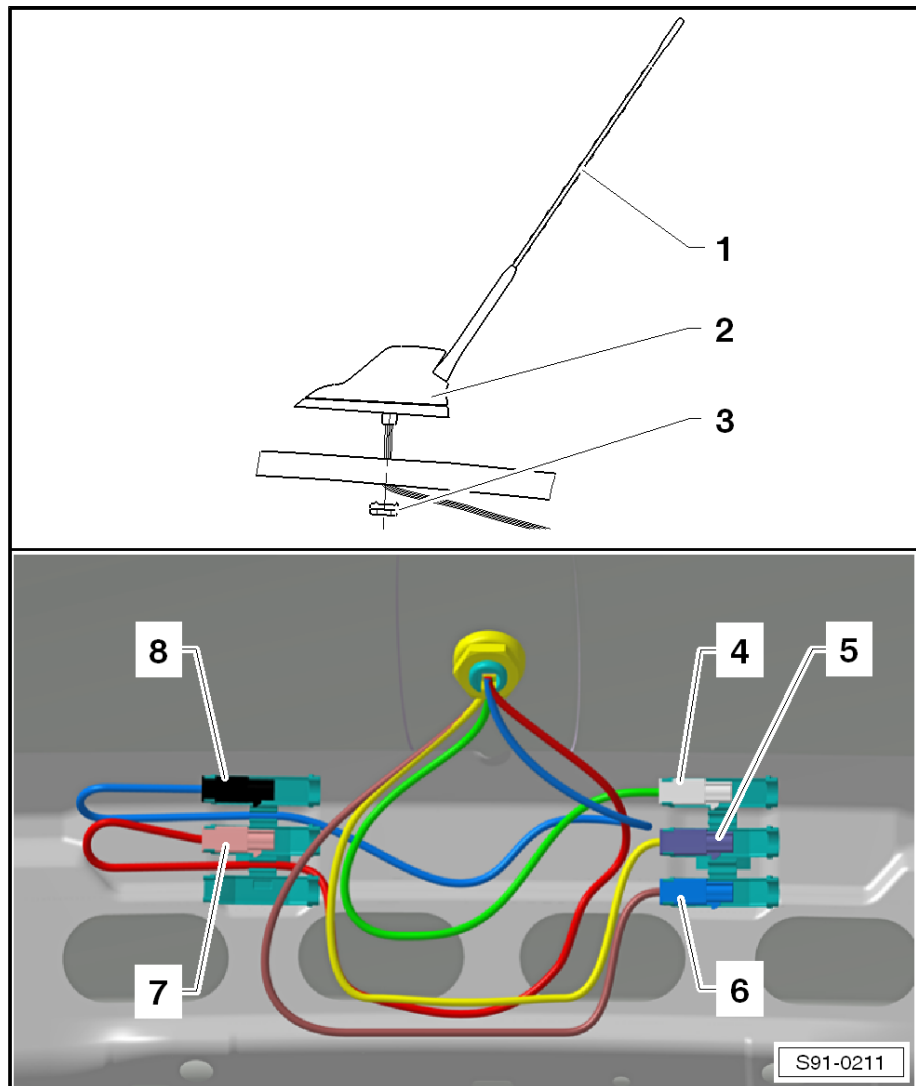

1 - Lenkrad

2 - Rechte Schaltereinheit - E441-

- identisch für beide Ausführungen des Multifunktionslenkrads

- ausbauen ⇒ [Seite 63](#)

3 - Steuergerät für Multifunktionslenkrad - J453-

- ausbauen ⇒ [Seite 64](#)

4 - Leitungsstrang

5 - Airbag-Einheit

- ausbauen ⇒ Karosserie - Montagearbeiten; Rep.-Gr. 69

6 - Linke Schaltereinheit - E440-

- ausbauen ⇒ [Seite 63](#)

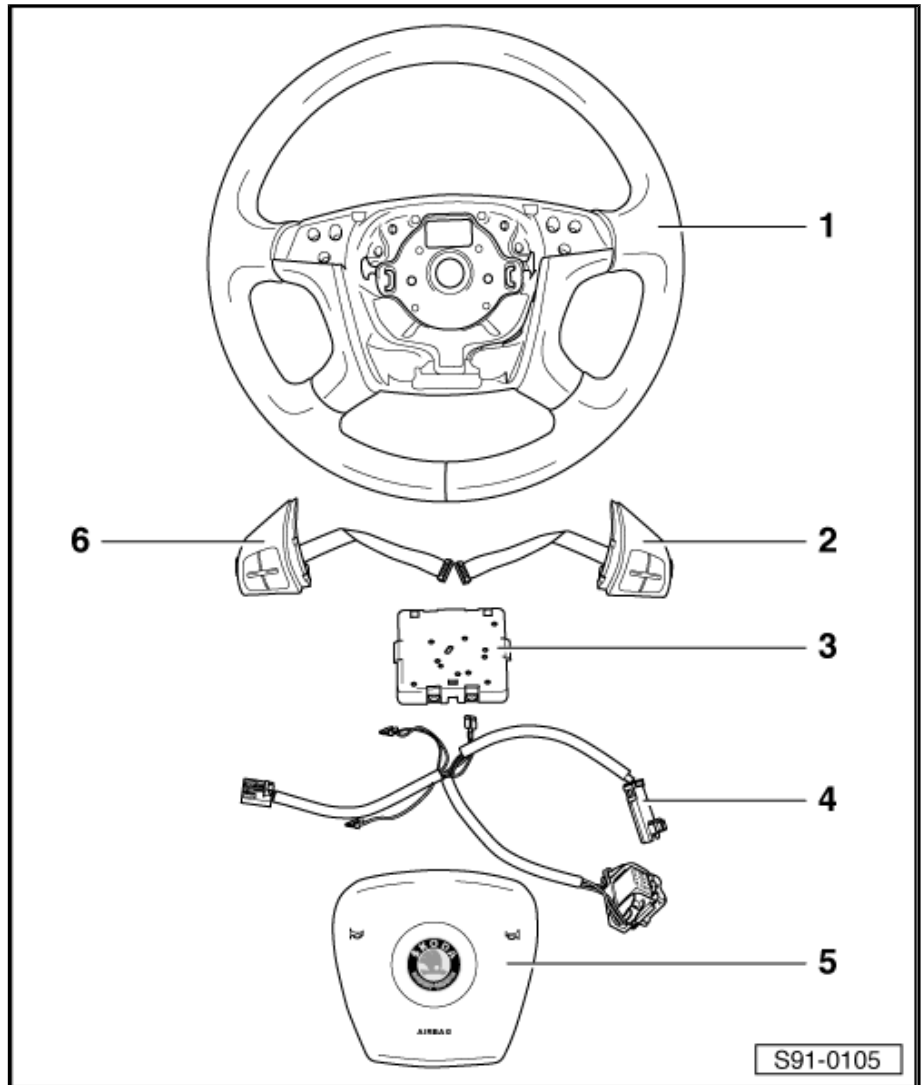

5.1.3 Multifunktionstasten im Lenkrad aus- und einbauen

Die Montager Reihenfolge ist bei den beiden Schaltereinheiten identisch.

Ausbauen

- Airbageinheit Fahrerseite ausbauen ⇒ Karosserie - Montagearbeiten; Rep.-Gr. 69 .
- Stecker -1- vom Steuergerät für Multifunktionslenkrad abziehen.
- Multifunktionstasten in -Pfeilrichtung A- herausnehmen.

Einbauen

Der Einbau erfolgt in umgekehrter Reihenfolge.

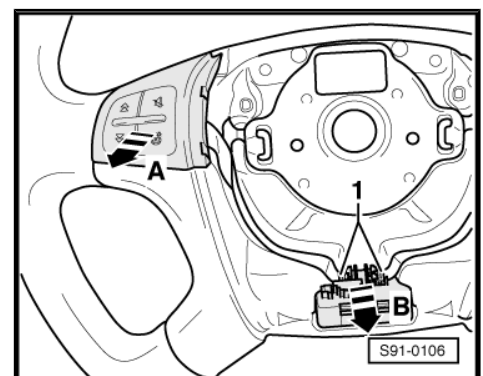

94 – Leuchten, Lampen, Schalter - außen

1 Scheinwerfer - Halogenscheinwerfer

⇒ „1.1 Montageübersicht Scheinwerfer - Fahrzeuge bis MJ 08 und Octavia Tour“, Seite 98

⇒ „1.2 Montageübersicht Scheinwerfer - Fahrzeuge ab MJ 09 (außer Octavia Tour)“, Seite 99

⇒ „1.3 Scheinwerfer aus- und einbauen“, Seite 100

⇒ „1.4 Scheinwerfer einstellen“, Seite 100

⇒ „1.5 Glühlampen im Scheinwerfer ersetzen - Fahrzeuge bis MJ 08 und Octavia Tour“, Seite 101

⇒ „1.6 Glühlampen im Scheinwerfer ersetzen - Fahrzeuge ab MJ 09 (außer Octavia Tour)“, Seite 103

⇒ „1.7 Scheinwerfer für Rechts- / Linksverkehr ändern“, Seite 105

1.1 Montageübersicht Scheinwerfer - Fahrzeuge bis MJ 08 und Octavia Tour

1 - Scheinwerfergehäuse

- aus- und einbauen
⇒ Seite 100
- einstellen ⇒ Seite 100

2 - Glühlampe für Blinklicht

- Glühlampe PY21W,
12 V, 21 W
- ersetzen ⇒ Seite 102

3 - Lampenfassung für Blinklicht

4 - Glühlampe für Standlicht

- Glühlampe W5W, 12 V,
5 W
- ersetzen ⇒ Seite 102

5 - Glühlampe für Abblendlicht

- Glühlampe H7, 12 V,
55 W
- ersetzen ⇒ Seite 101

6 - Glühlampe für Fernlicht

- Glühlampe H1, 12 V,
55 W
- ersetzen ⇒ Seite 102

7 - Abdeckung

8 - Abdeckung

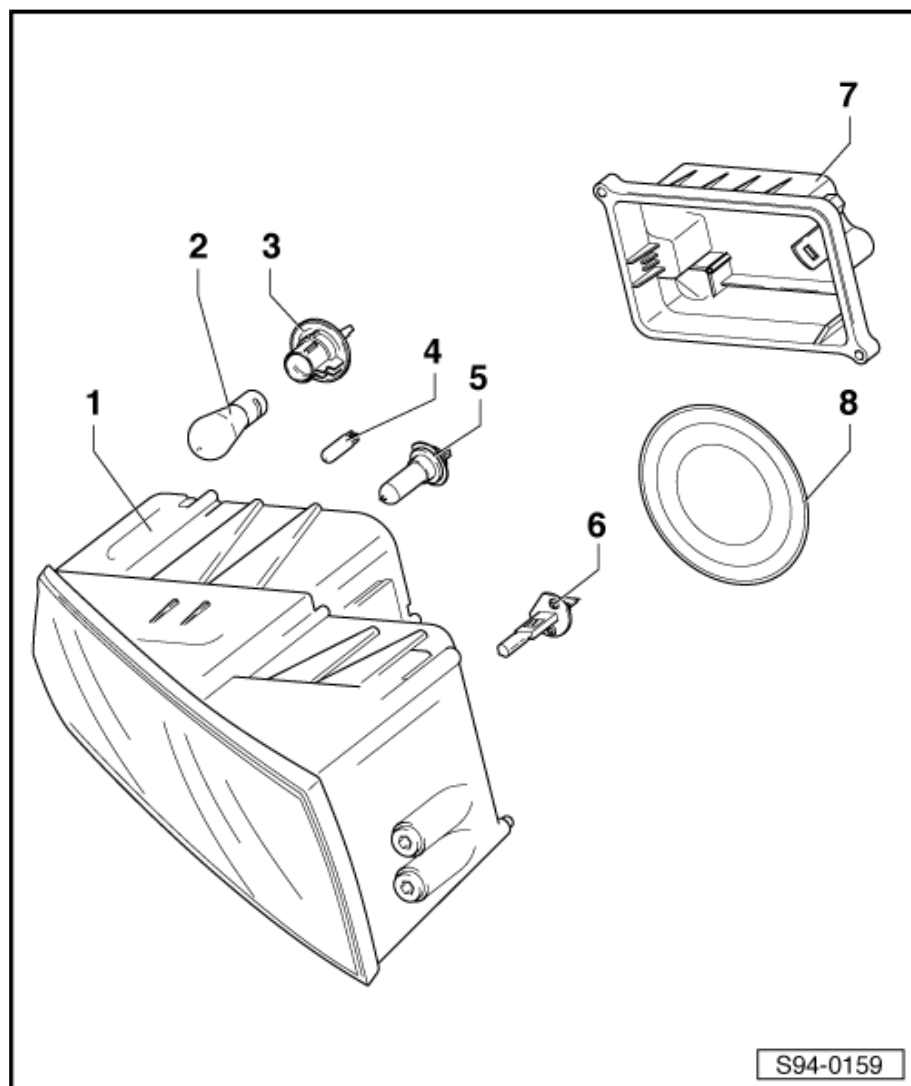

S94-0159

Octavia RS

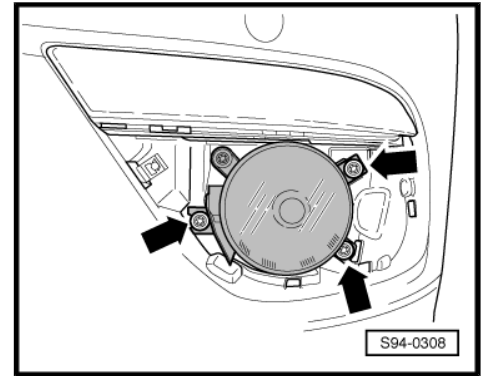

Octavia Scout

- Stecker abziehen.

Einbauen

Der Einbau erfolgt in umgekehrter Reihenfolge, dabei ist Folgendes zu beachten:

- Funktionsprüfung durchführen bzw. Leuchte einstellen => Instandhaltung genau genommen ; Heft Octavia II .

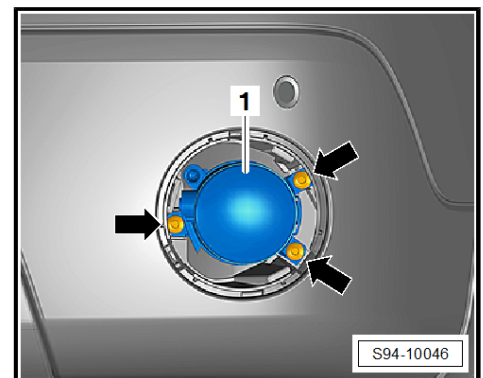

5.3 Leuchten für Tagfahrlicht - Octavia Scout (Fahrzeuge ab KW 22.10)

Bei Fahrzeugen Octavia Scout ab KW 22.10 sind zwei Ausstattungsvarianten möglich:

- ◆ Nebelscheinwerfer mit der „Corner“-Funktion (Glühlampe HB4)
- ◆ Leuchten mit LED-Dioden für Tagfahrlicht.

Der Aus- und Einbau der Leuchten mit LED-Dioden erfolgt wie bei Nebelscheinwerfern => [Seite 128](#) .

Leuchten mit LED-Dioden werden nicht eingestellt.

Die Funktionen der Leuchte werden über das Bordnetzsteuerggerät - J519- gesteuert, das mit einer Eigendiagnose ausgestattet ist, die die Fehlersuche erleichtert.

Im Fehlerfall muss die Leuchte komplett ersetzt werden.

5.4 Lampe für Nebelscheinwerfer, für Nebelscheinwerfer mit der „Corner“-Funktion, ersetzen



ACHTUNG!

Glühlampen H1, H8, und HB4 stehen unter Druck und können bei einem Lampenwechsel platzen. Es wird empfohlen, beim Lampenwechsel Handschuhe und Schutzbrille zu tragen.

Ausbauen

Alle Fahrzeuge außer Octavia RS und Scout

- Scheinwerfer ausbauen (je nach Modelljahr und Typ)
=> [Seite 127](#) .