



Skoda Superb 3
(2015-2019)



Kraftstoffversorgung Benzinmotoren-Hybrid PHEV



Inhaltsverzeichnis

00 - Technische Daten	1
1 Kennzeichnung	1
1.1 Motornummer/Motormerkmale	1
2 Sicherheitshinweise	2
2.1 Sicherheitsmaßnahmen bei Arbeiten an der Kraftstoffversorgung	2
2.2 Sicherheitsmaßnahmen bei Probefahrt mit Prüf- und Messgeräten	3
2.3 Sicherheitsmaßnahmen bei Arbeiten an Fahrzeugen mit Start-Stopp-System	3
2.4 Sicherheitsmaßnahmen bei Arbeiten an Fahrzeugen mit Hochvoltssystem	3
2.5 Sicherheitsmaßnahmen bei Arbeiten in der Nähe von Hochvoltkomponenten	4
3 Allgemeines	5
3.1 Sauberkeitsregeln bei Arbeiten an der Stand- und Zusatzheizung und am Kraftstoffsystem	5
4 Reparaturhinweise	6
4.1 Allgemeine Reparaturhinweise	6
4.2 Kontaktkorrosion	6
4.3 Leitungsverlegung und -befestigung	6
20 - Kraftstoffversorgung	7
1 Kraftstoffbehälter	7
1.1 Montageübersicht - Kraftstoffbehälter	7
1.2 Kraftstoffbehälter aus- und einbauen	14
1.3 Kraftstoffbehälter entleeren	24
2 Kraftstofffördereinheit/Kraftstoffvorratsgeber	33
2.1 Montageübersicht - Kraftstofffördereinheit/Kraftstoffvorratsgeber	33
2.2 Kraftstofffördereinheit/Kraftstoffvorratsgeber aus- und einbauen	38
2.3 Geber für Kraftstoffvorratsanzeige G aus- und einbauen	48
2.4 Abdeckung der Montageöffnung aus- und einbauen	49
3 Steckkupplungen	52
3.1 Steckkupplungen trennen	52
4 Aktivkohlebehälteranlage	58
4.1 Anschlussplan - Aktivkohlebehälteranlage	58
4.2 Montageübersicht - Aktivkohlebehälteranlage	60
4.3 Montageübersicht - Ventil für Tankabschaltung N288 Superb III	64
4.4 Aktivkohlebehälter aus- und einbauen	65
4.5 Luftfilter für Aktivkohlebehälteranlage aus- und einbauen	67
4.6 Kraftstoffbehälter-Entlüftung prüfen	67
4.7 Ventil für Tankabschaltung N288 aus- und einbauen	84
5 Gasbetätigung	85
5.1 Montageübersicht - Gaspedalmodul	85
5.2 Gaspedalmodul GX2 aus- und einbauen	85
6 Kraftstoffpumpe	87
6.1 Kraftstoffpumpe für Vorförderung G6 prüfen	87
6.2 Steuergerät für Kraftstoffpumpe J538 aus- und einbauen	102
7 Geber und Sensoren	104
7.1 Sensor für Tankdruck G400 aus- und einbauen	104
8 Kraftstoffleitungen	107
8.1 Kraftstoffleitung für Stand- und Zusatzheizung aus- und einbauen	107
8.2 Kraftstoffleitungen aus- und einbauen	112



1 - Kraftstoffbehälter

- Montageübersicht ⇒ [-1.1.2 Anbauteile Kraftstoffbehälter Superb III“, Seite 9](#)
- aus- und einbauen ⇒ [a1.2.1 us- und einbauen Superb III“, Seite 14](#)

2 - Schraube

- nach dem Ausbau ersetzen
- zum Befestigen vom Kraftstoffbehälter am Träger
- Einbaulage ⇒ [Abb. „„Einbaulage der Verschraubung hinten““, Seite 9](#)
- 20 Nm + 90°

3 - Schutzblech

- Einbaulage ⇒ [Abb. „„Einbaulage der Verschraubung hinten““, Seite 9](#)

4 - Führungshülse mit Gummilager

- Einbaulage ⇒ [Abb. „„Einbaulage der Verschraubung hinten““, Seite 9](#)

5 - Träger

- Einbaulage ⇒ [Abb. „„Einbaulage der Verschraubung hinten““, Seite 9](#)

6 - Schraube

- ⇒ Fahrwerk, Achsen, Lenkung; Rep.-Gr. 42; Aggregateträger; Montageübersicht: Aggregateträger

7 - Muttern

- zum Befestigen vom Schutzblech
- 10 Nm

8 - Abstandshalter

- Träger und Kraftstoffbehälter

9 - Schrauben

- nach dem Ausbau ersetzen
- zum Befestigen vom Kraftstoffbehälter an der Karosserie
- Einbaulage ⇒ [Abb. „„Einbaulage der Verschraubung vorn““, Seite 9](#)
- 20 Nm + 90°

10 - Gummilager

- Einbaulage ⇒ [Abb. „„Einbaulage der Verschraubung vorn““, Seite 9](#)

11 - Führungshülse

- Einbaulage ⇒ [Abb. „„Einbaulage der Verschraubung vorn““, Seite 9](#)

12 - Hinterachse

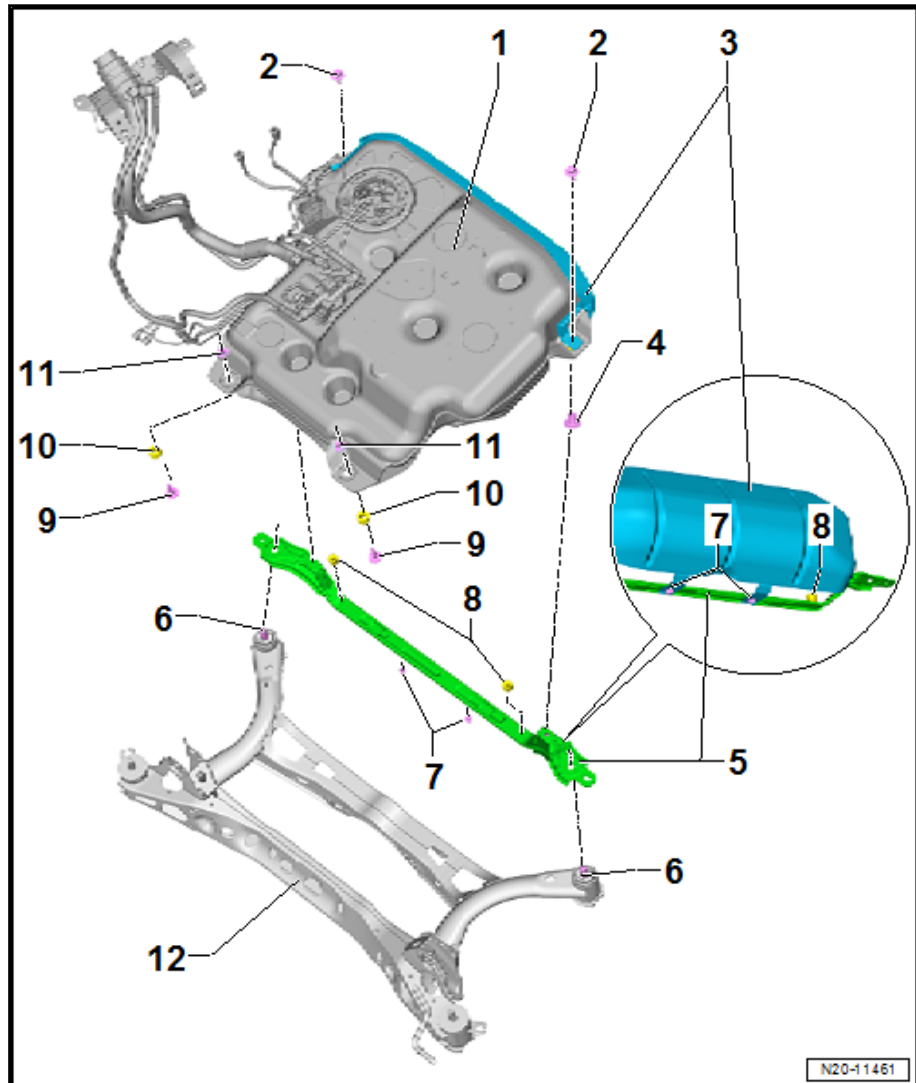

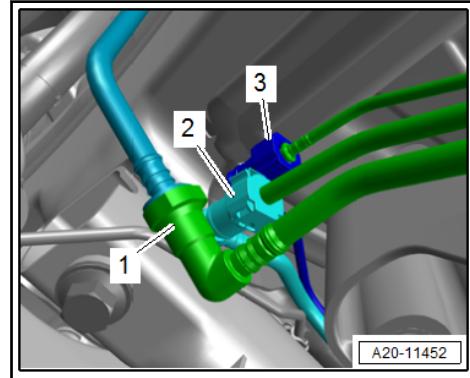

- Bei Fahrzeugen mit Standheizung die Kraftstoffleitung -3- zur Standheizung trennen => **t3.1 rennen**, Seite 52 .
- Elektrische Steckverbindung -3- entriegeln und trennen.

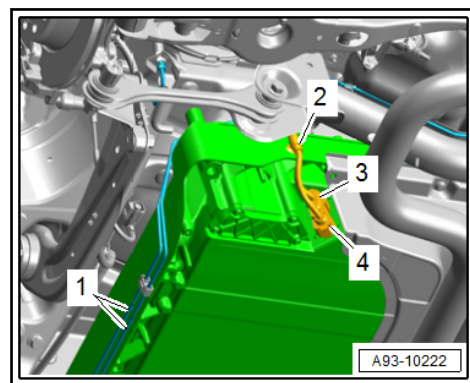

- Falls vorhanden, elektrische Steckverbindung -4- entriegeln und trennen.
- Leitungsstrang -2- zugänglich machen.



Hinweis

Der Kraftstoffbehälter wird zusammen mit der Hinterachse ausgebaut.

- Hinterachse mit Kraftstoffbehälter ausbauen => Fahrwerk, Achsen, Lenkung; Rep.-Gr. 42; Hinterachse; Hinterachse aus- und einbauen.

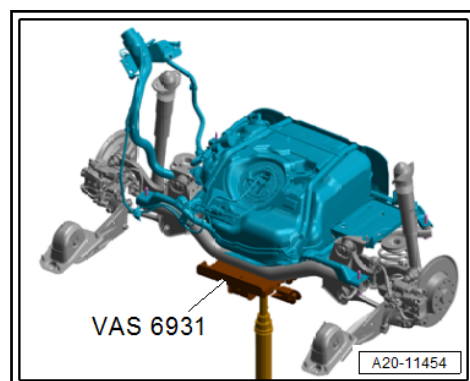

- Hinterachse zusammen mit dem Kraftstoffbehälter vorsichtig 30 mm absenken.
- Bremsleitung an der Hinterachse lösen.