



**Skoda Octavia 3**  
(2012-2020)



**Elektrische Anlage**



## Inhaltsverzeichnis

<b>00 - Technische Daten</b>	<b>1</b>
<b>1 Sicherheitshinweise</b>	<b>1</b>
1.1 Sicherheitsmaßnahmen bei Arbeiten an Fahrzeugen mit Start-Stopp-System	1
1.2 Sicherheitsmaßnahmen bei Probefahrt mit Prüf- und Messgeräten	1
1.3 Anwendungs- und Sicherheitshinweise für Gasentladungslampen	1
<b>2 Reparaturhinweise</b>	<b>3</b>
2.1 Kontaktkorrosion	3
2.2 Leitungsverlegung und -befestigung sowie Einbauort der Steckverbindungen	4
<b>3 Batterie</b>	<b>5</b>
3.1 Batteriearten	5
3.2 Grundsätzliche Themen	5
<b>27 - Anlasser, Stromversorgung, GRA</b>	<b>6</b>
<b>1 Batterie</b>	<b>6</b>
1.1 Montageübersicht - Batterie	6
1.2 Batterie aus- und einbauen	8
1.3 Batterie ab- und anklennen	11
1.4 Batterieträger aus- und einbauen	13
1.5 Batterie prüfen	13
1.6 Batterie laden	13
1.7 Masseleitung mit Steuergerät für Batterieüberwachung J367 aus- und einbauen	14
1.8 Steuergerät für Batterieüberwachung J367 anpassen	15
<b>2 Generator</b>	<b>16</b>
2.1 Montageübersicht - Generator	16
2.2 Generator aus- und einbauen	17
2.3 Generator prüfen	21
2.4 Keilrippenriemenscheibe aus- und einbauen	21
2.5 Spannungsregler aus- und einbauen	29
<b>3 Anlasser</b>	<b>32</b>
3.1 Montageübersicht - Anlasser	32
3.2 Anlasser aus- und einbauen	34
<b>4 „Start-Stopp“-System</b>	<b>40</b>
4.1 Allgemeine Beschreibung - Start-Stopp-System	40
4.2 Steuergerät für Batterieüberwachung J367	41
4.3 Taster für „Start-Stopp“-System	42
<b>5 Geschwindigkeitsregelanlage (GRA)</b>	<b>43</b>
5.1 Geschwindigkeitsregelanlage (GRA)	43
<b>6 Automatische Distanzregelung</b>	<b>44</b>
6.1 Bauform - automatische Distanzregelung	44
6.2 Einbauorteübersicht - automatische Distanzregelung	44
6.3 Steuergerät für automatische Distanzregelung aus- und einbauen	47
6.4 Halteplatte für Steuergerät für Abstandsregelung J428 aus- und einbauen	49
6.5 Automatische Distanzregelung kalibrieren	51
<b>90 - Armaturen, Instrumente</b>	<b>52</b>
<b>1 Schalttafeleinsatz</b>	<b>52</b>
1.1 Schalttafeleinsatz KX2 aus- und einbauen	52
1.2 Kontrollleuchten im Schalttafeleinsatz	54
<b>2 Signalhorn</b>	<b>56</b>
2.1 Hochtonhorn H2/Tieftonhorn H7 aus- und einbauen	56
<b>92 - Scheibenwisch- und -waschanlage</b>	<b>57</b>



<b>1</b>	<b>Frontscheibenwischanlage</b>	<b>57</b>
1.1	Montageübersicht - Frontscheibenwischanlage	57
1.2	Scheibenwischerarme aus- und einbauen	59
1.3	Scheibenwischermotor V aus- und einbauen	61
1.4	Sensor für Regen- und Lichterkennung aus- und einbauen	62
<b>2</b>	<b>Frontscheibenwaschanlage</b>	<b>67</b>
2.1	Behälter für Scheibenwaschanlage aus- und einbauen	67
2.2	Scheiben-Waschwasserstandsgeber aus- und einbauen	69
2.3	Scheibenwaschpumpe aus- und einbauen	70
2.4	Spritzdüsen aus- und einbauen	71
2.5	Spritzdüsen einstellen	72
<b>3</b>	<b>Heckscheibenwischanlage</b>	<b>73</b>
3.1	Scheibenwischerarm aus- und einbauen	73
3.2	Scheibenwischerarm einstellen	74
3.3	Motor für Heckscheibenwischer V12 aus- und einbauen	74
<b>4</b>	<b>Heckscheibenwaschanlage</b>	<b>77</b>
4.1	Behälter für Scheibenwaschanlage aus- und einbauen	77
4.2	Heckscheibenwaschpumpe aus- und einbauen	77
4.3	Spritzdüse aus- und einbauen	77
4.4	Spritzdüse einstellen	78
<b>5</b>	<b>Scheinwerferreinigungsanlage</b>	<b>79</b>
5.1	Behälter für Scheibenwaschanlage aus- und einbauen	79
5.2	Pumpe für Scheinwerferreinigungsanlage V11 aus- und einbauen	79
5.3	Hubzylinder für Spritzdüsen aus- und einbauen	79
5.4	Scheinwerferreinigungsanlage entlüften	80
<b>6</b>	<b>Waschwasserleitungen</b>	<b>81</b>
6.1	Waschwasserleitungen in Stand setzen	81
<b>94</b>	<b>Leuchten, Lampen, Schalter - außen</b>	<b>82</b>
<b>1</b>	<b>Scheinwerfer</b>	<b>82</b>
1.1	Montageübersicht - Scheinwerfer	82
1.2	Scheinwerfer aus- und einbauen	89
1.3	Scheinwerfer einstellen	91
1.4	Lampe für Blinklicht vorn M5/M7 aus- und einbauen	92
1.5	Reparatursatz für Scheinwerfergehäuse einbauen	94
1.6	Scheinwerfer von Rechts- auf Linksverkehr umstellen	96
1.7	Scheinwerfer von Links- auf Rechtsverkehr umstellen	98
1.8	Stellmotor für Leuchtweitenregelung V48/V49 aus- und einbauen	100
1.9	Glühlampe für Ablendlicht aus- und einbauen	104
1.10	Lampe für Fernlichtscheinwerfer M30/M32 aus- und einbauen	105
1.11	Gasentladungslampe L13/L14 aus- und einbauen	107
1.12	Lampe für Standlicht M1/M3 aus- und einbauen	109
1.13	Steuergerät für Tagesfahrlicht und Standlicht links J860/J861 rechts aus- und einbauen	111
1.14	Steuergerät für Gasentladungslampe J343/J344 aus- und einbauen	112
1.15	Leistungsmodul für Scheinwerfer J667/J668 aus- und einbauen	112
1.16	Steuergerät für Tagesfahrlicht und Standlicht J860 (LED-Modul) links bzw. J861 rechts aus- und einbauen	113
1.17	Steuergerät für Kurvenlicht und Leuchtweitenregelung J745 aus- und einbauen	114
1.18	Geber für Fahrzeugniveau G78 vorn links bzw. G76 hinten links	118
1.19	LED-Modul aus- und einbauen	118
1.20	Leistungsmodul 1 für LED-Scheinwerfer links A31/A27 rechts aus und einbauen	120
<b>2</b>	<b>Nebelscheinwerfer</b>	<b>121</b>
2.1	Allgemeine Beschreibung, Fehlererkennung und Fehleranzeige	121
2.2	Nebelscheinwerfer aus- und einbauen	121
2.3	Lampe für Nebelscheinwerfer L22/L23 aus- und einbauen	125



2.4	Nebelscheinwerfer einstellen	126
<b>3</b>	<b>Leuchten im Außenspiegel</b>	<b>127</b>
3.1	Blinkleuchte aus- und einbauen	127
3.2	Einstiegsleuchte im Außenspiegel aus- und einbauen	128
<b>4</b>	<b>Schlussleuchte</b>	<b>131</b>
4.1	Schlussleuchte aus- und einbauen	131
4.2	Lampenträger aus- und einbauen	132
<b>5</b>	<b>Hochgesetzte Bremsleuchte</b>	<b>137</b>
5.1	Hochgesetzte Bremsleuchte aus- und einbauen	137
<b>6</b>	<b>Kennzeichenleuchte</b>	<b>144</b>
6.1	Kennzeichenleuchte X4/X5 aus- und einbauen	144
6.2	Lampe für Kennzeichenleuchte X4/X5 aus- und einbauen	145
<b>7</b>	<b>Zugang- und Startberechtigung</b>	<b>146</b>
7.1	Einbauorteübersicht - Zugang- und Startberechtigung	146
7.2	Interface für Zugang und Startsystem J965 aus- und einbauen	148
7.3	Taster für Zentralverriegelung im Türaußengriff vorn aus- und einbauen	149
7.4	Antenne 1 im Innenraum für Zugang und Startsystem R138 aus- und einbauen	149
7.5	Antenne im Kofferraum für Zugang und Startsystem R137 aus- und einbauen	149
7.6	Antenne 2 im Kofferraum für Zugang und Startsystem R139 aus- und einbauen	150
7.7	Antenne im Stoßfänger hinten für Zugang und Startsystem R136 aus- und einbauen	151
7.8	Steuergerät für Heckklappenöffnung J938 aus- und einbauen	151
7.9	Geber für Heckklappenöffnung G750/G760 aus- und einbauen	152
7.10	Antenneneinleseinheit für schlüssellose Zugangsberechtigung aus- und einbauen	153
<b>8</b>	<b>Schaltereinheit an der Lenksäule</b>	<b>155</b>
8.1	Montageübersicht - Schaltereinheit an der Lenksäule	155
8.2	Schaltereinheit an der Lenksäule aus- und einbauen	158
8.3	Steuergerät für Lenksäulenelektronik J527 aus- und einbauen	163
8.4	Anschlussbelegung am Steuergerät für Lenksäulenelektronik	169
8.5	Zündanlassschalter aus- und einbauen	169
8.6	Schließzylinder aus- und einbauen	170
8.7	Lenkschlossgehäuse aus- und einbauen	172
8.8	Steuergerät für elektronische Lenksäulenverriegelung J764 aus- und einbauen	173
8.9	Magnet für Zündschlüsselabzugssperre N376 aus- und einbauen	174
<b>9</b>	<b>Einparkhilfe</b>	<b>175</b>
9.1	Montageübersicht - Einparkhilfe	175
9.2	Steuergerät für Einparkhilfe J446 aus- und einbauen	177
9.3	Warnsummer für Einparkhilfe vorn H22 aus- und einbauen	178
9.4	Warnsummer für Einparkhilfe hinten H15 aus- und einbauen	179
9.5	Geber für Einparkhilfe vorn aus- und einbauen	180
9.6	Geber für Einparkhilfe hinten aus- und einbauen	181
9.7	Geberhalter für Einparkhilfe - Herstellung von Bohrungen, Zuordnung, Einbaulage, Klebevorgang	181
<b>10</b>	<b>Parklenkassistent</b>	<b>184</b>
10.1	Montageübersicht - Parklenkassistent	184
10.2	Steuergerät aus- und einbauen	184
10.3	Geber vorn aus- und einbauen	184
10.4	Geber hinten aus- und einbauen	184
10.5	Warnsummer vorn aus- und einbauen	184
10.6	Warnsummer hinten aus- und einbauen	184
<b>11</b>	<b>Anhängerkupplung</b>	<b>185</b>
11.1	Steuergerät für Anhängererkennung J345 aus- und einbauen	185
<b>96 - Leuchten, Lampen, Schalter - innen</b>		<b>186</b>
<b>1</b>	<b>Innenleuchten</b>	<b>186</b>



1.1	Einbauorteübersicht - Leuchten in der Schalttafel	186
1.2	Einbauorteübersicht - Leuchten in den vorderen Türen	187
1.3	Einbauorteübersicht - Leuchten in den hinteren Türen	188
1.4	Einbauorteübersicht - Leuchten im Kofferraum	189
1.5	Einbauorteübersicht - Leuchten in der Dachverkleidung	190
1.6	Glühlampen für Innenleuchte W1/W13/W19 vorn ersetzen	191
1.7	Glühlampe für Innenleuchte hinten W47/W48 ersetzen	192
1.8	Glühlampe für Leseleuchte hinten links W11/W12 rechts aus- und einbauen	193
1.9	Handschuhfachleuchte W6 aus- und einbauen	193
1.10	Lampe für Ablagefachbeleuchtung in der Mittelkonsole vorn L120 aus- und einbauen	194
1.11	Lampe für Türöffnerbeleuchtung L108/L109/L110/L111 aus- und einbauen	195
1.12	Kontrollleuchte für SAFE-Funktion der Zentralverriegelung K133 aus- und einbauen	195
1.13	Handschuhfachleuchte hinten in der Mitte aus- und einbauen	196
1.14	Türwarnleuchte W30/W36 aus- und einbauen	197
1.15	Lampe für Fußraumleuchte vorn W9/W10 aus- und einbauen	198
1.16	Fußraumleuchte hinten W45/W46 aus- und einbauen	199
1.17	Leuchte 1 für Ambientebeleuchtung der Tür vorn L199/ L200 aus- und einbauen	200
1.18	Lampe für Ambientebeleuchtung in Tür hinten L166/L167 aus- und einbauen	202
1.19	Kofferraumleuchte W18/W35 aus- und einbauen	202
1.20	Taschenlampe R280 aus- und einbauen	203
<b>2</b>	<b>Bedienungselemente</b>	<b>204</b>
2.1	Einbauorteübersicht - Bedienungselemente in der Schalttafel	204
2.2	Einbauorteübersicht - Bedienungselemente in den vorderen Türen	205
2.3	Einbauorteübersicht - Bedienungselemente in den hinteren Türen	206
2.4	Einbauorteübersicht - Bedienungselemente in der Mittelkonsole	207
2.5	Einbauorteübersicht - Bedienungselemente im Kofferraum	208
2.6	Einbauorteübersicht - Bedienungselemente in der Dachverkleidung	209
2.7	Lichtdrehschalter EX1 aus- und einbauen	210
2.8	Einsteller für Leuchtweitenregelung E102 aus- und einbauen	211
2.9	Kontrollleuchte für Airbag Beifahrerseite K145 aus- und einbauen	212
2.10	Taster in der Schalttafel aus- und einbauen	212
2.11	Taster für Warnlicht E229 aus- und einbauen	213
2.12	Schalter für Handschuhfachleuchte E26 aus- und einbauen	213
2.13	Schalter für Spiegelverstellung E43/ E168 aus- und einbauen	214
2.14	Bedienungseinheit für Fensterheber in Fahrertür E512 aus- und einbauen	215
2.15	Fensterheberschalter in Beifahrertür E107 aus- und einbauen	216
2.16	Taster für Fensterheber hinten in Tür hinten E700/E705 aus- und einbauen	217
2.17	Taster für Deaktivierung der Innenraumüberwachung und Fahrzeugneigung E616 aus- und einbauen	217
2.18	Schalter mit Regulierung des beheizbaren Rücksitzes E128/E129 aus- und einbauen	218
2.19	Taster für Entriegelung des Heckklappen-Schließzylinders F248 aus- und einbauen	219
2.20	Taster für Schließung der Heckklappe im Kofferraum E406 aus- und einbauen	219
2.21	Warnsummer für Heckklappe H32 aus- und einbauen	220
2.22	Heckklappen-Kontaktschalter aus- und einbauen	220
2.23	Taster für Schiebedach E325 aus- und einbauen	220
2.24	Innenleuchte/Leseleuchte vorn aus- und einbauen	221
2.25	Innenleuchte/Leseleuchte hinten aus- und einbauen	221
<b>3</b>	<b>Diebstahlwarnanlage</b>	<b>224</b>
3.1	Allgemeines	224
3.2	Alarmhorn H12 aus- und einbauen	224
3.3	Sensor für Innenraumüberwachung G273 und Geber für Fahrzeugneigung G384 aus- und einbauen	225
3.4	Taster für Deaktivierung der Innenraumüberwachung und Fahrzeugneigung E616 aus- und einbauen	226
<b>4</b>	<b>Wegfahrsicherung</b>	<b>227</b>
4.1	Wegfahrsicherung	227



4.2	Steuergerät für Wegfahrsicherung aus- und einbauen	227
4.3	Zündschlüssel	228
4.4	Fazit Systemtest (Onlineverbindung)	228
<b>5</b>	<b>Spurwechselassistent</b>	<b>230</b>
5.1	Montageübersicht - Spurwechselassistent	230
5.2	Warnleuchte für Spurwechselassistent im Außenspiegel K233/K234 aus- und einbauen	231
5.3	Steuergerät für Spurwechselassistent J769/J770 aus- und einbauen	231
5.4	Kalibrierung des Spurwechselassistenten	232
<b>6</b>	<b>Frontkamera für Fahrerassistenzsysteme</b>	<b>233</b>
6.1	Frontkamera aus- und einbauen	233
6.2	Heizplatte für Frontscheibe aus- und einbauen	233
<b>7</b>	<b>Zigarettenanzünder, Steckdose</b>	<b>235</b>
7.1	Steckdose 12 V / Zigarettenanzünder in der Mittelkonsole aus- und einbauen	235
7.2	Kofferraumsteckdose 12 V aus- und einbauen	235
7.3	Wechselrichter mit Steckdose, 12 V / 230 V	235
<b>97</b>	<b>- Leitungen</b>	<b>239</b>
<b>1</b>	<b>Relaisträger, Sicherungsträger, E-Boxen</b>	<b>239</b>
1.1	Relais- und Sicherungsträger hinter der Schalttafel auf der Fahrerseite aus- und einbauen	239
1.2	E-Box aus- und einbauen	241
<b>2</b>	<b>Steuergeräte</b>	<b>245</b>
2.1	Montageübersicht Bordnetzsteuergerät J519	245
2.2	Montageübersicht - Diagnose-Interface für Datenbus	247
2.3	Montageübersicht: Steuergerät für Sonderfahrzeuge und Spannungsstabilisator	248
2.4	Bordnetzsteuergerät J519 aus- und einbauen	249
2.5	Diagnose-Interface für Datenbus J533 aus- und einbauen	251
2.6	Steuergerät für Sonderfahrzeuge J608 aus- und einbauen	252
2.7	Spannungsstabilisator J532 aus- und einbauen	253
2.8	Halter für Steuergerät für Sonderfahrzeuge und Spannungsstabilisator aus- und einbauen	254
<b>3</b>	<b>Steckverbindungen</b>	<b>255</b>
3.1	Elektrische Leitungsstränge und Steckverbindungen in Stand setzen	255
<b>4</b>	<b>Steckergehäuse entriegeln und zerlegen</b>	<b>256</b>
<b>5</b>	<b>Kontaktflächen reinigen</b>	<b>257</b>
5.1	Kontaktflächen reinigen	257
<b>6</b>	<b>Fahrzeugdiagnose-, Mess- und Informationssysteme</b>	<b>258</b>
6.1	Fahrzeugdiagnose-, Mess- und Informationssysteme	258

**1 - Spannbügel**

**2 - Schraube**

- 15 Nm

**3 - Mutter**

- 6 Nm

**4 - Plusleitung**

- mit Batteriepolklemme
- abziehen und aufstecken ⇒ [a1.3 b- und anklemmen](#), Seite 11

**5 - Blende**

- für Plusleitung

**6 - Wärmeschutzmanschette**

**7 - Abdeckung**

- für Pluspol

**8 - Abdeckung**

- für Minuspol

**9 - elektrische Steckverbindung**

- Steuergerät für Batterieüberwachung -J367-
- Arbeitsablauf beim Anklemmen der Masseleitung beachten ⇒ [a1.3 b- und anklemmen](#), Seite 11

**10 - Mutter**

- 9 Nm

**11 - Masseleitung**

**12 - Masseleitung**

- mit Batteriepolklemme und Steuergerät für Batterieüberwachung -J367-
- aus- und einbauen ⇒ [m1.7 it Steuergerät für BatterieüberwachungJ367 aus- und einbauen](#), Seite 14
- abziehen und aufstecken ⇒ [a1.3 b- und anklemmen](#), Seite 11
- Steuergerät für Batterieüberwachung -J367- anpassen ⇒ [f1.8 ür BatterieüberwachungJ367 anpassen](#), Seite 15

**13 - Batterie -A-**

- aus- und einbauen ⇒ [a1.2 us- und einbauen](#), Seite 8
- abziehen und aufstecken ⇒ [a1.3 b- und anklemmen](#), Seite 11

**14 - Batterieträger**

- aus- und einbauen ⇒ [a1.4 us- und einbauen](#), Seite 13

**15 - Mutter**

- verbaut ab KW 45.2014
- 9 Nm

**16 - Schraube**

- 3 Stück
- 9 Nm

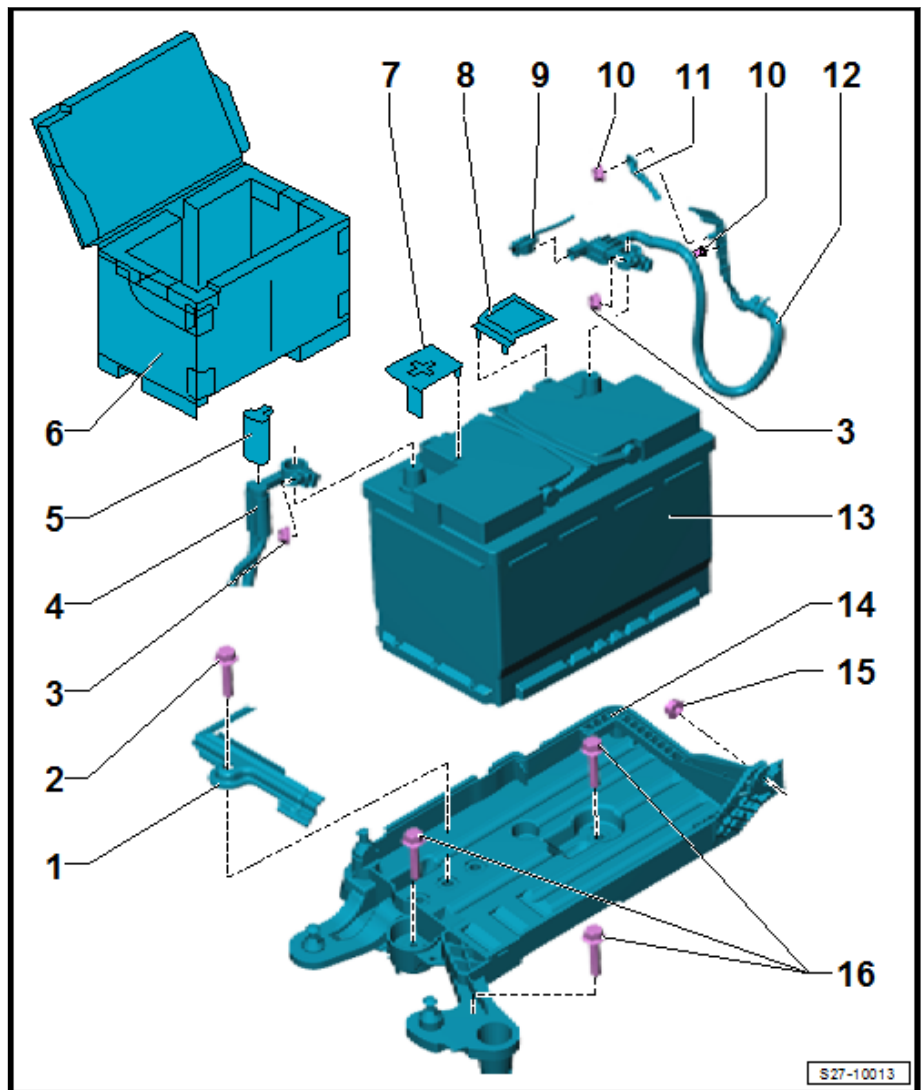

## 2.1.2 Montageübersicht - seitlich befestigter Drehstromgenerator

### 1 - Generator -C-

- aus- und einbauen ⇒ [a2.2 us- und einbauen](#), Seite 17
- prüfen ⇒ [p2.3 rüfen](#), Seite 21
- Keilrippenriemenscheibe aus- und einbauen ⇒ [a2.4 us- und einbauen](#), Seite 21
- Spannungsregler aus- und einbauen ⇒ [a2.5 us- und einbauen](#), Seite 29

### 2 - Stecker

### 3 - Klemme 30/B+

### 4 - Mutter

- 20 Nm
- ersetzen

### 5 - Blende

### 6 - Schraube

- 4 Stück
- 23 Nm

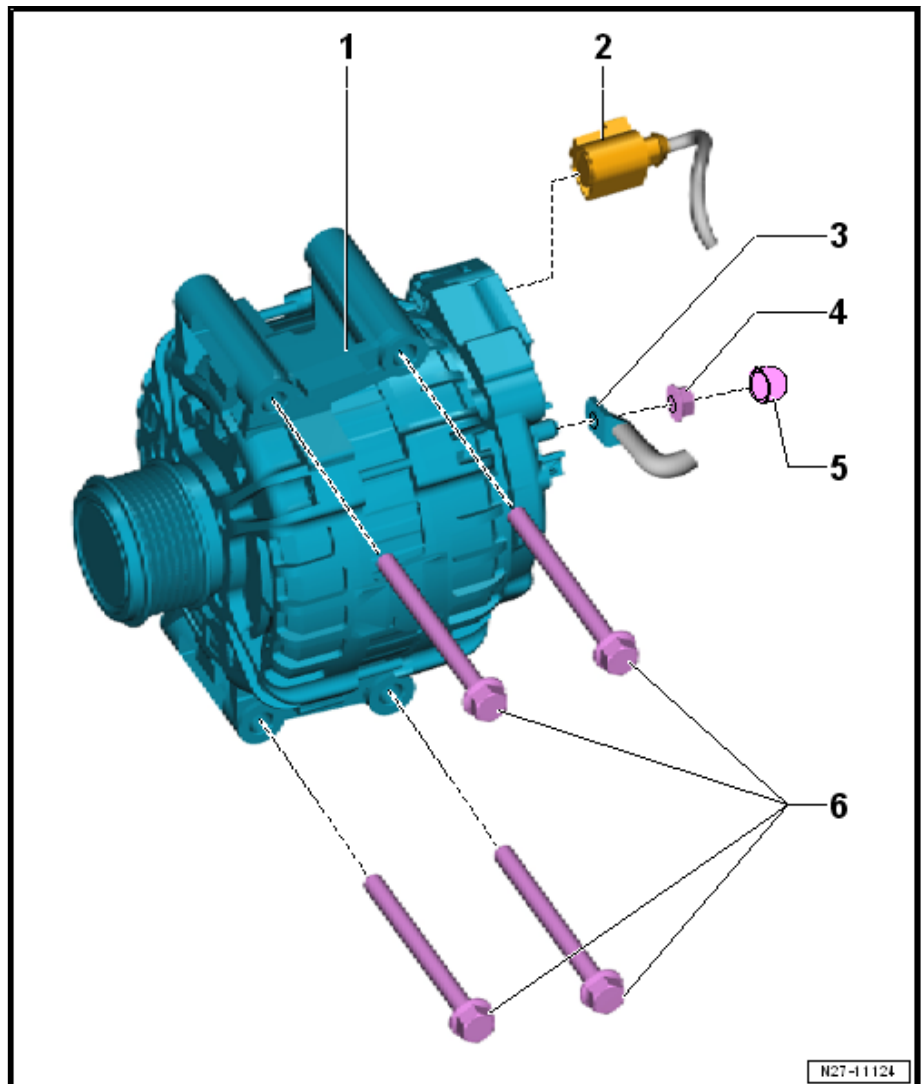

## 2.2 Generator aus- und einbauen

### Ausbauen

- Batterie-Masseband abklemmen ⇒ [a1.3 b- und anklemmen](#), Seite 11 .

### Fahrzeuge mit TDI Motoren:

- Kraftstofffilter ausbauen ⇒ Kraftstoffsystem - Dieselmotoren; Rep.-Gr. 20; Kraftstofffilter und zur Seite ablegen (Schläuche nicht trennen).

### Alle Fahrzeuge:

- Geräuschdämpfung ausbauen ⇒ Karosserie - Montagearbeiten außen; Rep.-Gr. 66; Geräuschdämpfung; Geräuschdämpfung aus- und einbauen.
- Keilrippenriemen ausbauen ⇒ Motor; Rep.-Gr. 13; Zylinderblock Riemenscheibenseite; Keilrippenriemen aus- und einbauen.
- Lüfterzarge mit Kühlerlüftern ausbauen ⇒ Motor; Rep.-Gr. 19; Kühler/Kühlerlüfter; Lüfterzarge aus- und einbauen.



### 1 - Schalttafeleinsatz

- mit Steuergerät im Schalttafeleinsatz - J285-

### 2 - Schaltereinheit an der Lenksäule

- Ausstattungsvariante mit adaptiver GRA
- aus- und einbauen ⇒ [a8.2 n der Lenksäule aus- und einbauen](#)“, Seite 158

### 3 - Schalter für adaptive GRA -E45-

- nur bei Fahrzeugen mit adaptiver GRA
- Bestandteil der Schaltereinheit an der Lenksäule
- ⇒ [a8.2 n der Lenksäule aus- und einbauen](#)“, Seite 158

### 4 - Abdeckung

### 5 - Stecker

### 6 - Steuergerät für Abstandsregelung -J428-

- aus- und einbauen ⇒ [f6.3.1 ür Abstandsregelung J428 aus- und einbauen, Fahrzeuge bis KW 05.2017](#)“, Seite 47
- Kalibrierung ⇒ [D6.5 istanzregelung kalibrieren](#)“, Seite 51

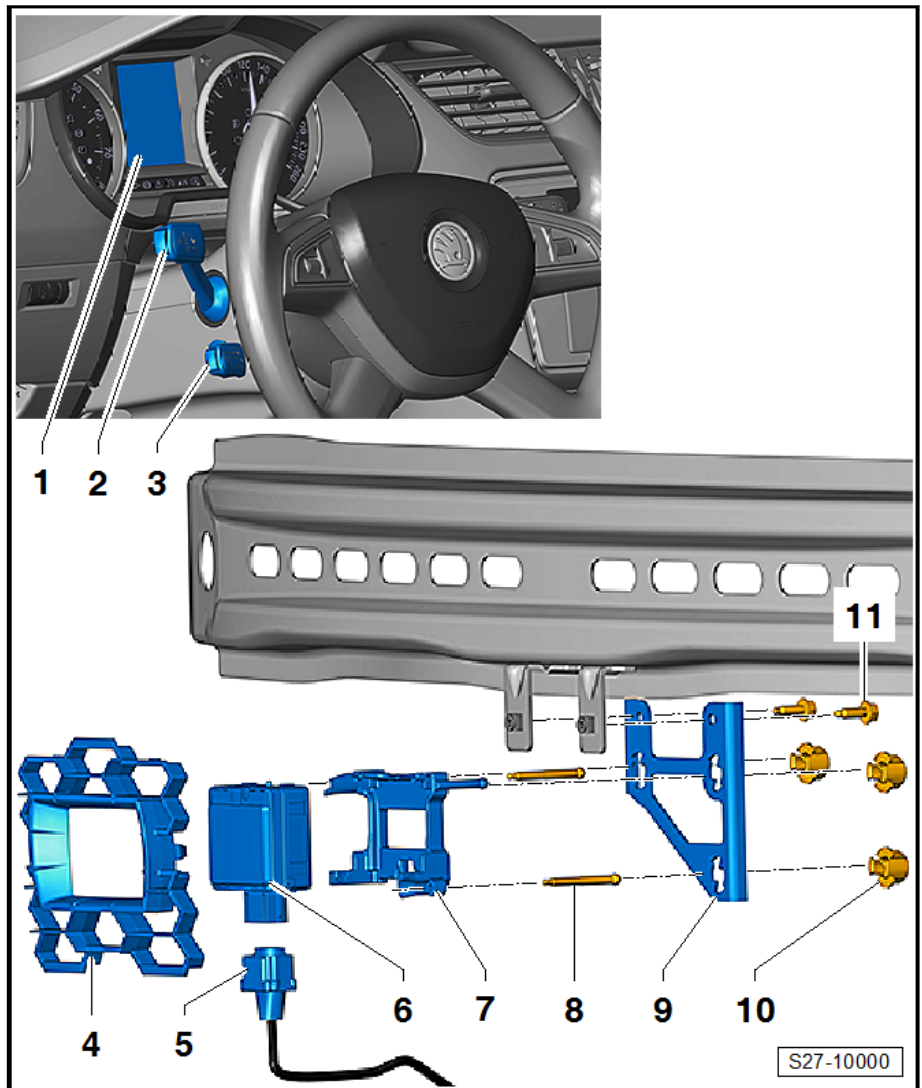

### 7 - Halter für Steuergerät für Abstandsregelung -J428-

- bei neuem Teil sind die Stiftschrauben -Pos. 8- in Grundlage voreingestellt

### 8 - Stiftschraube

- Einstellschrauben für Steuergerät für Abstandsregelung -J428-
- 2 Stück

### 9 - Halteplatte

- aus- und einbauen ⇒ [f6.4 ür Steuergerät für Abstandsregelung J428 aus- und einbauen](#)“, Seite 49

### 10 - Schnellverschluss

- 3 Stück
- nach dem Ausbau ersetzen

### 11 - Schraube

- 2 Stück
- 8 Nm

## 6.2.2 Übersicht der Einbaulagen: Automatische Distanzregelung, Front Assist, Fahrzeuge ab KW 06.2017 (Facelift)

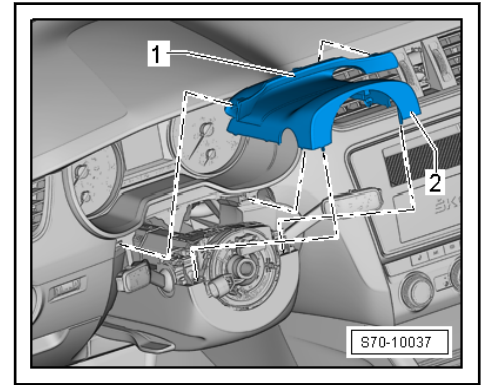

- Schrauben -2- herausdrehen und den Schalttafeleinsatz -1- herauschieben -Pfeil-.

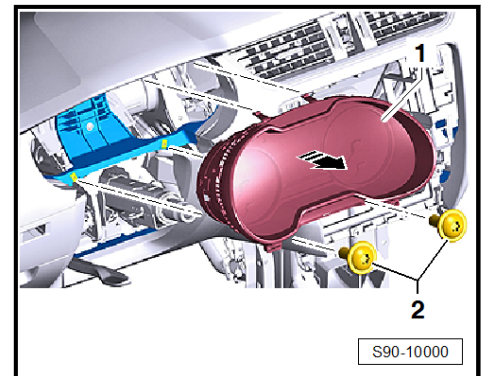

- Raste -1- drücken und durch Auskippen des Bügels -Pfeil- die Steckverbindung entriegeln und trennen.

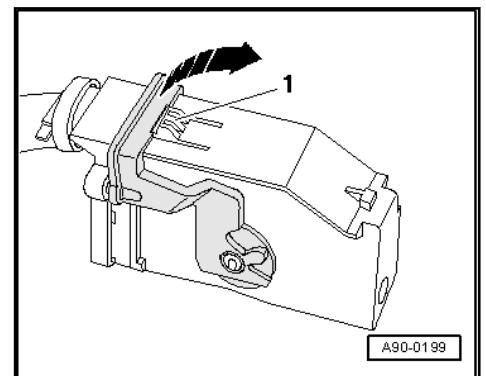

### Einbauen

- Steckverbindung aufstecken und Schalttafeleinsatz bis zum Verrasten in die Montageöffnung stecken -Detail-.

