



**Volvo XC90**  
(ab 2016)



**Motor B420T 2,0 Liter Benziner 220 kW**

# Inhalt

Einleitung .....	3
Handbuch.....	3
Symbole.....	5
Abbildungen .....	11
Spezifikationen, mechanisch.....	16
Motor.....	16
Allgemeines.....	16
Schmier- und Ölsystem.....	21
Allgemeines.....	21
Einlass- und Abgassystem.....	23
Schalldämpfer und Auspuffrohr .....	23
Katalysator und Abgasreinigung.....	24
Kühlanlage .....	27
Allgemeines.....	27
Ausbau, Auswechseln und Einbau .....	28
Motor.....	28
Allgemeines.....	28
Zylinderkopf.....	44
Steuerung .....	51
Kurbelmechanismus.....	105
Ölwanne.....	116
Motoraufhängung .....	122
Schmier- und Ölsystem.....	182
Allgemeines.....	182
Ölpumpe und Leitung .....	185
Ölfiler.....	190
Ölkühler.....	193
Kraftstoffanlage .....	199
Kraftstoffpumpe und Sieb.....	199
Kraftstofftank, Kraftstoffleitungen, Verdampfungssystem.....	208
Einspritzpumpe, Regler und Pumpenkupplung.....	228
Einspritzventil und Druckleitung.....	235
Einlass- und Abgassystem.....	243
Einlass- und Auspuffkrümmer .....	243
Schalldämpfer und Auspuffrohr .....	251
Katalysator und Abgasreinigung.....	258

Turbolader.....	293
Luftfilter und Drosselklappengehäuse .....	314
Kurbelgehäuseentlüftung.....	321
<b>Kühlanlage .....</b>	<b>322</b>
Kühler und Anschlüsse.....	322
Kühlmittelpumpe und Thermostat.....	336
Lüfter, Lüfterabdeckung und Kupplung.....	356
Ladeluftkühler mit Anschluss.....	362
<b>Motorregelung.....</b>	<b>373</b>
Gaspedalsteuerung.....	373
<b>Zünd- und Regelsystem .....</b>	<b>375</b>
Zündspule, Zündkerze, Zündleitung .....	375
Steuerungssystem, Zündung.....	378
Steuerungssystem, Kraftstoffversorgung.....	380
<b>Überholungsanweisungen.....</b>	<b>411</b>
<b>Motor.....</b>	<b>411</b>
Allgemeines.....	411
Zylinderblock.....	448
Kurbelmechanismus.....	449
<b>Reinigung, Inspektion und Einstellen .....</b>	<b>491</b>
<b>Motor.....</b>	<b>491</b>
Allgemeines.....	491
<b>Schmier- und Ölsystem.....</b>	<b>492</b>
Allgemeines.....	492
<b>Kraftstoffanlage .....</b>	<b>499</b>
Allgemeines.....	499
Kraftstofftank, Kraftstoffleitungen, Verdampfungssystem.....	502
<b>Einlass- und Abgassystem.....</b>	<b>507</b>
Einlass- und Auspuffkrümmer .....	507
Schalldämpfer und Auspuffrohr .....	510
<b>Kühlanlage .....</b>	<b>513</b>
Kühler und Anschlüsse.....	513

## Kurbelmechanismus

### Kurbelwellendichtung hinten

Spezialwerkzeug	
	<b>999 5651 Abzieher (hintere Kurbelwellendichtung) D5252T</b> <b>Werkzeugnummer:</b> 999 5651 <b>Werkzeugbeschreibung:</b> Abzieher (hintere Kurbelwellendichtung) D5252T <b>Werkzeugtafeln:</b> 21
	<b>999 7174 Treibdorn Werkzeugnummer:</b> 999 7174 <b>Werkzeugbeschreibung:</b> Treibdorn <b>Werkzeugtafeln:</b> 23
<b>Material</b>	
<b>Bezeichnung</b>	<b>Bestellnr.</b>
Motoröl	
Schraube	9454743

### Entfernen

Umlenkriemenscheibe entfernen Gemäß: Umlenkriemenscheibe,

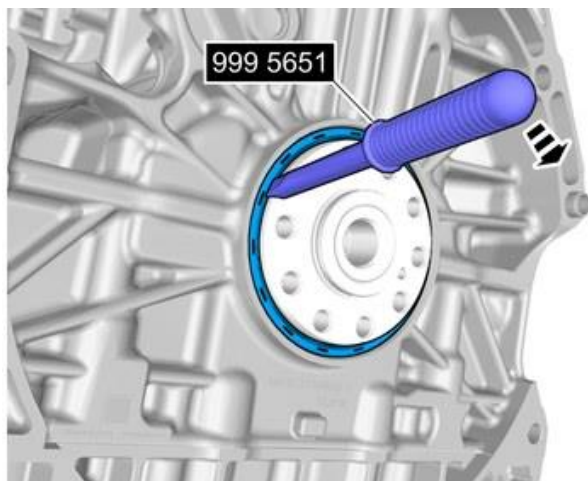

**Vorsicht! Besondere Vorsicht ist erforderlich, um die Auflageflächen nicht zu beschädigen. Achtung! Geeignetes Papiertuch verwenden, um austretende Flüssigkeiten aufzufangen.**

Das gekennzeichnete Teil entfernen.

Verwenden sie spezialwerkzeug: 999 5651

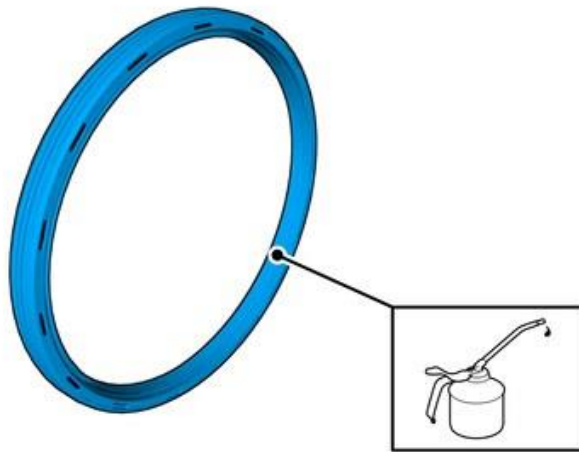

**Achtung! Neue Dichtung verwenden.**  
Verwenden: Motoröl,

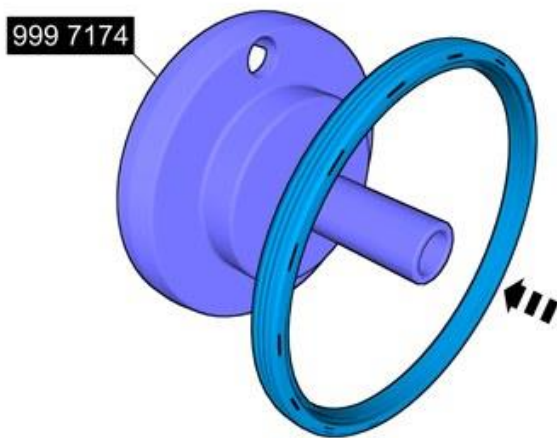

Markiertes Teil einbauen.  
Verwenden sie spezialwerkzeug: 999 7174

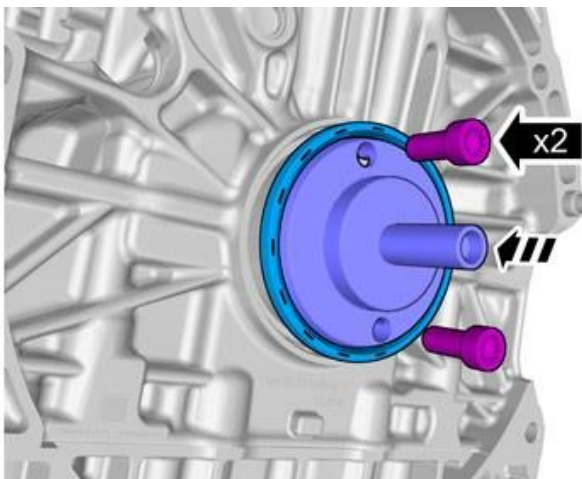

**Vorsicht! Die Auflageflächen müssen sauber und frei von Fremdstoffen sein.**  
Das Werkzeug anbringen.  
Die Schrauben einsetzen.  
Verwenden: Schraube, 9454743

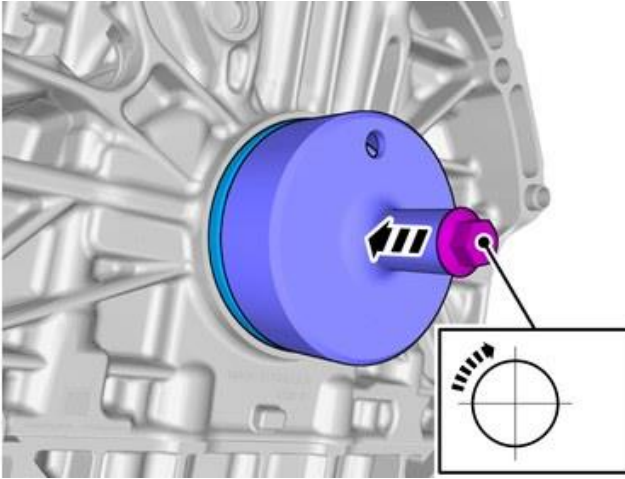

**Achtung! Sicherstellen, dass der Dichtring korrekt positioniert ist.**

Das Werkzeug anbringen.

Die Schraube anziehen.

Umlenkriemenscheibe einbauen Gemäß: Umlenkriemenscheibe,