



Skoda Yeti 5L
(2009-2017)



Karosserie Instandsetzung



Inhaltsverzeichnis

| | |
|---|-----------|
| 00 - Technische Daten | 1 |
| 1 Technische Daten | 1 |
| 1.1 Fahrzeug-Kenndaten | 1 |
| 2 Werkzeuge | 2 |
| 3 Korrosionsschutzmaßnahmen | 3 |
| 3.1 Korrosionsschutz | 3 |
| 3.2 Karosserie-Langzeitschutz | 3 |
| 3.3 Trennen von verzinkten Karosserieteilen | 4 |
| 4 Karosserieausschäumungen | 6 |
| 4.1 Dämpfung einbauen | 6 |
| 4.2 Übersicht ausgeschäumter Stellen | 7 |
| 5 Richtbank | 8 |
| 5.1 Übersicht Richtbank Celette mit Richtwinkelsatz | 8 |
| 5.2 Übersicht der Richtwinkelpositionen vorn | 11 |
| 5.3 Übersicht der Richtwinkelpositionen Mitte | 17 |
| 5.4 Übersicht der Richtwinkelpositionen hinten | 19 |
| 6 Portallehre | 21 |
| 7 Karosserie-Spaltmaße | 23 |
| 7.1 Karosserie vorn | 23 |
| 7.2 Karosserie hinten | 24 |
| 8 Karosseriemaße | 25 |
| 8.1 Karosserie vorn | 25 |
| 8.2 Karosserie Mitte | 26 |
| 8.3 Karosserie hinten | 27 |
| 8.4 Bodengruppe vorn | 28 |
| 8.5 Bodengruppe Mitte | 29 |
| 8.6 Bodengruppe hinten | 30 |
| 50 - Karosserie vorn | 31 |
| 1 Karosserie vorn instand setzen | 31 |
| 1.1 Motorkonsole ersetzen | 31 |
| 1.2 Getriebekonsole ersetzen | 32 |
| 1.3 Außenteil Längsträger oben ersetzen | 33 |
| 1.4 Innenteil Längsträger oben ersetzen | 34 |
| 1.5 Abdeckblech ersetzen | 36 |
| 1.6 Längsträger vorn ersetzen | 37 |
| 1.7 Längsträger vorn - Abschnittsteil ersetzen | 39 |
| 51 - Karosserie Mitte | 40 |
| 1 Karosserie Mitte instand setzen | 40 |
| 1.1 Dach ersetzen | 40 |
| 1.2 Dach für Schiebe-/Ausstell-Glasdeckel ersetzen | 42 |
| 1.3 Dachquerträger vorn und hinten ersetzen | 43 |
| 1.4 Dachverstärkungen ersetzen | 44 |
| 1.5 Säule A außen ersetzen | 45 |
| 1.6 Säule A innen ersetzen | 48 |
| 1.7 Säule B außen - Abschnittsteil - ersetzen | 52 |
| 1.8 Verstärkung Säule B ersetzen | 54 |
| 1.9 Kotflügelhalter ersetzen | 58 |
| 1.10 Unterholm außen ersetzen | 59 |
| 1.11 Unterholmverstärkung ersetzen | 61 |
| 1.12 Halter für den mittleren Sicherheitsgurt hinten ersetzen | 62 |



| | |
|---|-----------|
| 53 - Karosserie hinten | 64 |
| 1 Karosserie hinten instand setzen | 64 |
| 1.1 Kotflügel hinten - Abschnittsteil - ersetzen | 64 |
| 1.2 Abschlussblech ersetzen | 68 |
| 1.3 Abschlussteil ersetzen | 69 |
| 1.4 Einsetzblech des Schlussleuchenträgers ersetzen | 70 |
| 1.5 Äußere Verstärkung für Dichtungskanal ersetzen | 71 |
| 1.6 Verstärkung D-Säule ersetzen | 72 |
| 1.7 Kofferboden ersetzen | 73 |
| 1.8 Längsträger hinten - Abschnittsteil ersetzen | 77 |
| 1.9 Radhausverlängerung ersetzen | 78 |
| 1.10 Radhausansatz ersetzen | 78 |
| 1.11 Radhaus außen ersetzen | 79 |

4.2 Übersicht ausgeschäumter Stellen

- 1 - 5L0 864 627A
- 2 - 5L0 864 627
- 3 - 5L0 864 649A
- 4 - 5L0 864 649
- 5 - 1K0 864 625
- 6 - 5L0 864 621
- 7 - 5L0 864 623A
- 8 - 5L0 864 623

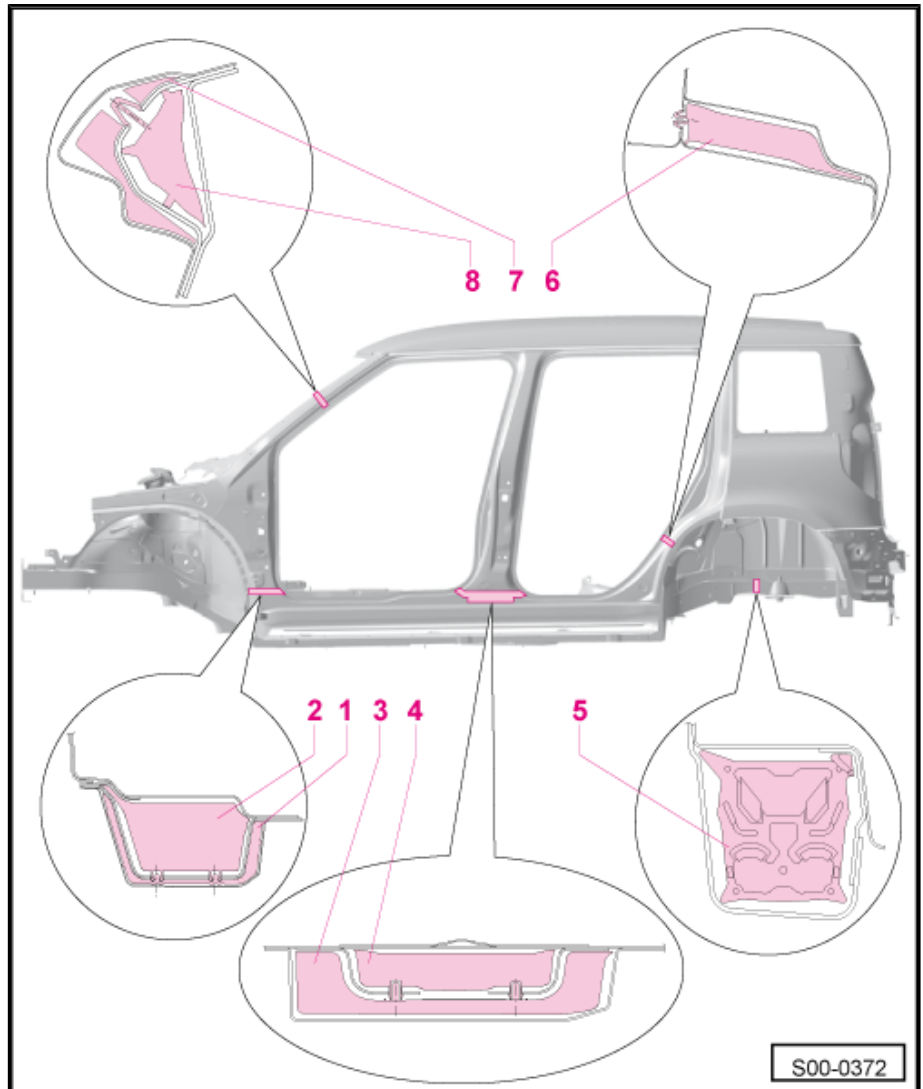

7 Karosserie-Spaltmaße

7.1 Karosserie vorn

Zum Einstellen oder Prüfen kann das Sonderwerkzeug z. B. -3371- verwendet werden.

- 1 - mind. 3 mm
- 2 - 4,5 + 1,5 mm; - 0,5 mm
- 3 - 3,5 ± 0,5 mm
- 4 - 6,7 ± 1 mm
- 5 - 2,2 ± 0,5 mm
- 6 - 2,6 ± 0,5 mm
- 7 - 3,5 ± 0,5 mm
- ◆ beim Messen des Spaltmaßes das Maß -A- = 50 mm einhalten
- 8 - 2,5 ± 0,5 mm
- 9 - 0,2 ± 0,2 mm
- 10 - mind. 2 ± 0,5 mm
- 11 - 3,5 - 4,5 ± 1,3 mm
- 12 - 3,5 ± 0,5 mm
- 13 - 4 ± 0,5 mm
- 14 - 5,5 ± 0,5 mm
- 15 - 4,5 ± 0,5 mm
- 16 - 5,5 ± 0,8 mm
- 17 - 4,5 ± 0,5 mm

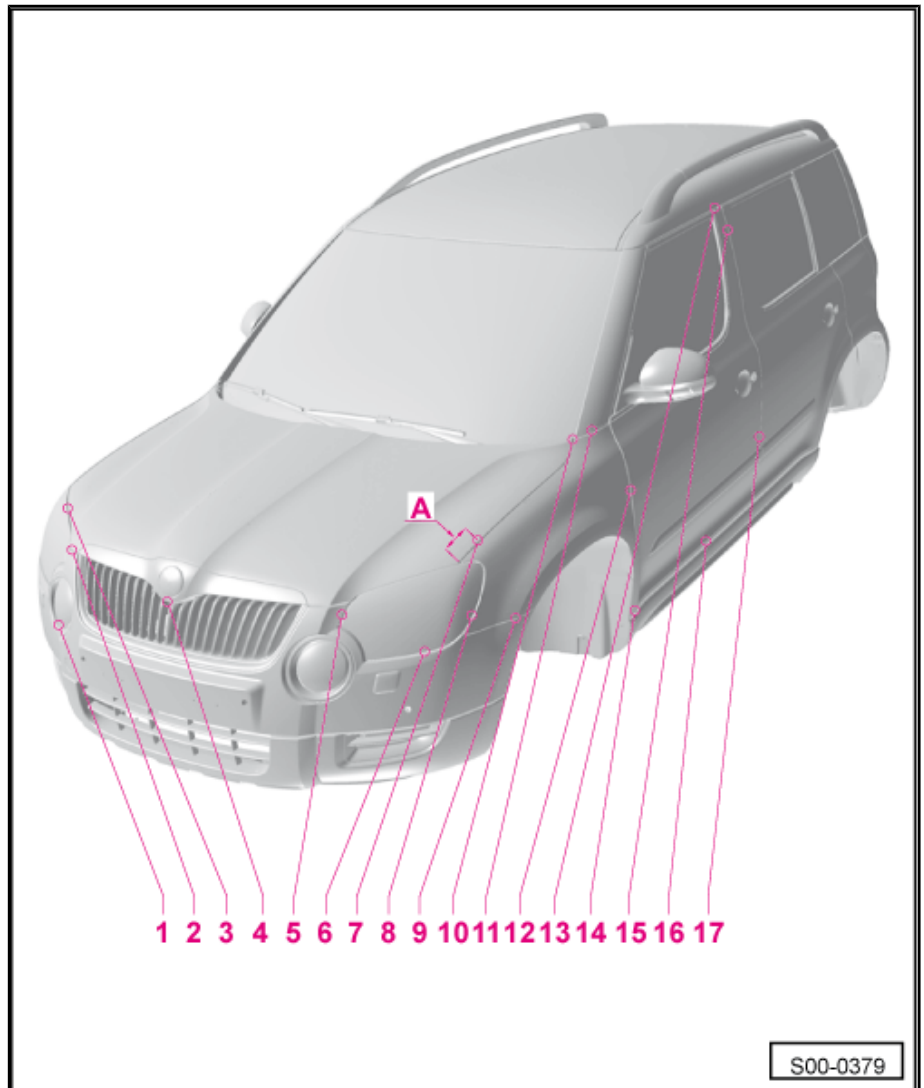

1.6.2 Ersatzteil

- ◆ Längsträger vorn

1.6.3 Neuteil vorbereiten

- Trennschnitt auf Neuteil übertragen und schraffierten Bereich trennen. Längsträger nur an Seiten und von unten trennen. Der Oberteil dient zum Anschluss an den Schlossträger.
- Längsträger vorn im Verbindungsbereich zum Radhaus vorn und zum Schlossträger lochen.

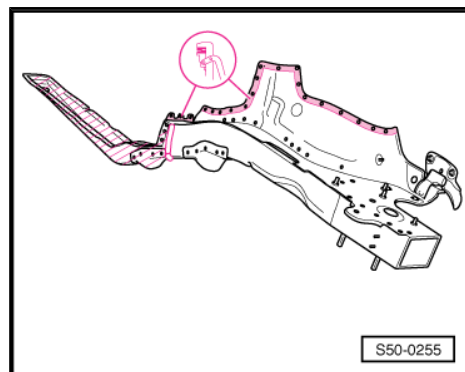

1.6.4 Einschweißen

- Längsträger vorn auf der Richtbank richten.
- Längsträger vorn verschweißen, RP-Punktnaht.

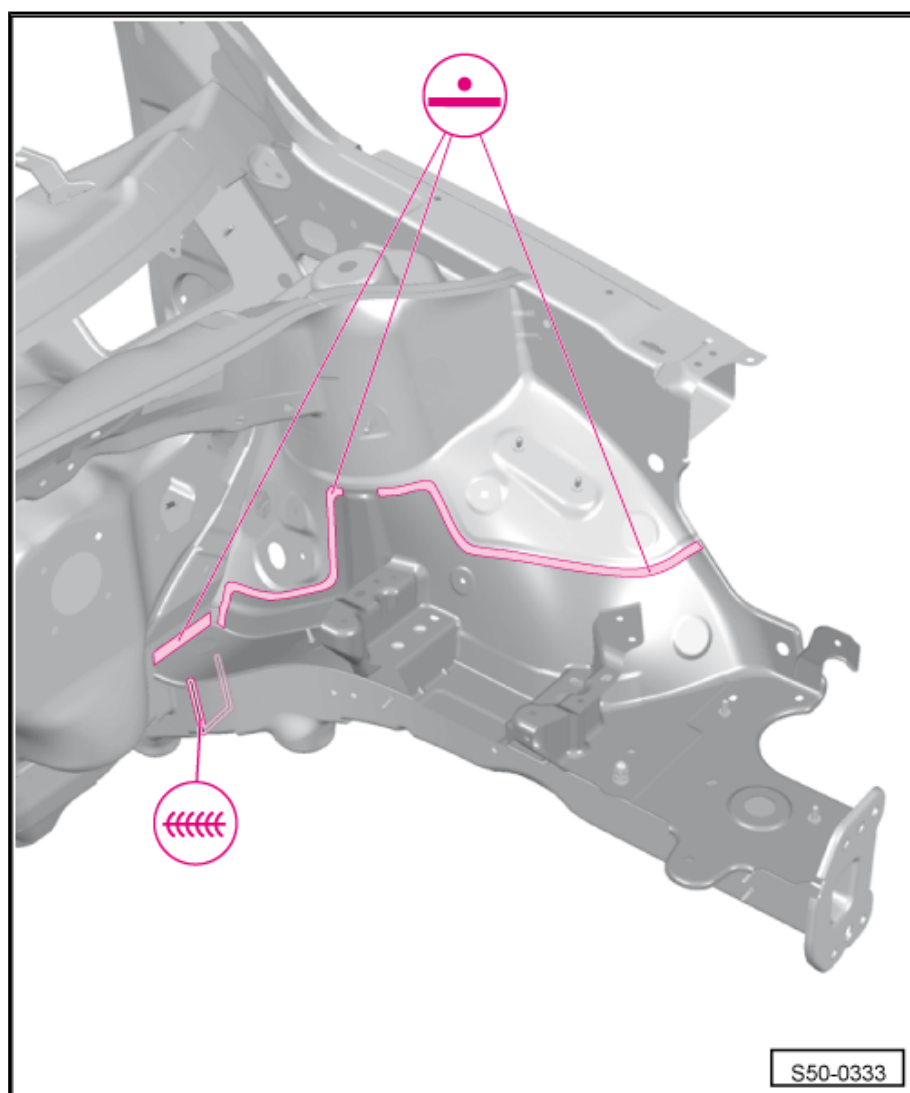

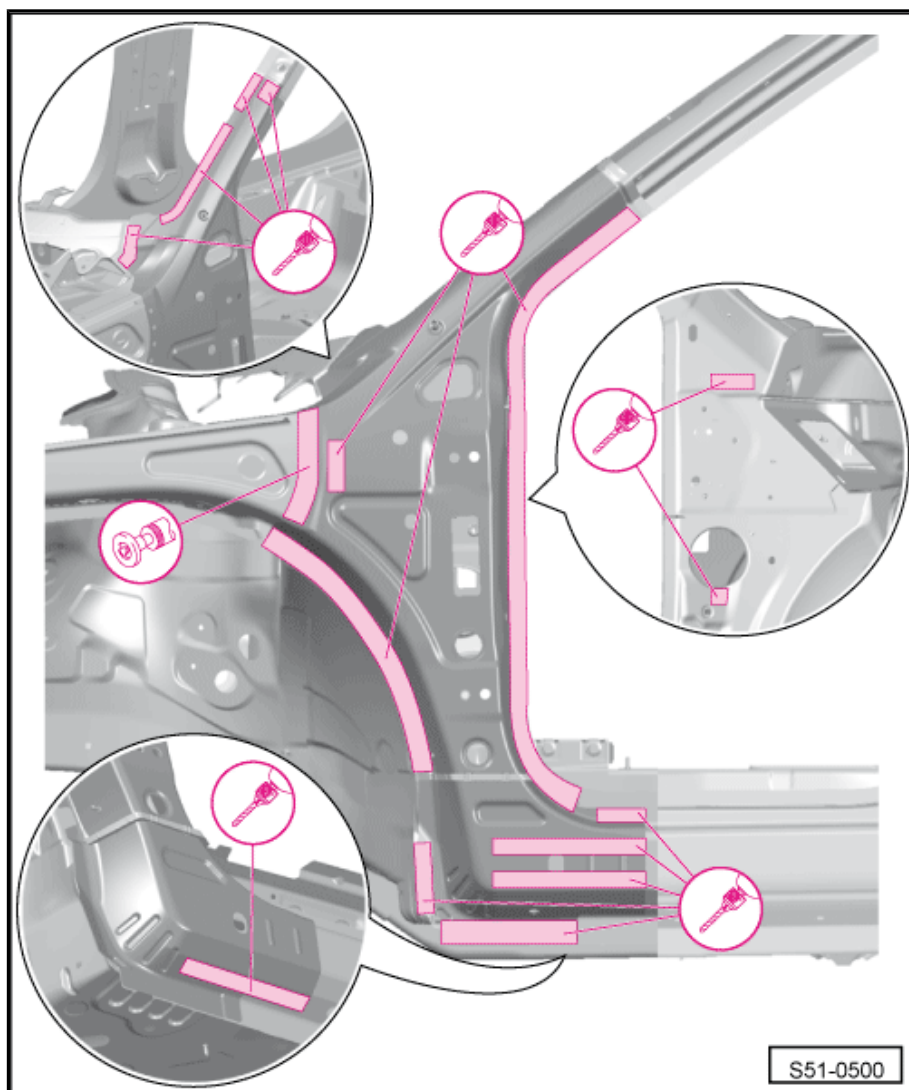

- Schweißpunkte abbohren.
- Reste entfernen und einschleifen.

1.6.2 Ersatzteile

- ◆ Säule A innen
- ◆ Kleber -DA 001 730 A2-
- ◆ Reiniger -D 009 401 04-