



**Skoda Karoq**  
(2018 ➤)



**Automatisches Getriebe 6-Gang 09G**



## Inhaltsverzeichnis

<b>00 - Technische Daten</b>	<b>1</b>
<b>1 Sicherheitshinweise</b>	<b>1</b>
1.1 Sicherheitsmaßnahmen bei Arbeiten an Fahrzeugen mit Start-Stopp-System	1
1.2 Sicherheitsmaßnahmen bei Probefahrt mit Prüf- und Messgeräten	1
1.3 Sicherheitsmaßnahmen bei Arbeiten am Kühlsystem	1
1.4 Sicherheitsmaßnahmen beim Anschleppen/Abschleppen	2
1.5 Allgemeine Sicherheitsvorschriften	2
<b>2 Kennzeichnung</b>	<b>3</b>
2.1 Kennzeichnung Getriebe	3
2.2 Kennzeichnung Drehmomentwandler	3
<b>3 Reparaturhinweise</b>	<b>5</b>
3.1 Sauberkeitsregeln	5
3.2 Allgemeines	5
3.3 Allgemeine Reparaturhinweise	7
3.4 Kontaktkorrosion	10
3.5 Dichtungen, Dichtringe	10
3.6 Schrauben, Muttern	10
<b>4 Technische Daten</b>	<b>12</b>
4.1 Füllmenge	12
4.2 Zuordnung Getriebe - Motor	12
<b>32 - Drehmomentwandler</b>	<b>14</b>
<b>1 Drehmomentwandler</b>	<b>14</b>
1.1 Montageübersicht - Drehmomentwandler	14
1.2 Drehmomentwandler aus- und einbauen	14
1.3 Drehmomentwandler entleeren	16
1.4 Drehmomentwandler prüfen	16
1.5 Dichtring für Drehmomentwandler aus- und einbauen	17
<b>37 - Betätigung, Gehäuse</b>	<b>19</b>
<b>1 ATF-Kreislauf</b>	<b>19</b>
1.1 Montageübersicht - ATF-Kreislauf	19
1.2 ATF-Kühler aus- und einbauen	19
<b>2 ATF</b>	<b>23</b>
2.1 ATF-Stand prüfen	23
2.2 ATF ablassen und auffüllen	28
<b>3 Getriebe aus- und einbauen</b>	<b>32</b>
3.1 Anzugsdrehmomente für Getriebe	32
3.2 Getriebe ausbauen	37
3.3 Getriebe einbauen	101
<b>4 Getriebe transportieren</b>	<b>114</b>
<b>5 Befestigung am Motor- und Getriebehalter</b>	<b>115</b>
<b>6 Schaltbetätigung</b>	<b>117</b>
6.1 Einbauorteübersicht - Schaltbetätigung	117
6.2 Montageübersicht - Schaltbetätigung	118
6.3 Schaltbetätigung prüfen	126
6.4 Notentriegelung aus der P-Stellung heraus	130
6.5 Schaltbetätigung aus- und einbauen	139
6.6 Wählhebelgriff aus- und einbauen	163
6.7 Sperrtaste am Wählhebelgriff in Einbaulage bringen	180
6.8 Wählhebelseilzug aus- und einbauen	182
6.9 Wählhebelseilzug prüfen und einstellen	187



6.10	Multifunktionsschalter aus- und einbauen .....	191
6.11	Multifunktionsschalter einstellen .....	198
6.12	Einstellelement des Seilzugs ersetzen .....	201
6.13	Dichtring für Schaltwelle ersetzen .....	204
<b>38</b>	<b>- Räder, Regelung .....</b>	<b>205</b>
<b>1</b>	<b>Schieberkasten .....</b>	<b>205</b>
1.1	Montageübersicht - Schieberkasten .....	205
1.2	Leistungsstrang der Geber und Magnetventile aus- und einbauen .....	208
1.3	Schieberkasten aus- und einbauen .....	211
1.4	Ölwanne aus- und einbauen .....	214
1.5	Ölsieb aus- und einbauen .....	216
1.6	Geber für Getriebeeingangsdrehzahl G182 und Geber für Getriebeausgangsdrehzahl G195 aus- und einbauen .....	217
<b>39</b>	<b>- Achsantrieb, Ausgleichgetriebe .....</b>	<b>219</b>
<b>1</b>	<b>Dichtringe .....</b>	<b>219</b>
1.1	Dichtring links ersetzen .....	219
1.2	Dichtring rechts ersetzen .....	221
<b>2</b>	<b>Getriebesteuerung .....</b>	<b>226</b>
2.1	Getriebesteuergerät aus- und einbauen .....	226

## 37 – Betätigung, Gehäuse

### 1 ATF-Kreislauf

⇒ -1.1 ATF-Kreislauf“, Seite 19

⇒ a1.2 us- und einbauen“, Seite 19

#### 1.1 Montageübersicht - ATF-Kreislauf

1 - Getriebe

2 - O-Ring

- nach dem Ausbau ersetzen

3 - ATF-Kühler

- aus- und einbauen ⇒  
[a1.2 us- und einbauen“,](#)  
[Seite 19](#)

4 - Schraube

- 4 Stück
- 20 Nm

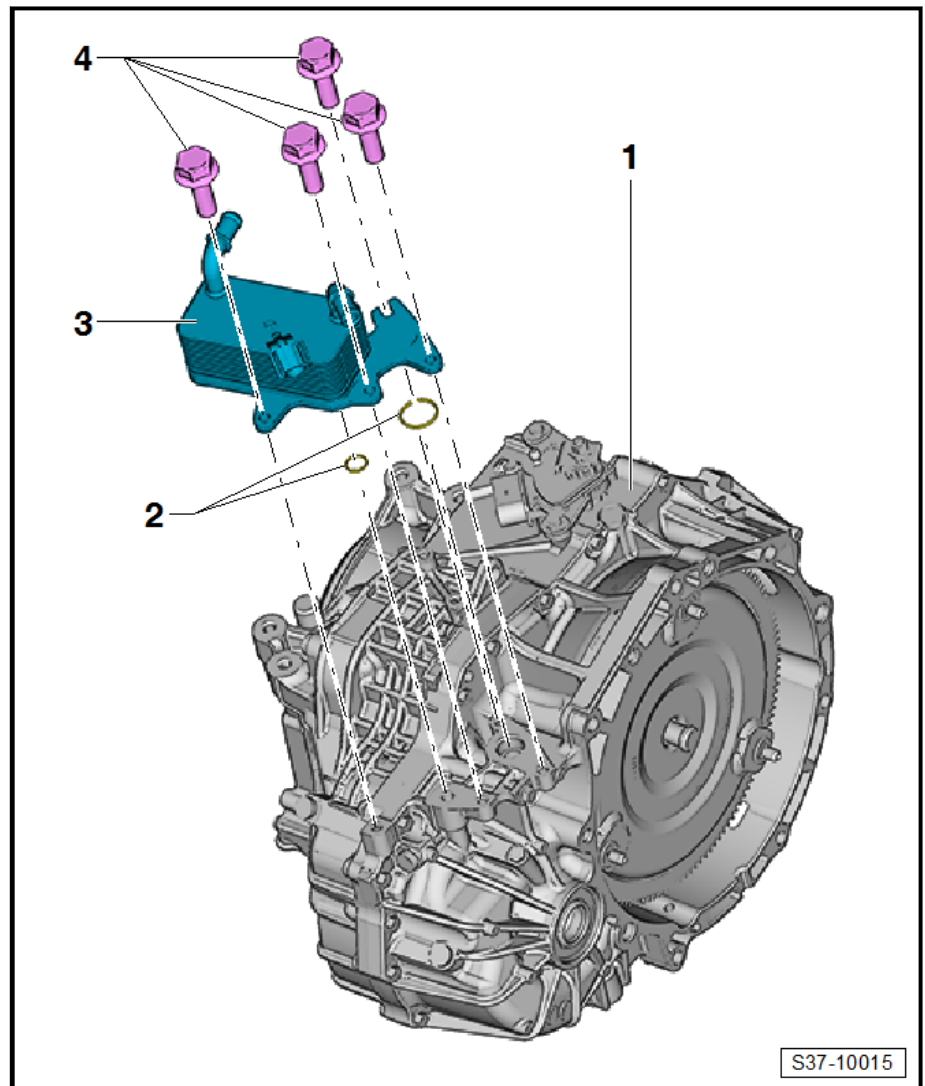

#### 1.2 ATF-Kühler aus- und einbauen

Benötigte Spezialwerkzeuge, Prüf- und Messgeräte sowie Hilfsmittel



### 3.1.2 Anzugsdrehmomente für Getriebe, Octavia III

Fahrzeuge mit 1,6 l/81 kW-Motor

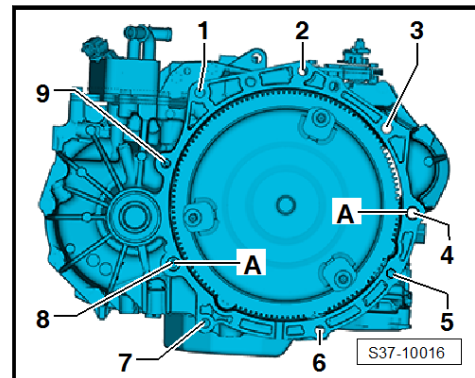

Position	Schraube	Nm
1, 2	M12 x 55	80
3	Schraube befestigt gleichzeitig den Anlasser M12 x 155 + M8 x 16	80
4	Anlasser an Getriebe M12 x 170 + M8 x 16	80
5	M10 x 65	40
6,7	M10 x 55	40
8,9	M12 x 70 Schraube ist von der Motorseite zugänglich	80
A	Passhülsen	

#### Getriebekonsole an Getriebe und Getriebelager

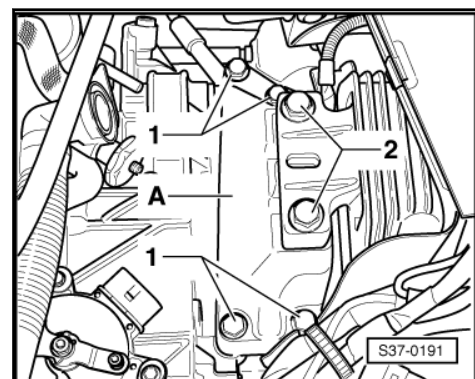

Bauteil	Anzugsdrehmoment
Getriebekonsole -A- an Getriebe, Schrauben -1- <sup>1)</sup>	40 Nm + 90°
Getriebelager an Getriebekonsole -A-, Schrauben -2- <sup>1)</sup>	60 Nm +90°

- <sup>1)</sup> Schrauben nach dem Ausbau ersetzen.

- Geräuschdämpfung ausbauen ⇒ Karosserie - Montagearbeiten außen; Rep.-Gr. 66; Geräuschdämpfung.
- Radhausschale vorn links ausbauen ⇒ Karosserie - Montagearbeiten außen; Rep.-Gr. 66; Radhausschale; Radhausschale vorn aus- und einbauen.
- Steckverbindungen -1- und -2- am automatischen Getriebe trennen.

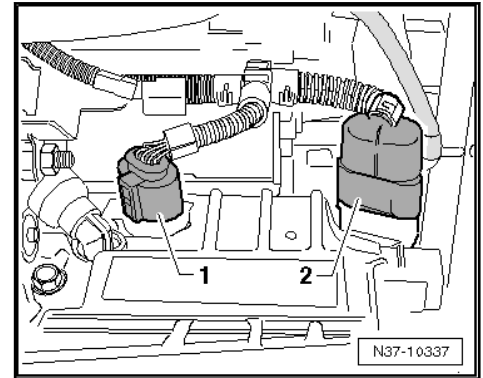

- Schelle -2- mit Kühlmittelschlauch -3- vom Halter -1- abnehmen und zur Seite legen.

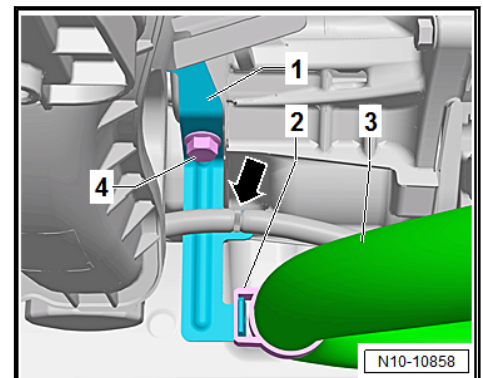

- Leitungsstrang -Pfeil- vom Halter -1- lösen.
- Schraube -4- ausbauen und Halter -1- abnehmen.
- Anlasser ausbauen ⇒ Elektrische Anlage; Rep.-Gr. 27; Anlasser; Anlasser aus- und einbauen.
- Muttern -Pfeile- am Achslenker links und rechts abdrehen.

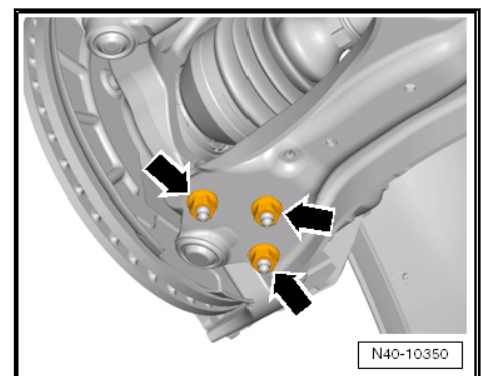

- Achslenker aus dem Achsgelenk herausziehen.
- Auf beiden Seiten Mutter -1- vom Stabilisatorhänger -3- abschrauben.