



Skoda Enyaq IV (2020 >)



Räder, Reifen und Fahrzeugvermessung



Inhaltsverzeichnis

44 - Räder, Reifen, Fahrzeugvermessung	1
1 Allgemeines zu Rädern/Reifen	1
1.1 Allgemeines zu Rädern/Reifen	1
2 Rechtliche und technische Bedingungen für das Umrüsten von Rad-/Reifenkombinationen	2
2.1 Technische Bedingungen für zulässige Rad-/Reifenkombinationen	2
2.2 Fahrzeug-Zulassungsdokumente seit dem 01. 10. 2015	2
2.3 COC-Papier (EWG-Übereinstimmungsbescheinigung)	3
3 Technische Daten der Reifen	5
3.1 Beschriftung auf der Seitenwand des Reifens	5
3.2 Reifenbeschriftung	7
3.3 Geschwindigkeitssymbol	10
3.4 Einschnürungen	11
3.5 Reifenlagerung	11
3.6 Reifenalterung	12
3.7 Winterreifen	13
3.8 Schneeketten	14
3.9 Reifenaufbau	14
4 EU-Reifenlabel	17
4.1 Allgemeines	17
4.2 Ziele	19
4.3 EU-Reifenlabel, Klassen	20
5 Reifenverschleiß/Laufleistung des Reifens	28
5.1 Allgemeines	28
5.2 Anforderungen an den Reifen	29
5.3 Verschleißverhalten von Hochgeschwindigkeitsreifen	30
5.4 Einflüsse auf die Lebensdauer des Reifens	30
5.5 Fahrweise	31
5.6 Reifenwartung	33
5.7 Gleichmäßig abgefahrene Reifen	35
5.8 Messen der Profiltiefe	36
5.9 Einseitiger Verschleiß	39
5.10 Außenschulterverschleiß	43
5.11 Mittenverschleiß	44
5.12 Diagonale Auswaschungen	45
6 Abrollgeräusche durch Reifen	47
6.1 Allgemeines zu Abrollgeräuschen	47
6.2 Sägezahnbildung	48
6.3 Blockierstellen	50
7 Laufunruhe durch Räder/Reifen - Ursachen	52
7.1 Ursachen für Laufunruhe	52
7.2 Auswuchten	53
7.3 Probefahrt vor dem Auswuchten durchführen	53
7.4 Auswuchten an der stationären Auswuchtmaschine	54
7.5 Feinwuchtgerät (Finish Balancer)	56
7.6 Höhenschlag und Seitenschlag am Rad/Reifen	57
7.7 Höhenschlag und Seitenschlag am Rad/Reifen mit der Reifenmessuhr prüfen	58
7.8 Höhenschlag und Seitenschlag an der Felge prüfen	60
7.9 Matchen	62
7.10 Standplatte im Reifen	63
8 Fahrzeug zieht einseitig	66
8.1 Allgemeines:	66



8.2	Konizität	66
8.3	Abhilfe bei Fahrzeug zieht einseitig	69
8.4	Gezieltes Tauschen der Räder für nicht-laufrichtungsgebundene Reifen	70
8.5	Gezieltes Tauschen der Räder für laufrichtungsgebundene Reifen	72
9	Reifenbeschädigungen	74
9.1	Allgemeine Hinweise	74
9.2	Stoßverletzungen	75
9.3	Schnittverletzung	77
9.4	Beschädigung durch Fremdkörper	78
9.5	Luftverlust am Reifen	78
9.6	Reifendruck	79
9.7	Reifenschäden durch zu geringen Reifendruck	80
9.8	Ansteigende Reifentemperatur bei zu geringem Reifendruck	82
9.9	Reifenschäden durch Montagefehler (Montagebeschädigungen)	83
10	Rollwiderstandsoptimierte Reifen	87
10.1	Rollwiderstandsoptimierte Reifen	87
11	Felgen - Basisinformationen	88
11.1	Aufbau einer Felge	88
11.2	Angaben auf Felgen	90
11.3	Pflege und Behandlung von Leichtmetallrädern	90
11.4	Aufbereitung von Leichtmetallrädern	91
11.5	Das Gummiventil	92
12	Radmontage	94
12.1	Tausch der Räder	94
12.2	Montagehinweise zum Radwechsel/Radmontage	95
12.3	Radzentriersitz gegen Korrosion schützen	98
12.4	Anmerkungen zum Einsatz des Reserverads	100
13	Fahrzeuge mit Pannenset	101
13.1	Pannenset	101
13.2	Reifendichtmittel	101
13.3	Reifen abmontieren	102
13.4	Montage von neuen Reifen	103
13.5	Reifendichtmittel entsorgen	103
14	Rad-/Reifenkombinationen	105
14.1	Allgemeines	105
14.2	Erläuterungen zur Kennzeichnung der Fahrzeugversion im „Fahrzeugbrief“	107
14.3	Zulässige Rad-/Reifenkombinationen gemäß WLTP	108
15	Räder, Reifen	114
15.1	Räder, Reifen - Anweisungen	114
15.2	Rad mit Stahlfelge	115
15.3	Rad mit Leichtmetallfelge	117



1 - Felgenhorn

- Anschlag für den seitlichen Reifenwulst

2 - Hump (H2) auf beiden Felgenschultern

- verhindert bei starker Kurvenfahrt das Abrutschen des Reifens von der Felgenschulter

3 - Tiefbett

- erleichtert die Montage des Reifens

A - Felgenmaulweite

- Abstand zwischen den Reifenanlageflächen der beiden Felgenhörner
- Maßangabe in Zoll

B - Felgendurchmesser

- Abstand zwischen den Reifenanlageflächen der gegenüberliegenden Reifenschultern
- Maßangabe in Zoll

C - Einpresstiefe

- Abstand zwischen der vertikalen Radmitte und der inneren Radanlagefläche
- Maßangabe in mm

D - Lochkreisdurchmesser

- Kreisdurchmesser, auf dem sich die Bohrungen der Radschrauben befinden
- Maßangabe in mm

E - Mittenbohrung

- dient als Zentrierung
- Maßangabe in mm

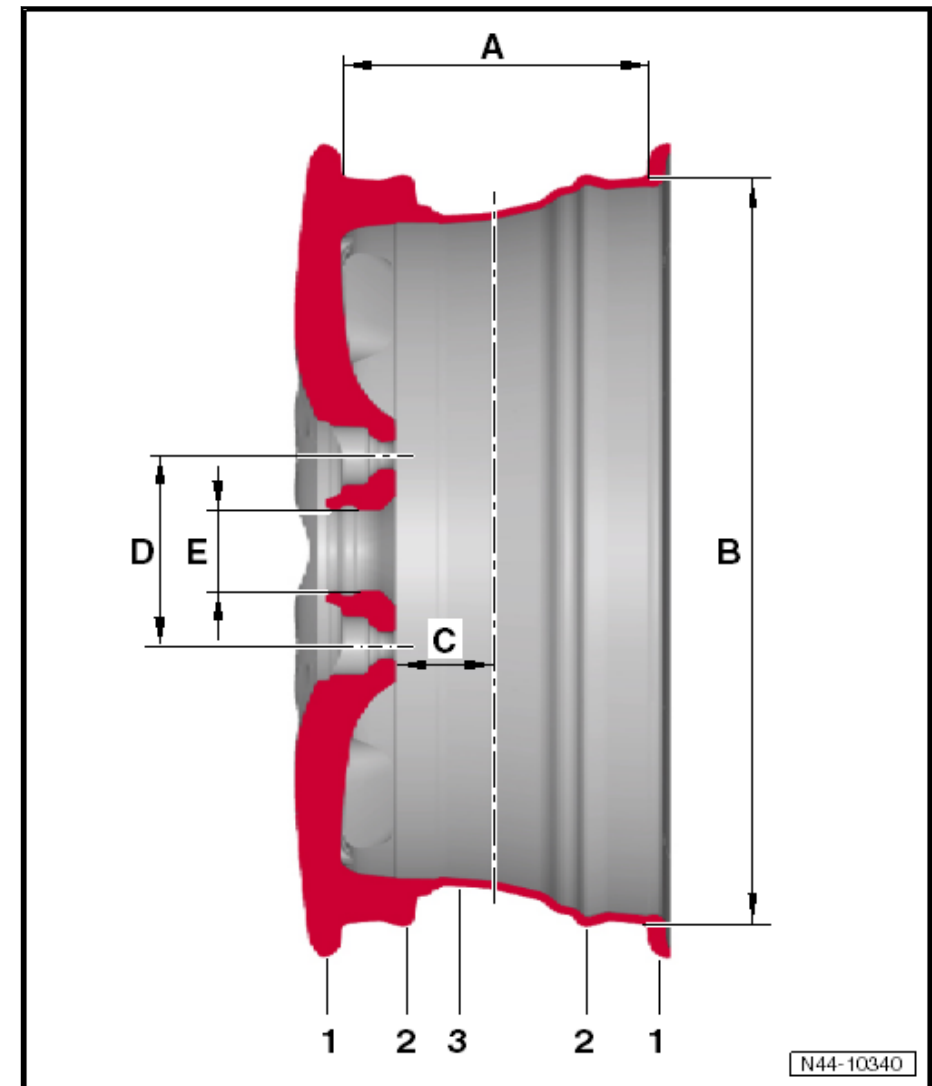

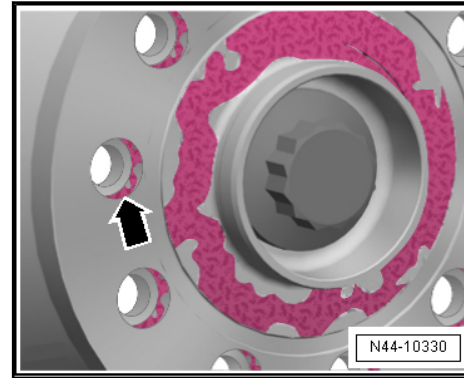

Berührt das Gewinde der Radschraube die Bohrung -Pfeil-, muss die Bremsscheibe entsprechend verdreht werden.

Gegebenenfalls, Schmutz und Korrosion, Öl oder Fett von den Gewinden in der Radnabe und/oder Radschrauben beseitigen.

⚠ VORSICHT

Stark korrodierte, schwergängige und/oder beschädigte Radschrauben müssen ersetzt werden!

Radmontage

- Radzentriersitz konservieren.

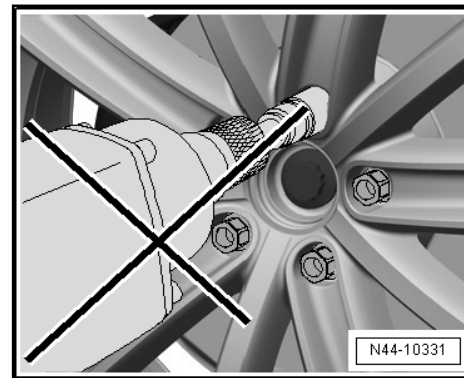

1 - Reifen
2 - Stahlfelge

- ⇒ [R14.3 ad-/Reifenkombinationen gemäß WLTP](#)“, Seite 108

3 - Radschraube, diebstahlhemmend

- M14 x 1,5 x 27,5
- abhängig von der Sonderausstattung
- im Bordwerkzeug enthalten
- Mastersatz -T30107-
- 120 Nm

4 - Adapter für diebstahlhemmende Radschraube

- im Bordwerkzeug enthalten

5 - Radschraube

- M14 x 1,5 x 27,5
- 120 Nm

6 - Auswuchtgewichte

- max. 60 g je Felgenhorn zulässig

7 - Haltefeder für Auswuchtgewichte
8 - Ventil

- nur Ventile gemäß ⇒ Elektronischer Katalog der Originalteile verbauen

9 - Abziehhaken

- im Bordwerkzeug enthalten

10 - Radschraubenschlüssel

- im Bordwerkzeug enthalten

11 - Radzierkappe

- unterschiedliche Ausführung ⇒ Elektronischer Katalog der Originalteile
- mit Abziehhaken - Pos. 9 abziehen

12 - Stahlfelge

- ⇒ [R14.3 ad-/Reifenkombinationen gemäß WLTP](#)“, Seite 108

