



VW Passat B2
(1980-1988)



Instandhaltung genau genommen

Inhaltsverzeichnis

Tragen Sie bitte bei Ablage eines Technischen Merkblattes die Merkblatt-Nr. hinter dem entsprechenden Stichwort ein. Sie können dann beim Benutzen des „Instandhaltung genau genommen“ auf einen Blick sehen, ob zu dem Stichwort Technische Merkblätter erschienen sind.

Zeile	Inhaltsverzeichnis	Seite	Technische Merkblätter			
1	Abgas- und Leerlaufstest	15				
2	Abgasprüfung auf Rußanteile (Dieselmotor)	32				
3	Anheben des Fahrzeugs	49				
4	Anschleppen/Abschleppen	50				
5	Automatisches Getriebe – ATF-Stand prüfen	36				
6	Automatisches Getriebe – ATF wechseln	37				
7	Automatisches Getriebe – Achsantrieb Ölstand prüfen, gegebenenfalls Öl auffüllen	38				
8	Batterie-Ruhespannung prüfen	44				
9	Bereifung prüfen	38				
10	Bremsanlage Sichtprüfung	40				
11	Bremsbeläge – Dicke prüfen	40				
12	Bremsflüssigkeit wechseln	41				
13	Bremsflüssigkeitsstand prüfen	41				
14	Fahrzeug-Identifizierungsnummer	47				
15	Inspektions Service	4				
16	Keilriemen prüfen und spannen	35				
17	Kraftstofffilter ersetzen	10				
18	Kraftstofffilter entwässern (Dieselmotor)	11				
19	Kupplungsspiel prüfen und einstellen	36				
20	Kühlsystem prüfen	13				
21	Motornummer und Kennbuchstaben	48				
22	Motor-Sichtprüfung	12				
23	Motorölstand prüfen	8				
24	Motoröl wechseln	8				
25	Motorenübersicht	1				
26	Neu- und Austausch-Motoren	7				

Zeile	Inhaltsverzeichnis	Seite	Technische Merkblätter			
27	ÖlfILTER ersetzen	9				
28	Ölwechsel Service	4				
29	Probefahrt	46				
30	Radbefestigungsschrauben nachziehen	39				
31	Reifenfülldruck prüfen und berichtigen	39				
32	Scheibenwaschanlage-Düseneinstellung	44				
33	Scheibenwischerblätter-Ruhestellung	45				
34	Scheinwerferreinigungsanlage-Düseneinstellung	45				
35	Scheinwerfer prüfen und einstellen	42				
36	Schiebedach Führungsschienen reinigen und mit Silikon-Gleitmittel einsprühen	42				
37	Servolenkung – Flüssigkeitsstand prüfen	38				
38	Spurstangenköpfe prüfen	38				
39	Typschild	47				
40	Unterbodenschutz prüfen	42				
41	Übersicht zum Inspektions Service	3				
42	Ventilspiel prüfen und einstellen	11				
43	Zahnriemenspannung für Nockenwellenantrieb prüfen und Zahnriemen spannen	35				
44	Zylinderkopfschrauben nachziehen	13				

Technische Informationen gehören unbedingt in die Hände der Meister und Mechaniker, denn ihre sorgfältige und ständige Beachtung ist Voraussetzung für die Erhaltung der Verkehrs- und Betriebssicherheit der Fahrzeuge. Unabhängig davon gelten selbstverständlich auch die bei der Instandsetzung von Kraftfahrzeugen allgemein üblichen Grundregeln der Sicherheit.

Motorkennbuchstaben: DS, DT, RL, RM

(2E2-Vergaser)

Seite 15 beachten.

- Prüfgeräte für Zündzeitpunkt, Drehzahl (z. B.: V.A.G 1367) und CO-Gehalt (z. B. V.A.G 1363 A) bei ausgeschalteter Zündung anschließen.

Hinweis:

Für Anschluß Klemme 1 der Zündspule Hilfsklemme verwenden.

- Motor anlassen und im Leerlauf laufen lassen.
- Zündzeitpunkt prüfen.

Mit OT-Geber:

Der Zündzeitpunkt wird auf dem Prüfgerät direkt angezeigt.

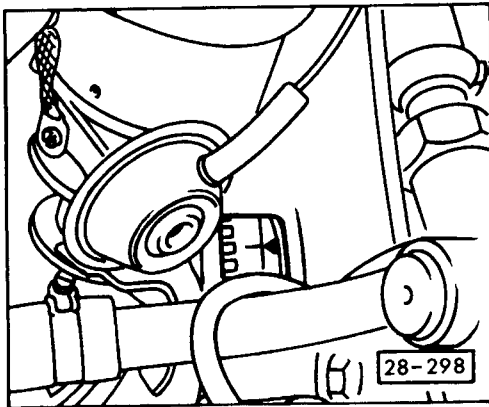

Mit Zündlichtlampe:

- ◀ - Zündzeitpunkt-Markierung anblitzen.

Hinweis:

Die Zündzeitpunkt-Markierung gilt nicht für Motoren, die mit „Super bleifrei“ (95 ROZ) betrieben werden.

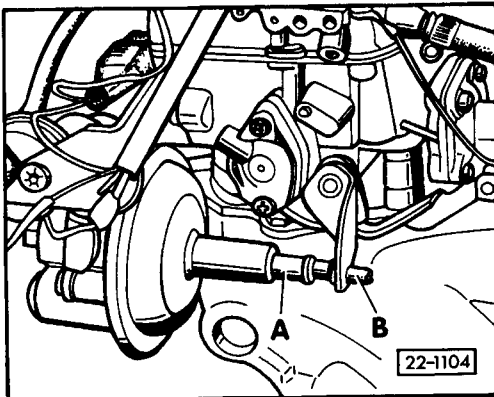

- ◀ Membranstange - A - in Leerlaufstellung und Einstellschraube - B - (für Kaltleerlaufdrehzahl) muß an der Membranstange anliegen.

- Luftfilterdeckel abnehmen.

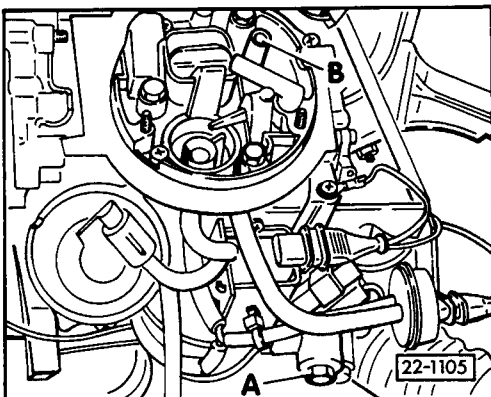

- ◀ - Leerlaufdrehzahl und CO-Gehalt prüfen, ggf. durch wechselweises Verdrehen des Regelventils - A - für Leerlaufdrehzahl und der CO-Einstellschraube - B - auf den jeweiligen Sollwert einstellen. Dabei darf der Lüfter für Kühler nicht laufen.

- Nach der Einstellung CO-Einstellschraube mit neuer Sicherungskappe sichern.

- Nach erfolgter Einstellung Hinweise auf Seite 15 beachten.

Motornummer und Kennbuchstaben

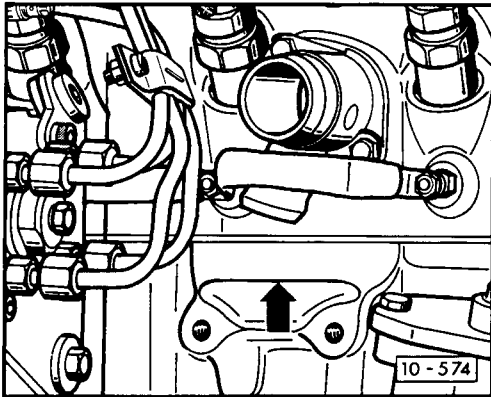

MOTORNUMMER UND KENNBUCHSTABEN

◀ 1,6 I-Dieselmotor:

Zwischen Einspritzpumpe und Vakuumpumpe am Zylinderblock.

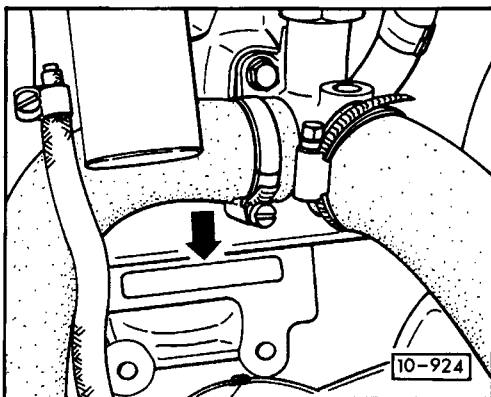

◀ 1,3 I/1,6 I/1,8 I-Benzinmotor:

Auf der linken Seite des Zylinderblocks.

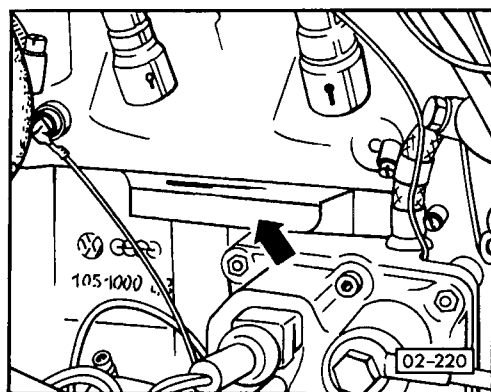

◀ 2,0 I/2,3 I-Benzinmotor:

Auf der linken Seite des Zylinderblocks.