

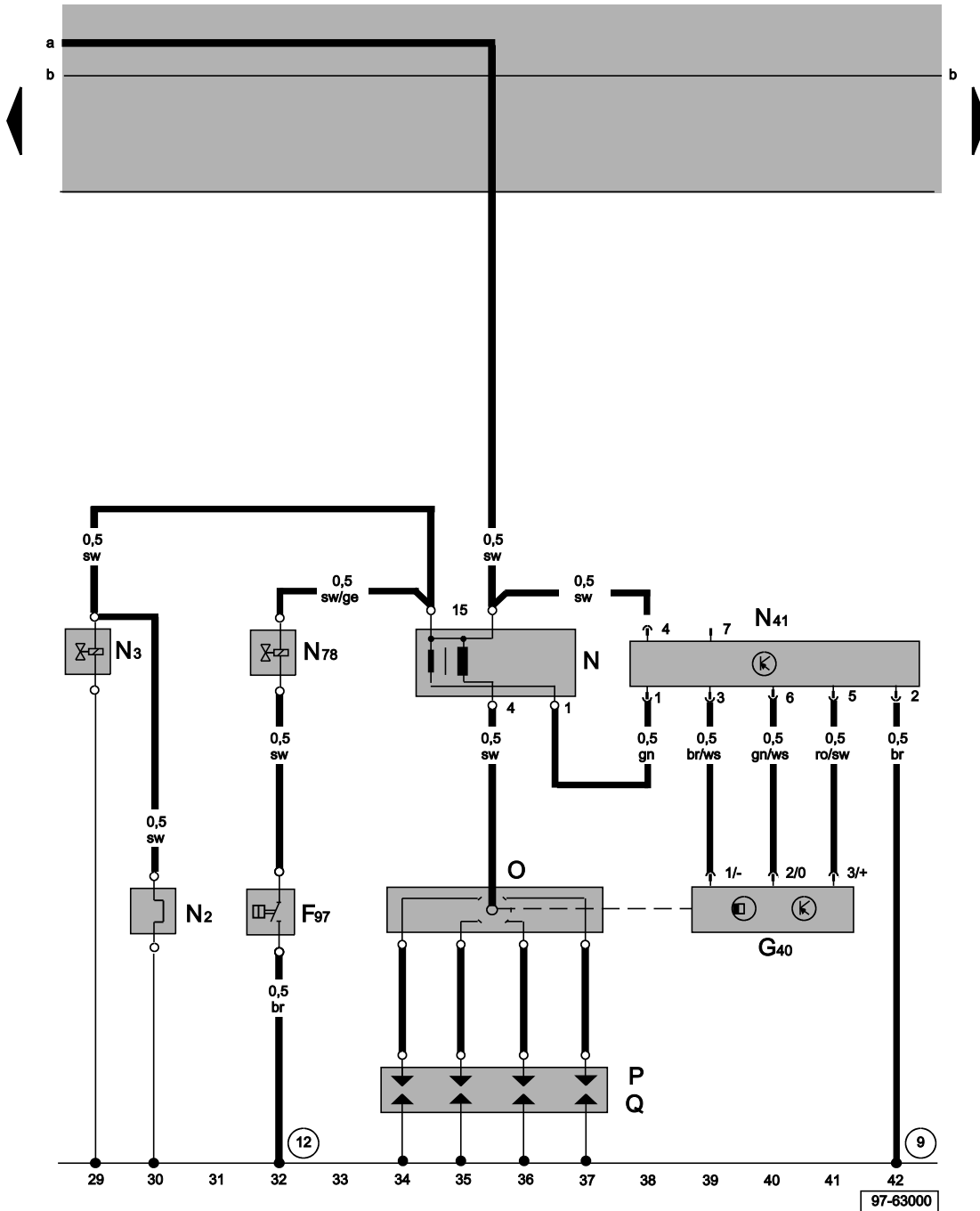

**VW Käfer Mexiko 1,6 Liter
(1989-2004)**



Schaltpläne , Relais , Sicherungen



Schalter für Höhenkorrektur, Hallgeber, Zündspule, Vergaserstartautomatik rechts, TSZH-Schaltgerät

- F97 - Schalter für Höhenkorrektur
- G40 - Hallgeber
- N - Zündspule
- N2 - Vergaserstartautomatik rechts
- N3 - Umluftabschaltventil/Leerlaufabschaltventil links
- N41 - TSZH-Schaltgerät
- N78 - Magnetventil für Höhenkorrektur
- O - Zündverteiler
- P - Zündkerzenstecker
- Q - Zündkerzen
- 9 - Masseband, Heckklappe-Dach
- 12 - Massepunkt, im Motorraum links

ws = weiß
 sw = schwarz
 ro = rot
 br = braun
 gn = grün
 bl = blau
 gr = grau
 li = lila
 ge = gelb

97-63000

Doppel Kreislauf Bremsanlage (Mexiko)

ab November 1991

Abweichende Relaisplatz- und Sicherungsbelegung sowie Belegung der Mehrfachsteckverbindungen siehe Abschnitt "Einbauorte"

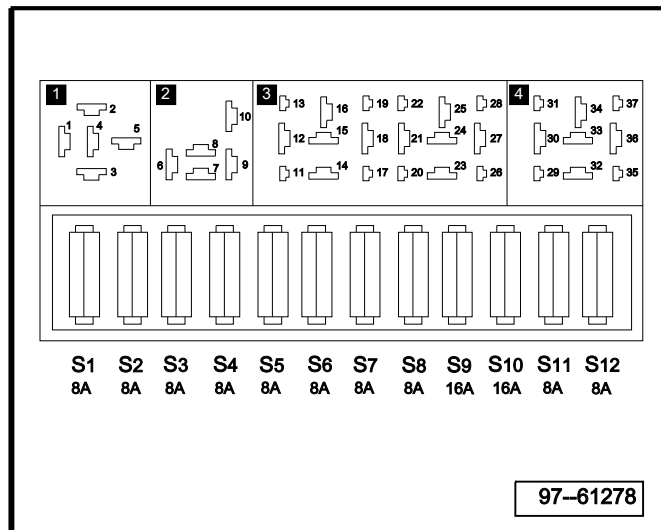

Hinweis:

Die Klammer hinter der Teilebezeichnung verweist auf die Steuerungsnummer auf dem Gehäuse.

Sicherungsfarben

8 A - weiß

16A - rot

1 Massepunkte

1.1 Übersicht der Massepunkte und Massebänder

- 1 - Massepunkt 1 neben Relaisplatte -30-
- 2 - Massepunkt unter Himmel -74-
- 3 - Masseband, Batterie - Aufbau -1-
- 4 - Masseband, Motorhaube - Zündtrafo -680-
 Einbauort ⇒ [Seite 2](#)
- 5 - Masseband, Getriebe - Aufbau -2-
 Einbauort ⇒ [Seite 2](#)
- 6 - Massepunkt unter Fahrersitz -34-
- 7 - Massepunkt neben Lenksäule -42-

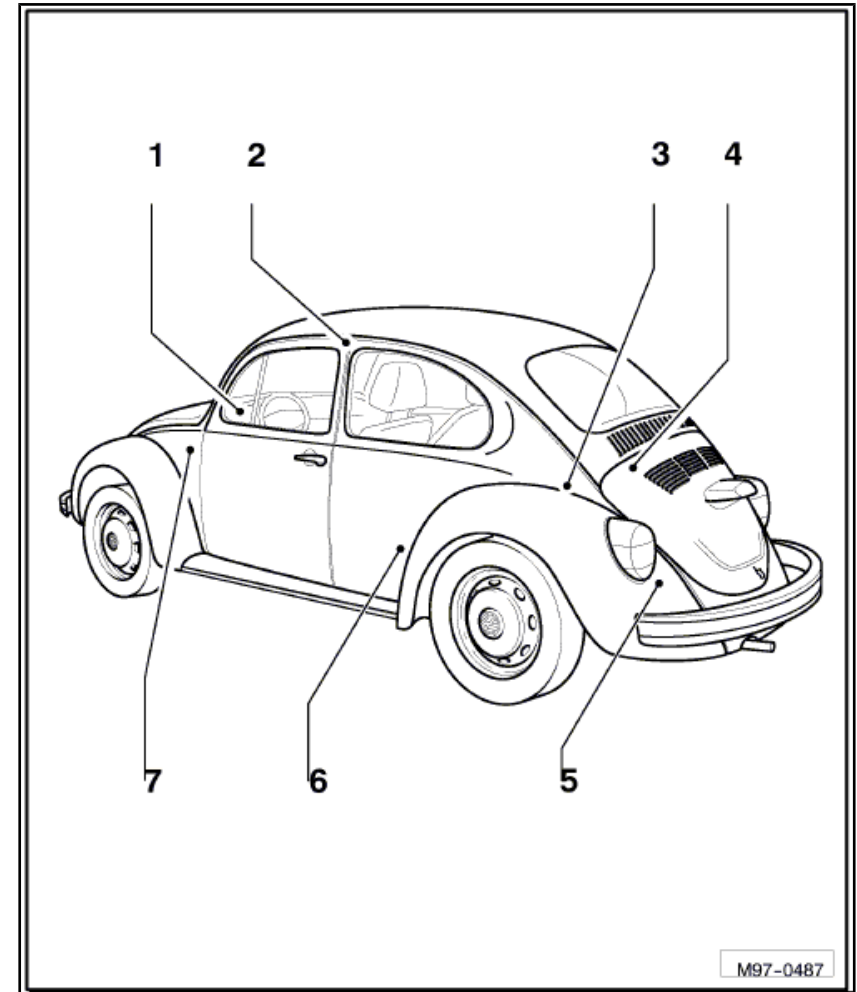

1.2 Relaisplatzbelegung, an der Relaisplatte, hinter der Schalttafel links, im Kofferraum

- 1 - Warnblinkrelais -J2- (ohne Nummer)
- 2 - nicht belegt
- 3 - Steuergerät für Alarmanlage -J85- (ohne Nummer)
- 4 - Relais für Wasch-Wisch-Intervallautomatik -J31- (ohne Nummer)

 Hinweis:

