



VW Transporter T1 (1954-1964)



Vorderachse und Lenkung



Inhalt:

Vorderachse

- 1 - Beschreibung der Vorderachse
- 2 - Vorderachse aus- und einbauen
- 3 - Vorderachse zerlegen und zusammenbauen
- 4 - Bremstrommel und Vorderradlager
- 5 - Vorderrad-Aufhängung
- 6 - Federung und Stoßdämpfer
- 7 - Besondere Hinweise
 - a - Geräusche an der Vorderachse und ihre Beseitigung

Lenkung

- 8 - Beschreibung der Lenkung
- 9 - Lenkgetriebe
- 10 - Lenkgestänge
- 11 - Besondere Hinweise
 - a - Störungen an der Lenkung und ihre Beseitigung
 - b - Geräusche an der Lenkung und ihre Beseitigung
 - c - Unruhe in der Lenkung

Vorderachs-Einstellung

- 12 - Lenkgeometrie und Radstellung
- 13 - Radstellung und Vorspur prüfen und einstellen
- 14 - Besondere Hinweise
 - a - Wagenvermessung und Sollwerte
- 15 - Werkstatt-Ausrüstung

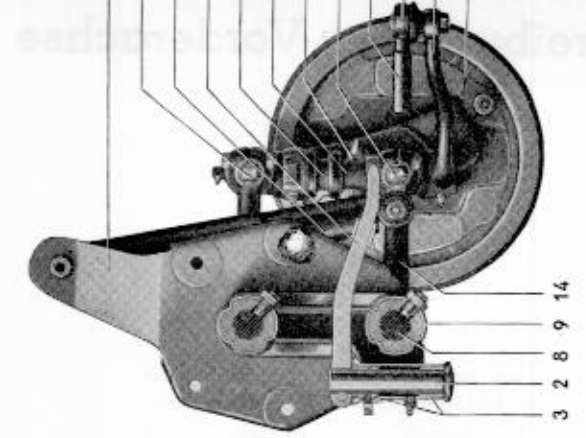

- 1 - Vorderachskörper
- 2 - Lenkhebelwelle
- 3 - Buchse für Lenkhebelwelle
- 4 - Lenkhebel
- 5 - Lenkungsämpfer
- 6 - Spurstange
- 7 - Spurstangenkopf
- 8 - Federstab
- 9 - Haltenuß
- 10 - Seilenschild
- 11 - Stoßämpfer
- 12 - Gummipuffer
- 13 - Gummidichtung
- 14 - Traghebel
- 15 - Buchse für Traghebel
- 16 - Achsschenkel
- 17 - Bundbolzen
- 18 - Buchse für Nadellager
- 19 - Nadellager
- 20 - Lagerbolzen, oben
- 21 - Lagerbolzen, unten
- 22 - Buchse für Lagerbolzen
- 23 - Abstandstück
- 24 - Anschlagsschraube
- 25 - Verschlussscheibe
- 26 - Bremsträger
- 27 - Abstandring für Vorderradlager, innen
- 28 - Dichtung für Vorderradlager
- 29 - Vorderradlager, innen
- 30 - Vorderradlager, außen
- 31 - Druckscheibe für Vorderradlager
- 32 - Bremsfremmel
- 33 - Nabendeckel

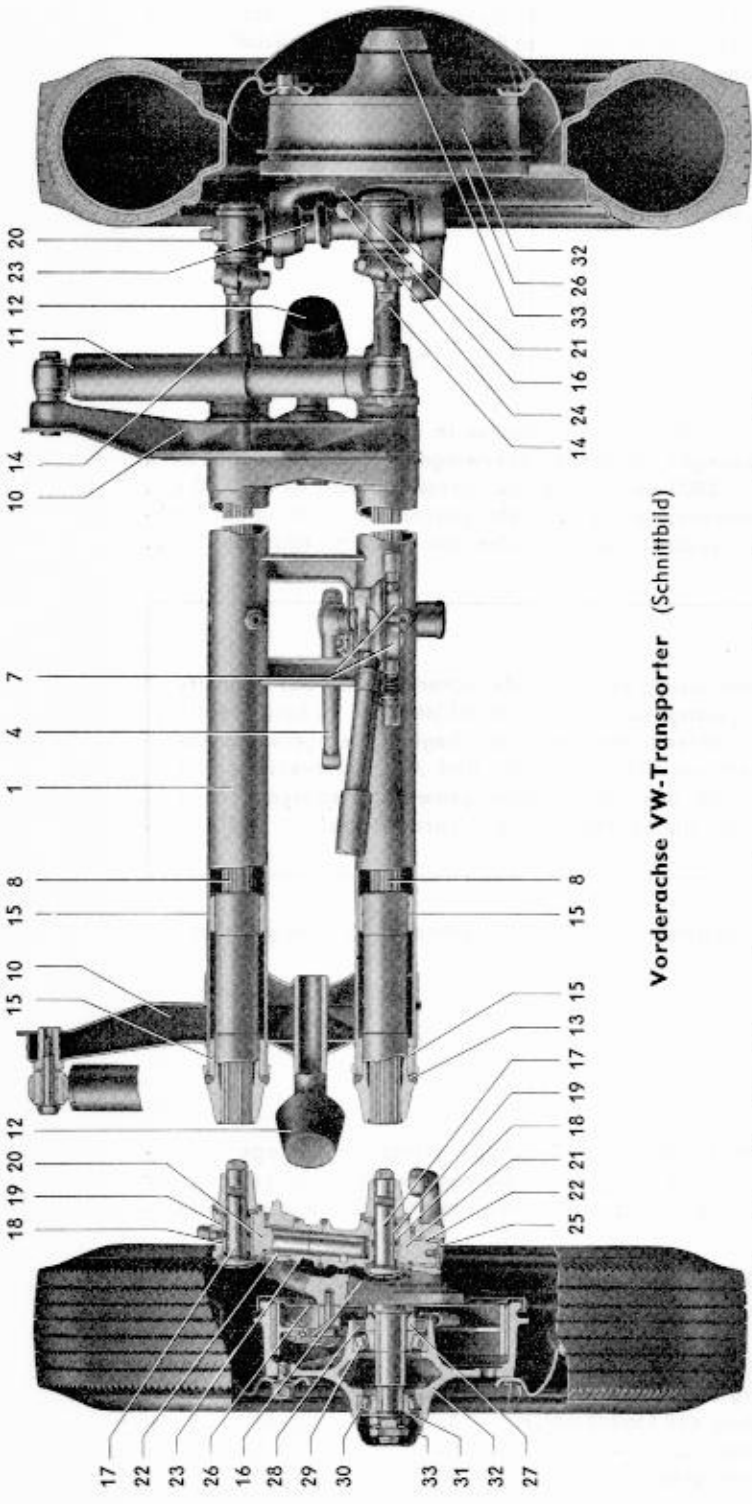

Vorderachse VW-Transporter (Schnittbild)

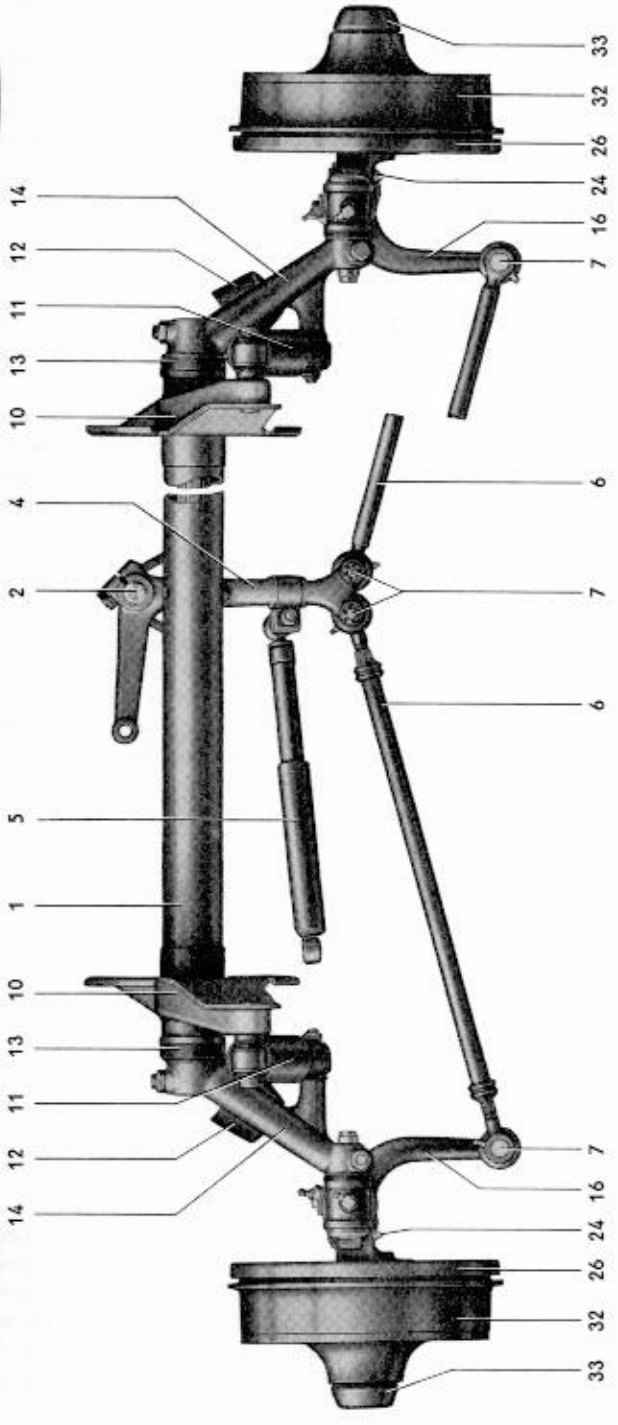

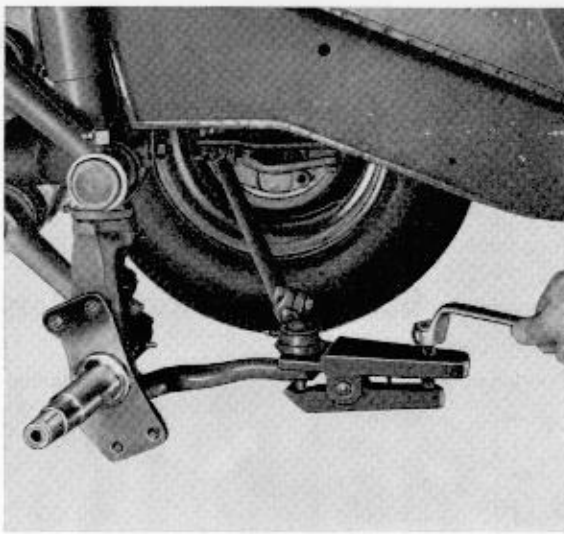

7 - Äußeres Spurstangengelenk mit Vorrichtung VW 266f ausdrücken.

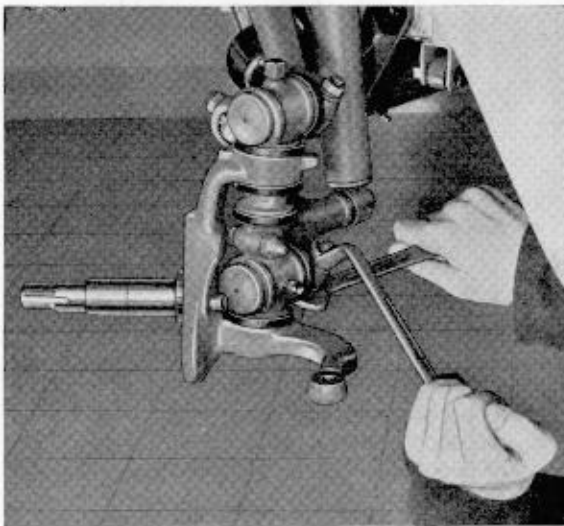

8 - Splint an der unteren Klemmschraube entfernen und Sechskant-Klemmschrauben an den Traghebeln ausbauen.

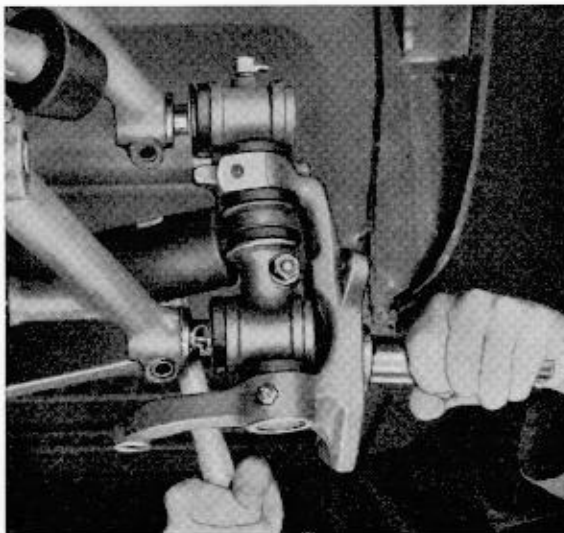

9 - Achsschenkel mit Lagerbolzen durch gleichmäßiges Austreiben beider Bundbolzen abziehen.

10 - Staubkappen für Bundbolzen entfernen.

Einbau

Der Einbau erfolgt in umgekehrter Reihenfolge unter Beachtung nachstehender Punkte:

1 - Bundbolzen, Nadellager, Buchsen für Nadellager, Beilegscheiben und Schutzsteller mit Gummidichtringen auf Verschleiß prüfen, nötigenfalls ersetzen.

Achtung!

Buchsen und Nadelkäfige dürfen nur paarweise ersetzt werden.



Beschreibung der Lenkung

Allgemeines

Die Drehung des Lenkrades wirkt über die Lenkspindel mit Schnecke auf das Lenkgetriebe. Die schraubende Bewegung der Lenkspindelschnecke wird durch den in ihr gleitenden Fingerbolzen von der Fingerhebelwelle aufgenommen. Der an der Fingerhebelwelle befestigte Lenkstockhebel überträgt seine Bewegung über die Lenkschubstange, den Lenkhebel und zwei Spurstangen auf die Lenkarme der Achsschenkel und damit auf die Vorderräder. Das Lenkgehäuse ist mit dem Lagerbock am Lenkungsträger des Aufbaues befestigt.

VW-Transporter-Lenkung

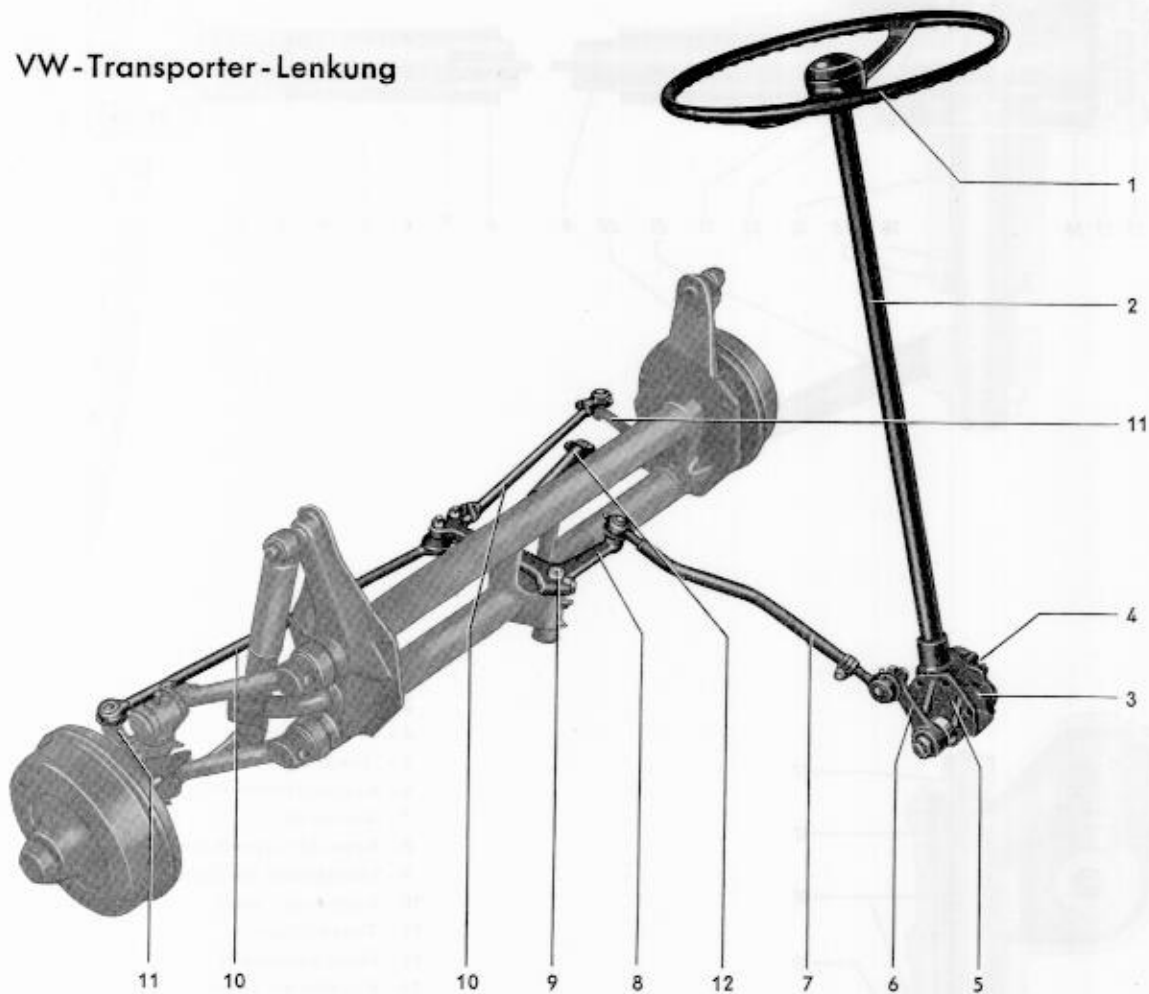

- 1 - Lenkrad
- 2 - Mantelrohr
- 3 - Lenkgetriebe
- 4 - Öleinfüllöffnung
- 5 - Lagerbock
- 6 - Lenkstockhebel

- 7 - Lenkschubstange
- 8 - Lenkhebel
- 9 - Welle für Lenkhebel
- 10 - Spurstange
- 11 - Lenkarm
- 12 - Lenkungsämpfer