



VW Scirocco 3
(2015-2017)



6 Gang-Schaltgetriebe 02S



Inhaltsverzeichnis

00 - Technische Daten	1
1 Sicherheitshinweise	1
1.1 Sicherheitsmaßnahmen bei Arbeiten an Fahrzeugen mit Start-Stopp-System	1
2 Kennzeichnung	2
2.1 Kennzeichnung Getriebe	2
3 Technische Daten	3
3.1 Zuordnung Getriebe - Motor	3
3.2 Füllmengen	7
3.3 Berechnung des Übersetzungsverhältnisses	7
4 Übersicht Kraftübertragung	8
5 Elektrische Bauteile	10
5.1 Einbaorteübersicht - elektrische Bauteile	10
6 Reparaturhinweise	12
6.1 Allgemeine Reparaturhinweise	12
30 - Kupplung	15
1 Kupplungsbetätigung	15
1.1 Einbaorteübersicht - Kupplungsbetätigung	15
1.2 Montageübersicht - Fußhebelwerk	17
1.3 Montageübersicht - Kupplungshydraulik	21
1.4 Montageübersicht - Kupplungsausrückung	28
1.5 Lagerbuchse aus- und einbauen	29
1.6 Kupplungsgeber- und Kupplungsnehmerzylinder Funktion prüfen	30
1.7 Kupplungspositionsgeber G476 aus- und einbauen	31
1.8 Rückzugfeder aus- und einbauen	34
1.9 Übertotpunktfeder aus- und einbauen	37
1.10 Kupplungspedal aus- und einbauen	41
1.11 Lagerbock aus- und einbauen	45
1.12 Kupplungsgeberzylinder aus- und einbauen	53
1.13 Kupplungsnehmerzylinder aus- und einbauen	56
1.14 Leitungen für Kupplungsbetätigung aus- und einbauen	59
1.15 Kupplungsbetätigung entlüften	62
1.16 Kupplungsausrückung in Stand setzen	64
2 Kupplung	65
2.1 Montageübersicht - Kupplung	65
2.2 Kupplung aus- und einbauen	67
34 - Betätigung, Gehäuse	82
1 Schaltbetätigung	82
1.1 Einbaulage - Schaltbetätigung	82
1.2 Montageübersicht - Schaltknopf und Abdeckung	84
1.3 Montageübersicht - Schalthebel und Schaltgehäuse	87
1.4 Montageübersicht - Schaltbetätigung	88
1.5 Schaltknopf aus- und einbauen	90
1.6 Schaltbetätigung aus- und einbauen	95
1.7 Schaltbetätigung in Stand setzen	99
1.8 Schaltbetätigung einstellen	101
1.9 Schaltbetätigung prüfen	105
2 Getriebe aus- und einbauen	106
2.1 Getriebe ausbauen	106
2.2 Getriebe einbauen	166
2.3 Anzugsdrehmomente für Getriebe	196



3	Aggregatelagerung	198
3.1	Montageübersicht - Aggregatelagerung	198
4	Transport des Getriebes	200
5	Getriebeöl	201
5.1	Getriebeölstand prüfen	201
5.2	Getriebeöl ablassen und auffüllen	201
6	Befestigung am Motor- und Getriebehalter	204
7	Getriebe zerlegen und zusammenbauen	208
7.1	Schematische Übersicht - Getriebe	208
7.2	Montageübersicht - Getriebe	210
7.3	Montageübersicht - Deckel für Getriebegehäuse und 5./6. Gang	211
7.4	Montageübersicht - Getriebegehäuse und Schaltbetätigung	214
7.5	Montageübersicht - Schalteinheit	215
7.6	Montageübersicht - Wellen, Ausgleichsgetriebe, Schaltung	216
7.7	Montageübersicht - Schaltgabeln	217
7.8	Schalteinheit in Stand setzen	220
7.9	Dichtring für Schaltwelle ersetzen	221
7.10	Schaltgabeln in Stand setzen	222
7.11	Deckel für Getriebegehäuse und 5./6. Gang abbauen	225
7.12	Getriebe zerlegen und zusammenbauen	230
7.13	5./6. Gang und Deckel für Getriebegehäuse anbauen	245
8	Getriebegehäuse, Kupplungsgehäuse	253
8.1	Montageübersicht - Getriebegehäuse und Kupplungsgehäuse	253
8.2	Montageübersicht - Deckel für Getriebegehäuse	255
8.3	Getriebegehäuse in Stand setzen	256
8.4	Kupplungsgehäuse in Stand setzen	261
8.5	Deckel für Getriebegehäuse in Stand setzen	262
35 - Räder, Wellen		265
1	Antriebswelle	265
1.1	Montageübersicht - Antriebswelle	265
1.2	Antriebswelle zerlegen und zusammenbauen	267
1.3	Antriebswelle einstellen	272
1.4	Dichtring für Antriebswelle ersetzen	277
2	Abtriebswelle	279
2.1	Montageübersicht - Abtriebswelle	279
2.2	Abtriebswelle zerlegen und zusammenbauen	282
2.3	Abtriebswelle einstellen	292
3	Rücklaufwelle	297
3.1	Montageübersicht - Rücklaufwelle	297
3.2	Rücklaufwelle zerlegen und zusammenbauen	300
39 - Achsantrieb, Ausgleichsgetriebe		303
1	Dichtringe	303
1.1	Einbauorteübersicht - Dichtringe	303
1.2	Dichtring links ersetzen	304
1.3	Dichtring rechts ersetzen	306
2	Ausgleichsgetriebe	310
2.1	Montageübersicht - Ausgleichsgetriebe	310
2.2	Ausgleichsgetriebe zerlegen und zusammenbauen	312
2.3	Ausgleichsgetriebe einstellen	318
3	Einstellübersicht	321



Fahrzeuge mit Knieairbag

- Knieairbag -1- Fahrerseite ausbauen ⇒ Karosserie-Montagearbeiten Innen; Rep.-Gr. 69 ; Knieairbags; Montageübersicht - Knieairbag .

Fahrzeuge ohne Knieairbag

- Batterie abklemmen ⇒ Elektrische Anlage; Rep.-Gr. 27 ; Batterie; Batterie ab- und anklemmen .

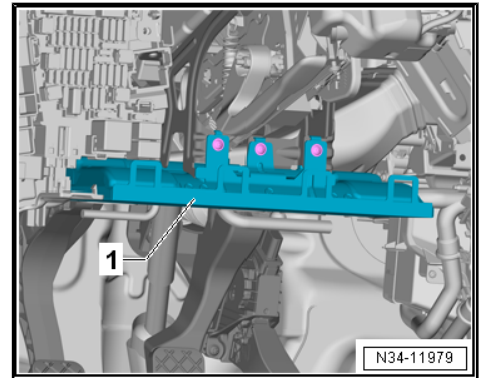

Fortsetzung für alle

- Fußraumausströmer -1- Fahrerseite ausbauen ⇒ Heizung, Klimaanlage; Rep.-Gr. 87 ; Luftführung; Montageübersicht - Luftführung und Luftverteilung im Fahrgastraum .

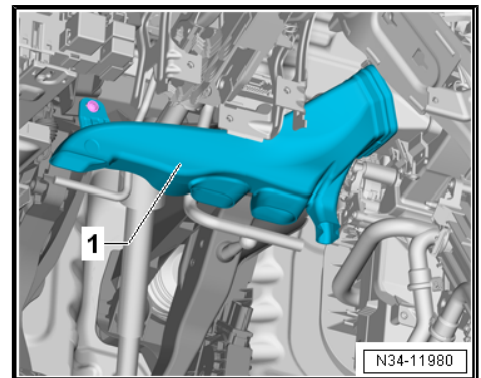

- Falls wie dargestellt eingebaut, Diagnose-Interface für Datenbus - J533- -1- aus dem Halter nehmen ⇒ Elektrische Anlage; Rep.-Gr. 97 ; Steuergeräte; Einbauorteübersicht - Steuergeräte und zur Seite drücken.

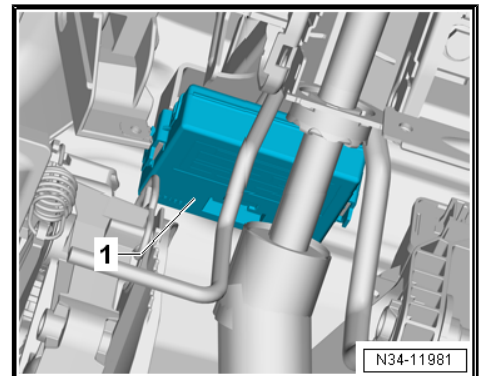

- Schraube -2- herausdrehen, Crashstrebe -1- aushängen und zur Seite drücken.

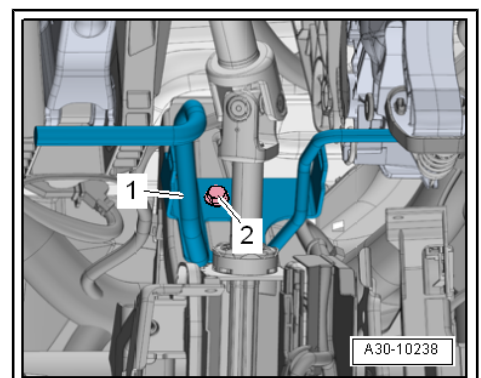



2 Kupplung

⇒ „2.1 Montageübersicht - Kupplung“, Seite 65

⇒ „2.2 Kupplung aus- und einbauen“, Seite 67

2.1 Montageübersicht - Kupplung

⇒ „2.1.1 Montageübersicht - Kupplung, in Verbindung mit Zweimassenschwungrad, Fabrikat Sachs“, Seite 65

⇒ „2.1.2 Montageübersicht - Kupplung, in Verbindung mit Zweimassenschwungrad, Fabrikat LuK“, Seite 66

⇒ „2.1.3 Montageübersicht - Kupplung, in Verbindung mit einfachem Schwungrad“, Seite 67

2.1.1 Montageübersicht - Kupplung, in Verbindung mit Zweimassenschwungrad, Fabrikat Sachs

1 - Zweimassenschwungrad

- aus- und einbauen
⇒ Seite 67
- auf festen Sitz der Zentrierstifte achten
- Anlagefläche für Kupplungsbelag muss frei von Rillen, Öl und Fett sein

2 - Kupplungsscheibe

- Zuordnung ⇒ Elektronischen Teilekatalog (ETKA)
- nur gemeinsam mit Druckplatte ersetzen
- aus- und einbauen
⇒ Seite 67
- Einbaulage

3 - Druckplatte

- mit Nachstellmechanismus
- Zuordnung ⇒ Elektronischen Teilekatalog (ETKA)
- nur gemeinsam mit Kupplungsscheibe ersetzen
- aus- und einbauen
⇒ Seite 67
- Enden der Membranfeder prüfen
- Federverbindungen und Nietverbindungen prüfen

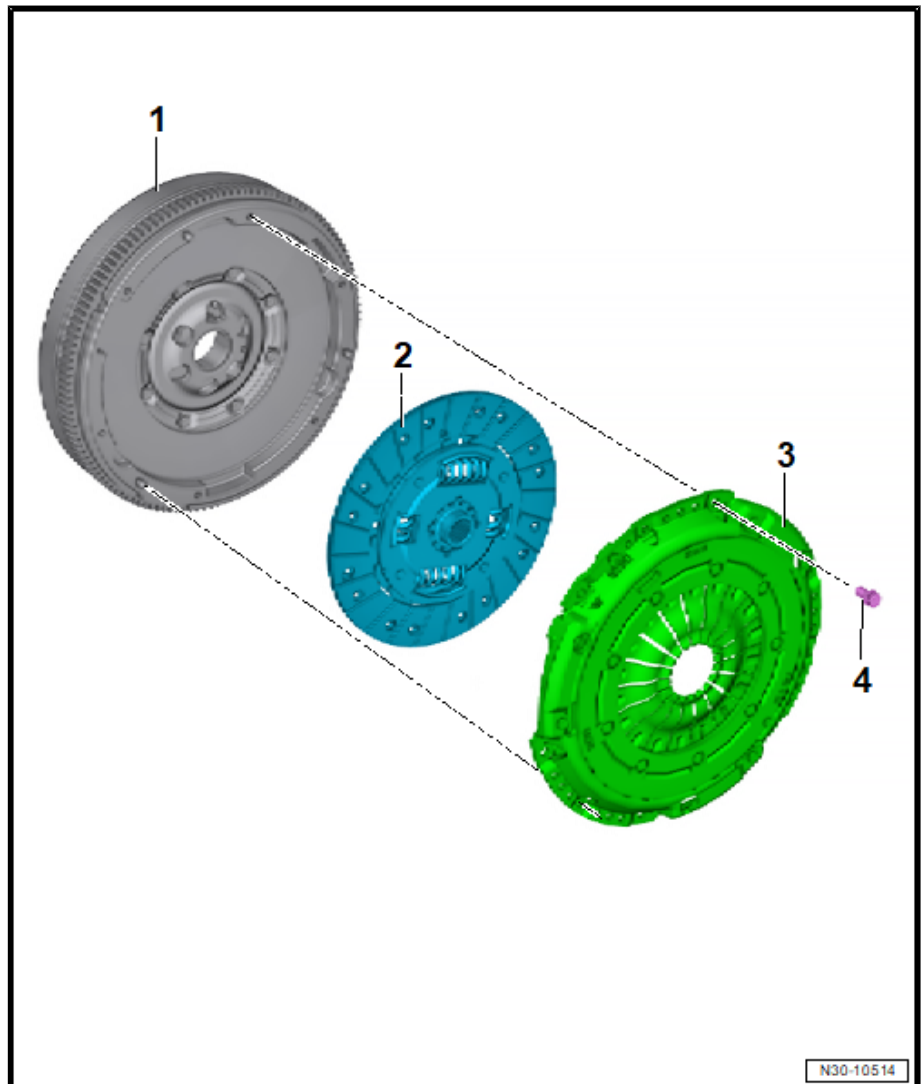

4 - Schraube

- Zuordnung ⇒ Elektronischen Teilekatalog (ETKA)
- in kleinen Stufen (1 Umdrehung) über Kreuz lösen bzw. anziehen
- M 6: 13 Nm



1.3 Montageübersicht - Schalthebel und Schaltgehäuse

1 - Schaltbetätigung

- ☐ aus- und einbauen
⇒ [Seite 95](#)

2 - Dichtung

- ☐ nach Demontage der Schaltbetätigung ersetzen

3 - Sechskantmutter

- ☐ 4 Stück
- ☐ M 6: 8 Nm
- ☐ M 8: 20 Nm

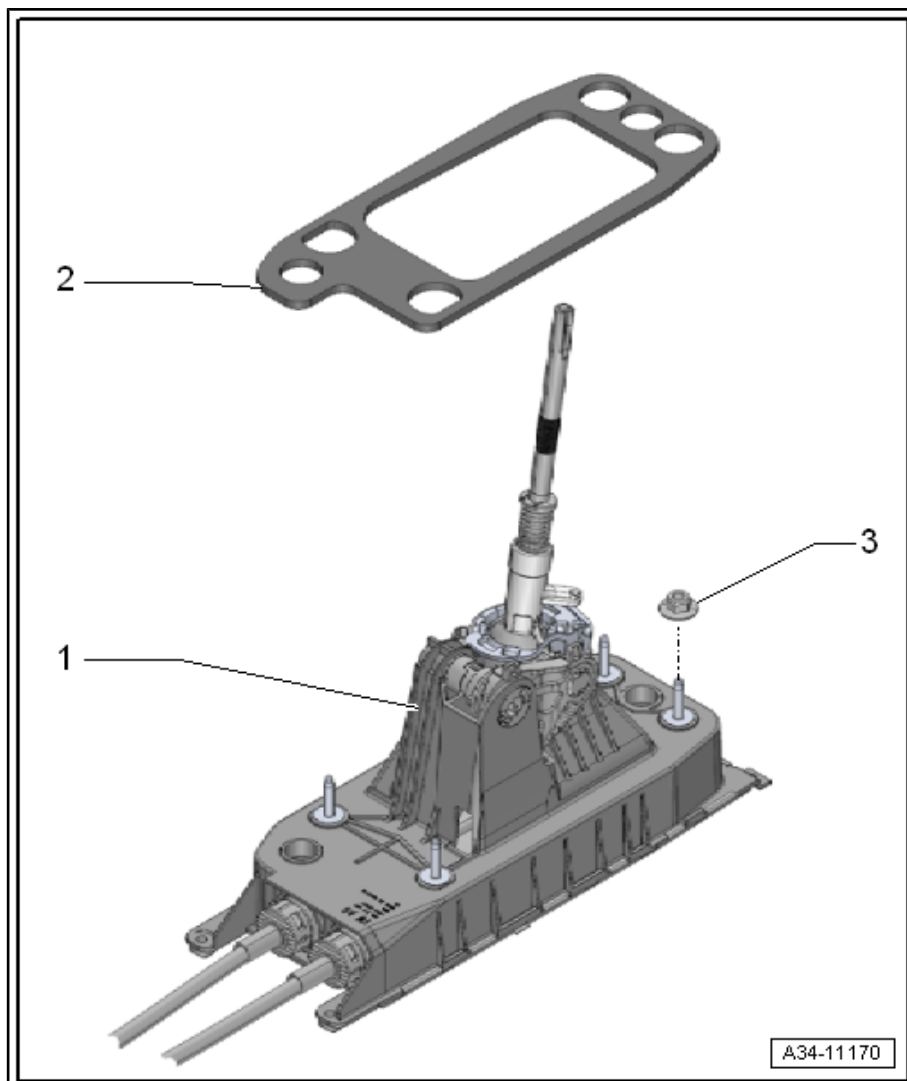



Fortsetzung für alle

- Schalthebelmanschette nach oben über den Schaltknopf stülpen.
- Klemmschelle -Pfeil- öffnen und Schaltknopf zusammen mit Schalthebelmanschette abziehen.

Touran

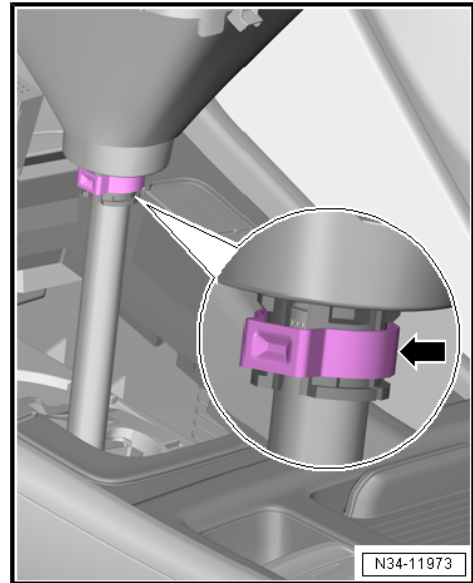

Kunststoffrahmen für die Schalthebelmanschette von Mittelkonsole abziehen

- Haken für Frontend - 3370- bis Anschlag, wie dargestellt, unter den Kunststoffrahmen eindrücken -Pfeil A-.
- Der Haken für Frontend - 3370- muss sich oberhalb des Stegs -1- befinden.
- Kunststoffrahmen in Richtung -Pfeil B- abziehen.
- Bitte Steckverbindungen für verschiedene Schalter beachten.

Kunststoffrahmen einbauen ⇒ [Seite 92](#)

Einbauen

Der Einbau erfolgt in umgekehrter Reihenfolge, dabei Folgendes beachten:

Touran

- ◆ Kunststoffrahmen für die Schalthebelmanschette wie folgt montieren:
- ◆ Kunststoffrahmen zuerst im vorderen Bereich der Mittelkonsole bis Anschlag einsetzen.
- ◆ Dann den Kunststoffrahmen im hinteren Bereich der Mittelkonsole bis Anschlag verrasten.

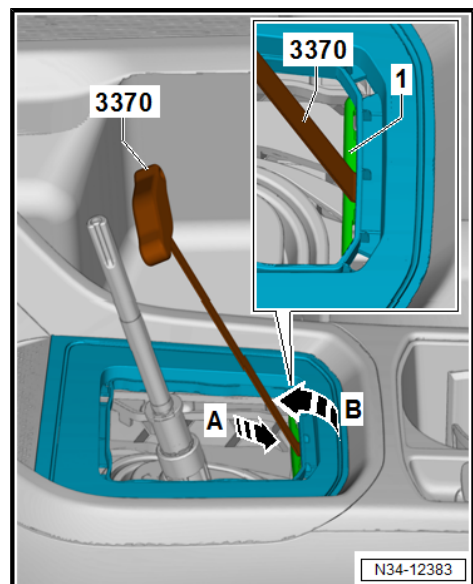

Fortsetzung für alle

- Schaltknopf zusammen mit der Schalthebelmanschette bis zum Anschlag auf den Schalthebel aufdrücken.
- Schaltknopf mit Klemmschelle -Pfeil- am Schalthebel befestigen. Dazu Schlauchbinderzange - V.A.G 1275 A- verwenden.

1.5.2 Schaltknopf mit Manschette und Geräuschdämpfung aus- und einbauen, Scirocco

Benötigte Spezialwerkzeuge, Prüf- und Messgeräte sowie Hilfsmittel