



VW Scirocco 3
(2015-2017)



6 Gang Schaltgetriebe 0AJ



Inhaltsverzeichnis

00 - Technische Daten	1
1 Sicherheitshinweise	1
1.1 Sicherheitsmaßnahmen bei Arbeiten an Fahrzeugen mit Start-Stopp-System	1
2 Kennzeichnung	2
2.1 Kennzeichnung Getriebe	2
3 Technische Daten	3
3.1 Zuordnung Getriebe - Motor	3
3.2 Füllmengen	6
3.3 Berechnung des Übersetzungsverhältnisses	6
4 Übersicht Kraftübertragung	7
5 Elektrische Bauteile	9
5.1 Einbauorteübersicht - elektrische Bauteile	9
6 Reparaturhinweise	11
6.1 Allgemeine Reparaturhinweise	11
30 - Kupplung	14
1 Kupplungsbetätigung	14
1.1 Einbauorteübersicht - Kupplungsbetätigung	14
1.2 Montageübersicht - Fußhebelwerk	16
1.3 Montageübersicht - Kupplungshydraulik	20
1.4 Montageübersicht - Kupplungsausrückung	25
1.5 Lagerbuchse aus- und einbauen	26
1.6 Kupplungsgeber- und Kupplungsnehmerzylinder prüfen	26
1.7 Kupplungspositionsgeber G476 aus- und einbauen	27
1.8 Rückzugfeder aus- und einbauen	30
1.9 Übertotpunktfeder aus- und einbauen	32
1.10 Kupplungspedal aus- und einbauen	36
1.11 Lagerbock aus- und einbauen	40
1.12 Kupplungsgeberzylinder aus- und einbauen	48
1.13 Kupplungsnehmerzylinder aus- und einbauen	51
1.14 Leitungen für Kupplungsbetätigung aus- und einbauen	53
1.15 Kupplungsbetätigung entlüften	56
1.16 Kupplungsausrückung in Stand setzen	57
2 Kupplung	59
2.1 Montageübersicht - Kupplung	59
2.2 Kupplung aus- und einbauen	60
34 - Betätigung, Gehäuse	64
1 Schaltbetätigung	64
1.1 Einbaulage - Schaltbetätigung	64
1.2 Montageübersicht - Schaltknopf und Abdeckung	66
1.3 Montageübersicht - Schaltbetätigung	68
1.4 Schaltknopf aus- und einbauen	70
1.5 Schaltbetätigung aus- und einbauen	74
1.6 Schaltbetätigung in Stand setzen	78
1.7 Schaltbetätigung einstellen	80
1.8 Schaltbetätigung prüfen	83
2 Getriebe aus- und einbauen	84
2.1 Unterscheidung der Motoren, Scirocco,	84
2.2 Getriebe ausbauen	85
2.3 Getriebe einbauen	130
2.4 Anzugsdrehmomente für Getriebe	148



3	Aggregatelagerung	151
3.1	Montageübersicht - Aggregatelagerung	151
4	Transport des Getriebes	153
5	Getriebeöl	154
5.1	Getriebeölstand prüfen	154
6	Befestigung am Motor- und Getriebehalter	156
7	Getriebe zerlegen und zusammenbauen	158
7.1	Schematische Übersicht - Getriebe	158
7.2	Montageübersicht - Deckel für Getriebegehäuse und 5./6. Gang	160
7.3	Montageübersicht - Kupplungsgehäuse	162
7.4	Montageübersicht - Wellen, Ausgleichsgetriebe, Schaltung	163
7.5	Montageübersicht - Schalteinheit	164
7.6	Montageübersicht - Schaltgabeln	166
7.7	Schaltgabeln in Stand setzen	167
7.8	Schalteinheit in Stand setzen	170
7.9	Dichtring für Schaltwelle ersetzen	173
7.10	Getriebe zerlegen und zusammenbauen	173
8	Getriebegehäuse, Kupplungsgehäuse	191
8.1	Montageübersicht - Getriebegehäuse und Kupplungsgehäuse	191
8.2	Montageübersicht - Deckel für Getriebegehäuse	193
8.3	Deckel für Getriebegehäuse in Stand setzen	194
35 - Räder, Wellen		196
1	Antriebswelle	196
1.1	Montageübersicht - Antriebswelle	196
1.2	Antriebswelle zerlegen und zusammenbauen	199
1.3	Dichtring für Antriebswelle ersetzen	207
2	Abtriebswelle	209
2.1	Montageübersicht - Abtriebswelle	209
2.2	Abtriebswelle zerlegen und zusammenbauen	212
39 - Achsantrieb, Ausgleichgetriebe		218
1	Dichtringe	218
1.1	Einbauorteübersicht - Dichtringe	218
1.2	Dichtring links ersetzen	219
1.3	Dichtring rechts ersetzen	221
2	Ausgleichsgetriebe	225
2.1	Montageübersicht - Ausgleichsgetriebe	225
2.2	Ausgleichsgetriebe zerlegen und zusammenbauen	226
2.3	Ausgleichsgetriebe einstellen	231



5 Elektrische Bauteile

⇒ „5.1 Einbauorteübersicht - elektrische Bauteile“, Seite 9

5.1 Einbauorteübersicht - elektrische Bauteile

⇒ „5.1.1 Einbauorteübersicht - elektrische Bauteile, Schaltgetriebe“, Seite 9

⇒ „5.1.2 Einbauorteübersicht - elektrische Bauteile, Kupplungs-
betätigung“, Seite 10

5.1.1 Einbauorteübersicht - elektrische Bauteile, Schaltgetriebe

1 - Schalter für Rückfahrleuchten - F4-

- Einbauort: unterhalb des Anlassers
- aus- und einbauen
⇒ Seite 163

2 - Geber für Getriebe-Neutralstellung - G701-

- Einbauort: im Bereich der Schalteinheit unterhalb des Winkels zum Feststellen der Schaltwelle
- aus- und einbauen
⇒ Seite 163

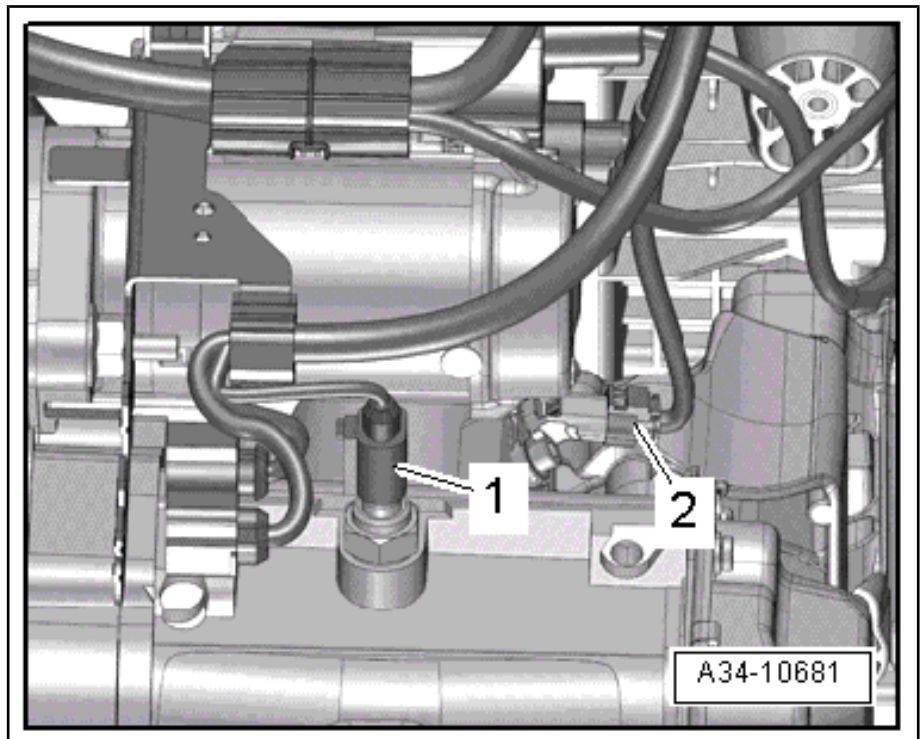



2 Kupplung

⇒ „2.1 Montageübersicht - Kupplung“, Seite 59

⇒ „2.2 Kupplung aus- und einbauen“, Seite 60

2.1 Montageübersicht - Kupplung

1 - Schwungrad

- aus- und einbauen ⇒ Rep.-Gr. 13 ; Zylinderblock Getriebeseite; Schwungrad aus- und einbauen
- auf festen Sitz der Zentrierstifte achten
- Anlagefläche für Kupplungsbelag frei von Rillen, Öl und Fett halten

2 - Kupplungsscheibe

- Zuordnung ⇒ Elektronischen Teilekatalog (ETKA)
- zentrieren ⇒ Seite 60

3 - Druckplatte

- aus- und einbauen ⇒ Seite 60
- Enden der Membranfeder prüfen ⇒ Seite 62
- Federverbindungen und Nietverbindungen prüfen ⇒ Seite 62

4 - Schraube

- Zuordnung ⇒ Elektronischen Teilekatalog (ETKA)
- in kleinen Stufen (1 Umdrehung) über Kreuz lösen bzw. anziehen
- M 6: 13 Nm
- M 7: 20 Nm

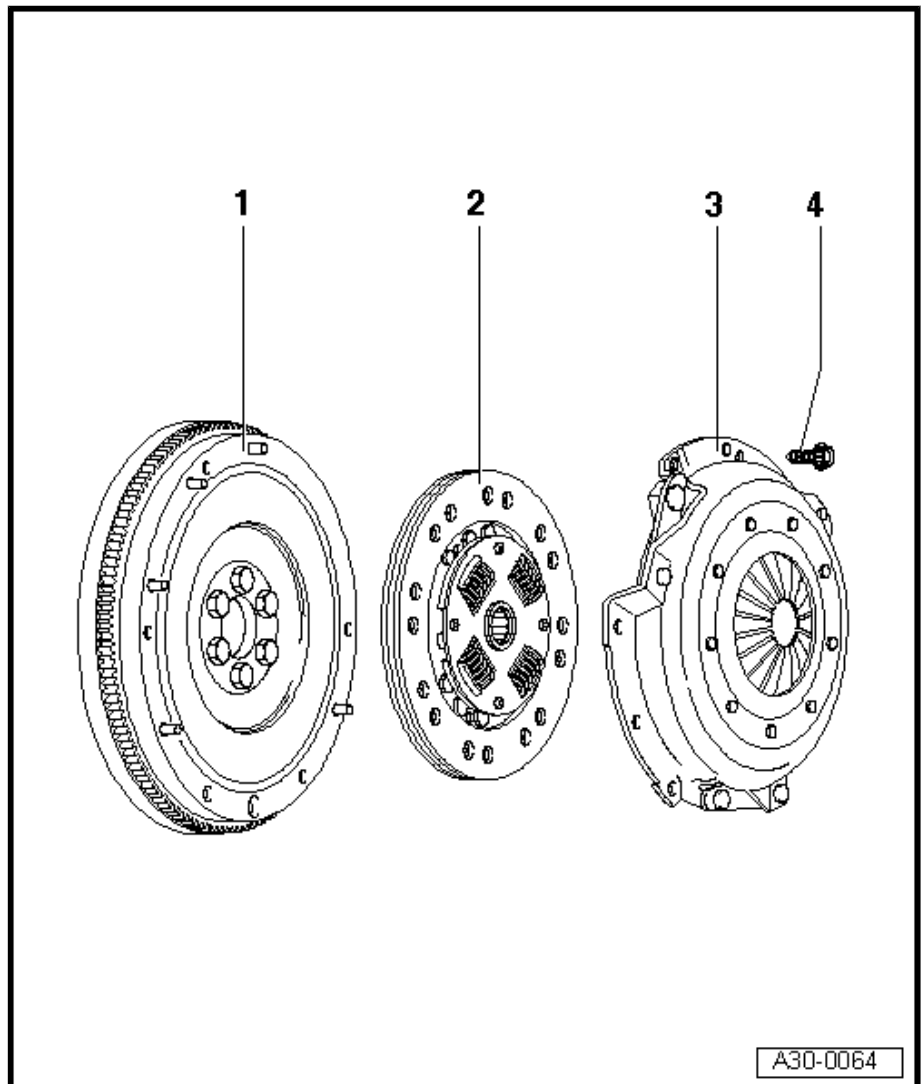



Getriebe an Motor

Pos.	Schraube	Stück	Nm
1	M 12 x 60	2	80
2	M 12 x 165 ◆ Zusätzlich Anlaser an Getriebe	2	80
3	M 10 x 55	3	40
4	M 12 x 70	2	80

Pos. -A- Passhülsen zur Zentrierung

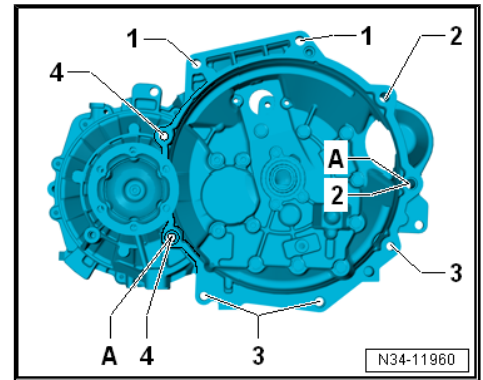

2.4.2 Anzugsdrehmomente für Getriebe, Scirocco mit Aufnahmeösen des Motors »hinter« dem Motor

Die Aufnahmeösen -Pfeile- befinden sich »hinter« dem Motor -A-

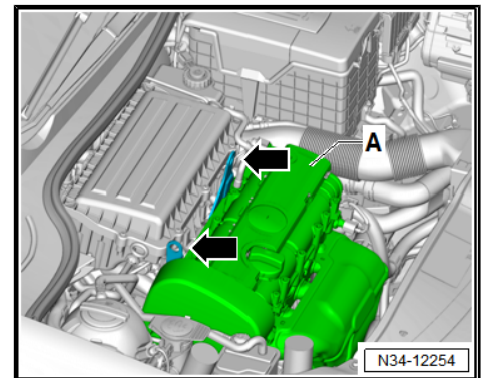

Getriebe an Motor mit 2 Schrauben im oberen Bereich des Kuppelungsgehäuses

Pos.	Schraube	Stück	Nm
1	M 12 x 50	2	80
2	M 12 x 55 ◆ Zusätzlich Anlaser an Getriebe	1	80
3	M 12 x 150 ◆ Zusätzlich Anlaser an Getriebe	1	80
4	M 12 x 60	2	80
5	M 10 x 50	2	40

Pos. -A- Passhülsen zur Zentrierung

