



**VW Scirocco 3**  
(2015-2017)



**Karosserie-Instandsetzung**



## Inhaltsverzeichnis

<b>00 - Technische Daten</b>	<b>1</b>
<b>1 Grundsätzliche Hinweise</b>	<b>1</b>
<b>2 Fahrzeug-Kenndaten</b>	<b>2</b>
2.1 Fahrzeug-Identifizierungsnummer	2
2.2 Typschild	3
2.3 Fahrzeugdatenträger	3
<b>3 Sicherheitshinweise</b>	<b>4</b>
<b>4 Schaumformteile</b>	<b>5</b>
<b>5 Verzinkte Karosserieteile, hoch-/höchstfeste und warmumformte Karosseriebleche</b>	<b>7</b>
<b>6 Laserschweißen</b>	<b>11</b>
<b>7 Spaltmaß</b>	<b>12</b>
7.1 Karosserie vorn	12
7.2 Karosserie hinten	14
<b>8 Karosseriemaße</b>	<b>15</b>
8.1 Karosserie vorn	15
8.2 Karosserie Mitte	18
8.3 Karosserie hinten	22
8.4 Bodengruppe vorn	25
8.5 Bodengruppe Mitte	27
8.6 Bodengruppe hinten	28
<b>9 Richtwinkelsatz</b>	<b>31</b>
9.1 Übersicht	31
<b>10 Portallehre</b>	<b>32</b>
10.1 Übersicht Portallehre	32
<b>50 - Karosserie vorn</b>	<b>33</b>
<b>1 Konsole ersetzen (rechts)</b>	<b>33</b>
1.1 Werkzeuge	33
1.2 Ausbauen	33
1.3 Einbauen	35
<b>2 Konsole ersetzen (links)</b>	<b>37</b>
2.1 Werkzeuge	37
2.2 Ausbauen	37
2.3 Einbauen	40
<b>3 Haltebock ersetzen (für Aggregateträger)</b>	<b>43</b>
3.1 Werkzeuge	43
3.2 Ausbauen	43
3.3 Einbauen	44
<b>4 Stoßfängerhalter ersetzen</b>	<b>47</b>
4.1 Werkzeuge	47
4.2 Ausbauen	47
4.3 Einbauen	49
<b>5 Längsträger für Radhaus oben ersetzen</b>	<b>51</b>
5.1 Werkzeuge	52
5.2 Ausbauen	52
5.3 Einbauen	54
<b>6 Radhaus vorn ersetzen</b>	<b>59</b>
6.1 Werkzeuge	60
6.2 Ausbauen	60
6.3 Einbauen	62



<b>7</b>	<b>Längsträger vorn ersetzen</b>	<b>70</b>
7.1	Werkzeuge	71
7.2	Ausbauen	71
7.3	Einbauen	73
<b>8</b>	<b>Längsträger vorn ersetzen - Teilstück</b>	<b>78</b>
8.1	Werkzeuge	78
8.2	Ausbauen	78
8.3	Einbauen	80
<b>9</b>	<b>Gewinde für die Befestigung des Aggregateträgers in Stand setzen</b>	<b>82</b>
9.1	Werkzeuge	83
9.2	Inhalt des Gewindereparatursatzes	83
9.3	Gewinde in Stand setzen	84
<b>51 - Karosserie mitte</b>		<b>87</b>
<b>1</b>	<b>Dach ersetzen - Fahrzeug ohne Panorama-Ausstelldach</b>	<b>87</b>
1.1	Werkzeuge	88
1.2	Ausbauen	89
1.3	Einbauen	91
<b>2</b>	<b>Dach ersetzen - Fahrzeug mit Panorama-Ausstelldach</b>	<b>103</b>
2.1	Werkzeuge	104
2.2	Ausbauen	105
2.3	Einbauen	107
<b>3</b>	<b>Dachholm ersetzen</b>	<b>119</b>
3.1	Werkzeuge	120
3.2	Ausbauen	120
3.3	Einbauen	122
<b>4</b>	<b>Dachquerträger vorn ersetzen - Fahrzeug ohne Panorama-Ausstelldach</b>	<b>127</b>
4.1	Werkzeuge	128
4.2	Ausbauen	128
4.3	Einbauen	129
<b>5</b>	<b>Dachquerträger vorn ersetzen - Fahrzeug mit Panorama-Ausstelldach</b>	<b>131</b>
5.1	Werkzeuge	132
5.2	Ausbauen	132
5.3	Einbauen	133
<b>6</b>	<b>Dachverstärkung ersetzen - Fahrzeuge mit Panorama-Ausstelldach</b>	<b>135</b>
6.1	Werkzeuge	136
6.2	Ausbauen	136
6.3	Einbauen	137
<b>7</b>	<b>Dachquerträger hinten ersetzen</b>	<b>139</b>
7.1	Werkzeuge	140
7.2	Ausbauen	140
7.3	Einbauen	141
<b>8</b>	<b>A-Säule ersetzen</b>	<b>143</b>
8.1	Werkzeuge	144
8.2	Ausbauen	144
8.3	Einbauen	147
<b>9</b>	<b>Verstärkung A-Säule ersetzen</b>	<b>154</b>
9.1	Werkzeuge	155
9.2	Ausbauen	155
9.3	Einbauen	156
<b>10</b>	<b>B-Säule innen ersetzen</b>	<b>162</b>
10.1	Werkzeuge	163
10.2	Ausbauen	163
10.3	Einbauen	164



<b>11</b>	<b>Verstärkung B-Säule ersetzen</b>	<b>168</b>
11.1	Werkzeuge	169
11.2	Ausbauen	170
11.3	Einbauen	171
<b>12</b>	<b>Unterholm außen ersetzen</b>	<b>179</b>
12.1	Werkzeuge	180
12.2	Ausbauen	180
12.3	Einbauen	181
<b>13</b>	<b>Aufnahme für Sitzquerträger außen ersetzen</b>	<b>186</b>
13.1	Werkzeuge	187
13.2	Ausbauen	188
13.3	Einbauen	189
<b>14</b>	<b>Aufnahme für Sitzquerträger innen ersetzen</b>	<b>192</b>
14.1	Werkzeuge	193
14.2	Ausbauen	194
14.3	Einbauen	195
<b>15</b>	<b>Verstärkung Unterholm vorn ersetzen</b>	<b>198</b>
15.1	Werkzeuge	199
15.2	Ausbauen	199
15.3	Einbauen	200
<b>16</b>	<b>Verstärkung für Unterholm hinten ersetzen</b>	<b>204</b>
16.1	Werkzeuge	205
16.2	Ausbauen	205
16.3	Einbauen	206
<b>17</b>	<b>Sitzquerträger Mitte ersetzen</b>	<b>210</b>
17.1	Werkzeuge	211
17.2	Ausbauen	211
17.3	Einbauen	212
<b>53 - Karosserie hinten</b>		<b>215</b>
<b>1</b>	<b>Abschlussblech hinten ersetzen</b>	<b>215</b>
1.1	Werkzeuge	216
1.2	Ausbauen	216
1.3	Einbauen	218
<b>2</b>	<b>Aufnahme für Schlussleuchte ersetzen</b>	<b>221</b>
2.1	Werkzeuge	222
2.2	Ausbauen	222
2.3	Einbauen	223
<b>3</b>	<b>Eckteil unten ersetzen</b>	<b>226</b>
3.1	Werkzeuge	227
3.2	Ausbauen	227
3.3	Einbauen	228
<b>4</b>	<b>Dichtungskanal ersetzen - Teilstück</b>	<b>231</b>
4.1	Werkzeuge	232
4.2	Ausbauen	232
4.3	Einbauen	233
<b>5</b>	<b>Abschlussquerträger ersetzen</b>	<b>236</b>
5.1	Werkzeuge	237
5.2	Ausbauen	237
5.3	Einbauen	238
<b>6</b>	<b>Verstärkung C-Säule unten ersetzen</b>	<b>241</b>
6.1	Werkzeuge	242
6.2	Ausbauen	243
6.3	Einbauen	244



<b>7</b>	<b>Längsträger hinten ersetzen - Teilstück</b>	<b>247</b>
7.1	Werkzeuge	248
7.2	Ausbauen	249
7.3	Einbauen	250
<b>8</b>	<b>Seitenteil ersetzen - Teilstück</b>	<b>253</b>
8.1	Werkzeuge	254
8.2	Ausbauen	254
8.3	Schließblech für Seitenteil ersetzen	257
8.4	Einbauen	261
<b>9</b>	<b>Radhaus außen ersetzen</b>	<b>267</b>
9.1	Werkzeuge	268
9.2	Ausbauen	268
9.3	Einbauen	269
<b>10</b>	<b>Kofferraumboden hinten ersetzen</b>	<b>274</b>
10.1	Werkzeuge	275
10.2	Ausbauen	275
10.3	Einbauen	276

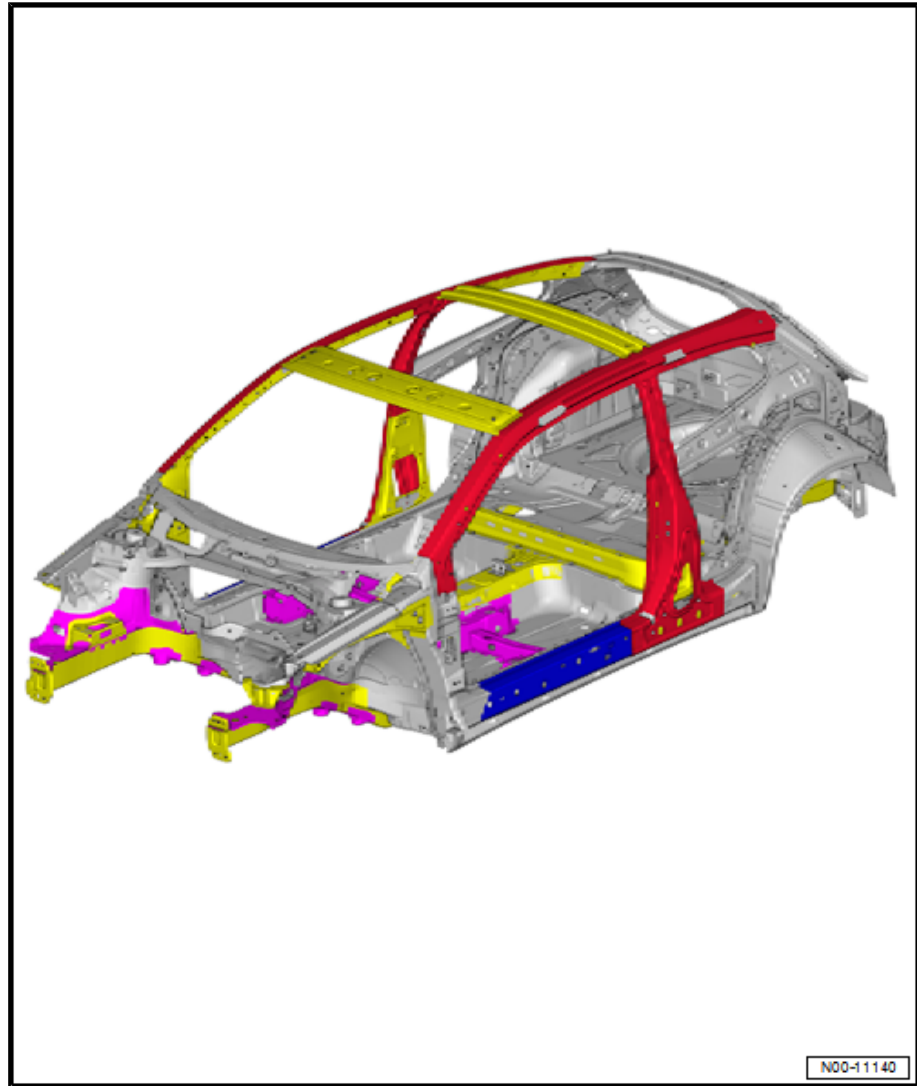

Um die Karosserie besser darzustellen, ist das Seitenteil außen und das Dach nicht eingezeichnet. Diese Teile sind aber ebenfalls aus »normalem« Karosserieblech.

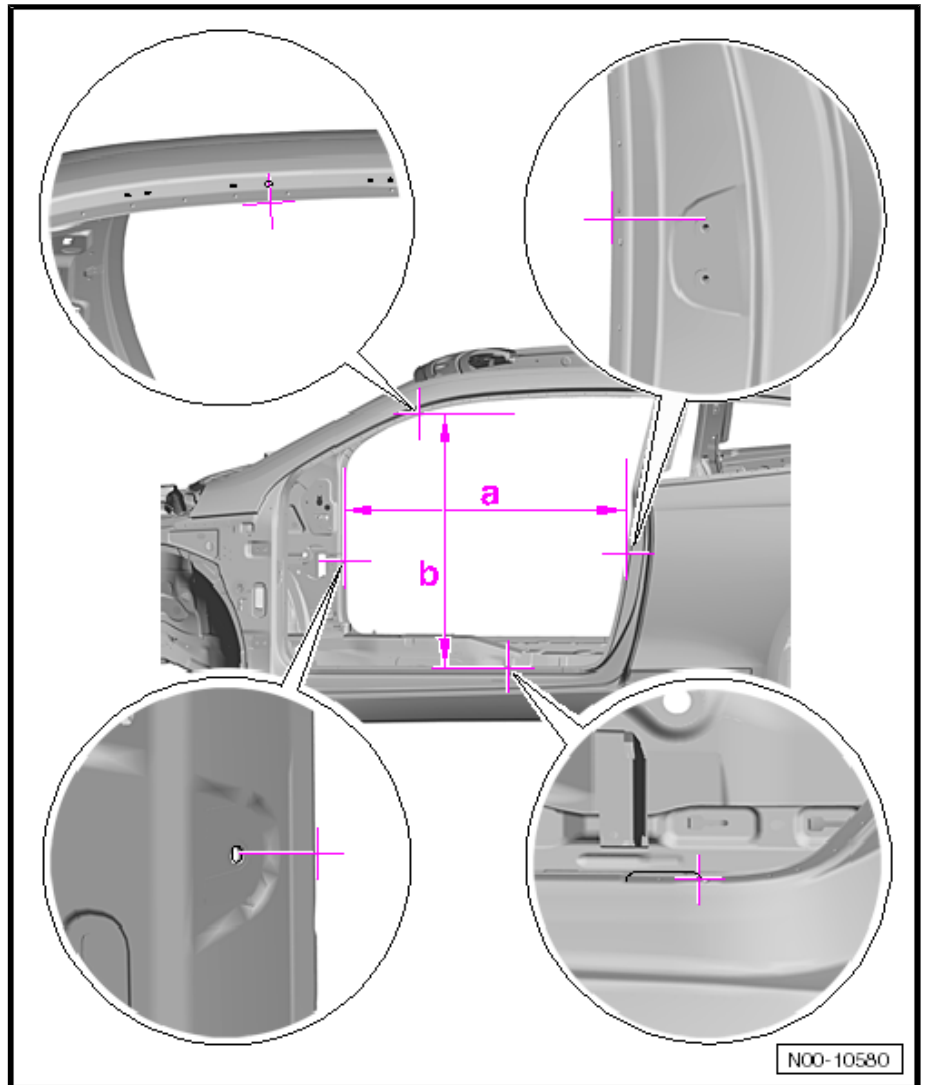

Maß -a- =  $1128 \pm 1,0$  mm

Maß -b- =  $884 \pm 1,0$  mm

B-Säulen

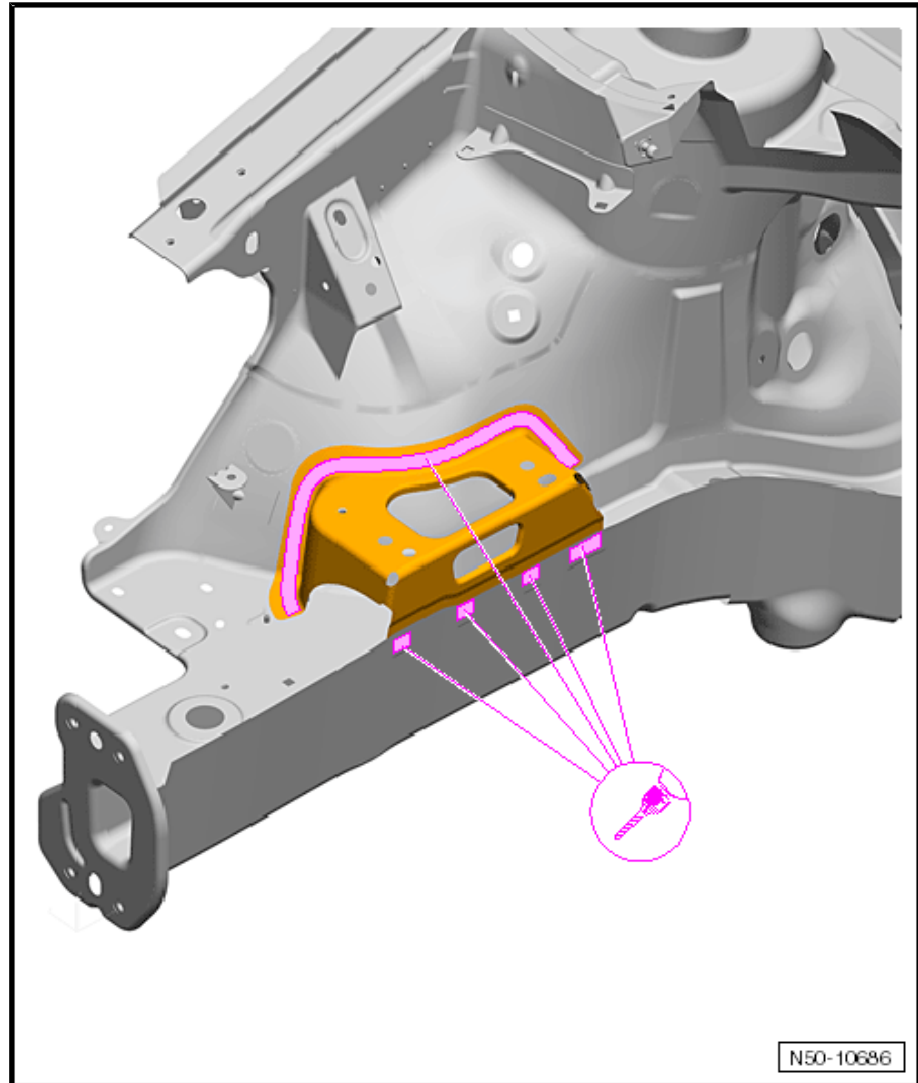

- Originalverbund lösen.





### 3.3.1 Neuteil vorbereiten

#### Ersatzteil

- ◆ Haltebock vorn für Aggregateträger (ET-Bezeichnung: Haltebock Hilfsrahmen)
- Löcher für SG-Lochnaht bohren.

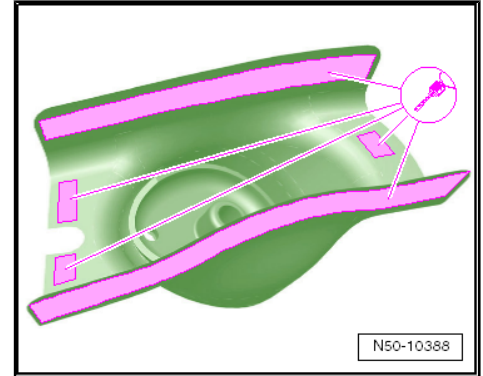

### 3.3.2 Einschweißen

- Neuteil bei auf dem Richtwinkelsatz stehendem Fahrzeug einpassen und fixieren.

