



VW Scirocco 3
(2015-2017)



Elektrische Anlage



Inhaltsverzeichnis

00 - Technische Daten	1
1 Sicherheitshinweise	1
1.1 Sicherheitsmaßnahmen bei Arbeiten an Fahrzeugen mit Start-Stopp-System	1
1.2 Sicherheitsmaßnahmen bei Probefahrt mit Prüf- und Messgeräten	1
1.3 Anwendungs- und Sicherheitshinweise für Gasentladungslampen	2
2 Reparaturhinweise	4
2.1 Kontaktkorrosion	4
2.2 Leitungsverlegung und -befestigung	4
3 Batterie	5
3.1 Batterie - Allgemeine Hinweise	5
3.2 Batteriearten	5
27 - Anlasser, Stromversorgung, GRA	6
1 Batterie	6
1.1 Montageübersicht - Batterie	6
1.2 Batterie aus- und einbauen	7
1.3 Batterie ab- und anklennen	11
1.4 Batterieträger aus- und einbauen	13
1.5 Batterie prüfen	14
1.6 Batterie laden	14
1.7 Masseleitung mit Steuergerät für Batterieüberwachung J367 aus- und einbauen	15
1.8 Steuergerät für Batterieüberwachung J367 anpassen	16
2 Generator	17
2.1 Montageübersicht - Generator	17
2.2 Generator aus- und einbauen	19
2.3 Generator prüfen	33
2.4 Keilrippenriemenscheibe aus- und einbauen	34
2.5 Spannungsregler aus- und einbauen	41
3 Anlasser	45
3.1 Montageübersicht - Anlasser	45
3.2 Anlasser aus- und einbauen	47
4 Geschwindigkeitsregelanlage (GRA)	53
5 Start-Stopp-System	54
5.1 Allgemeine Beschreibung - Start-Stopp-System	54
5.2 Spannungsstabilisator aus- und einbauen	54
90 - Armaturen, Instrumente	55
1 Schalttafeleinsatz	55
1.1 Schalttafeleinsatz KX2 aus- und einbauen	55
2 Signalhorn	57
2.1 Montageübersicht - Signalhorn	57
2.2 Hochtonhorn H2 / Tieftonhorn H7 aus- und einbauen	57
3 Zusatzinstrumente	59
3.1 Montageübersicht - Zusatzinstrumente	59
3.2 Zusatzinstrumente GX22 aus- und einbauen	59
92 - Scheibenwisch- und -waschanlage	61
1 Frontscheibenwischanlage	61
1.1 Montageübersicht - Frontscheibenwischanlage	61
1.2 Scheibenwischer in Servicestellung bringen	63
1.3 Scheibenwischerblatt aus- und einbauen	63
1.4 Scheibenwischerarme aus- und einbauen	64



1.5	Scheibenwischerarme einstellen	66
1.6	Scheibenwischermotor V aus- und einbauen	67
1.7	Scheibenwischermotor ersetzen	68
1.8	APS-Funktion des Wischermotors deaktivieren	71
1.9	Sensor für Regen- und Lichterkennung aus- und einbauen	72
1.10	Sensor für Regen- und Lichterkennung in Stand setzen	74
2	Frontscheibenwaschanlage	76
2.1	Montageübersicht - Frontscheibenwaschanlage	76
2.2	Einfüllstutzen Waschwasserbehälter aus- und einbauen	78
2.3	Waschwasserbehälter aus- und einbauen	78
2.4	Scheiben-Waschwasserstandsgeber aus- und einbauen	80
2.5	Scheibenwaschpumpe aus- und einbauen	81
2.6	Spritzdüsen aus- und einbauen	82
2.7	Spritzdüsen einstellen	83
3	Heckscheibenwischanlage	84
3.1	Montageübersicht - Heckscheibenwischanlage	84
3.2	Scheibenwischerblatt aus- und einbauen	85
3.3	Scheibenwischerarm aus- und einbauen	85
3.4	Scheibenwischerarm einstellen	86
3.5	Motor für Heckscheibenwischer V12 aus- und einbauen	87
4	Heckscheibenwaschanlage	89
4.1	Montageübersicht - Heckscheibenwaschanlage	89
4.2	Waschwasserbehälter aus- und einbauen	90
4.3	Heckscheibenwaschpumpe aus- und einbauen	90
4.4	Spritzdüse aus- und einbauen	90
4.5	Spritzdüse einstellen	90
5	Scheinwerferreinigungsanlage	91
5.1	Montageübersicht - Scheinwerferreinigungsanlage	91
5.2	Waschwasserbehälter aus- und einbauen	92
5.3	Pumpe für Scheinwerferreinigungsanlage V11 aus- und einbauen	92
5.4	Hubzylinder aus- und einbauen	92
5.5	Spritzdüsen aus- und einbauen	94
5.6	Spritzdüsen einstellen	94
5.7	Entlüften der Scheinwerferreinigungsanlage	95
6	Waschwasserleitungen	96
6.1	Waschwasserleitungen in Stand setzen	96
94	Leuchten, Lampen, Schalter - außen	97
1	Scheinwerfer	97
1.1	Montageübersicht - Scheinwerfer	97
1.2	Scheinwerfer aus- und einbauen	100
1.3	Scheinwerfer einstellen	103
1.4	Einbaulage des Scheinwerfers korrigieren	103
1.5	Scheinwerfer von Rechts- auf Linksverkehr umstellen	104
1.6	Scheinwerfer von Links- auf Rechtsverkehr umstellen	107
1.7	Stellmotor für Leuchtweitenregelung V48 / V49 aus- und einbauen	110
1.8	Lampe für Abblendlichtscheinwerfer aus- und einbauen	113
1.9	Lampe für Fernlichtscheinwerfer M30 / M32 aus- und einbauen	114
1.10	Gasentladungslampe L13 / L14 aus- und einbauen	115
1.11	Lampe für Standlicht M1 / M3 aus- und einbauen	117
1.12	Lampe für Tagesfahrlicht L174 / L175 aus- und einbauen	118
1.13	LED-Modul für Tagesfahrlicht und Standlicht L176 / L177 aus- und einbauen	120
1.14	Lampe für statisches Kurvenlicht L148 / L149 aus- und einbauen	120
1.15	Steuergerät für Gasentladungslampe J343 / J344 aus- und einbauen	121
1.16	Steuergerät für Tagesfahrlicht und Standlicht J860 / J861 aus- und einbauen	122



1.17	Leistungsmodul für Scheinwerfer J667 / J668 aus- und einbauen	123
1.18	Blende für Abblendlicht V294 / V295 aus- und einbauen	124
1.19	Stellmotor des dynamischen Kurvenlichts V318 / V319 aus- und einbauen	124
2	Nebelscheinwerfer	125
2.1	Montageübersicht - Nebelscheinwerfer	125
2.2	Nebelscheinwerfer aus- und einbauen	126
2.3	Lampe für Nebelscheinwerfer L22 / L23 aus- und einbauen	126
3	Leuchten im Außenspiegel	128
3.1	Montageübersicht - Leuchten im Außenspiegel	128
3.2	Blinkleuchte aus- und einbauen	129
3.3	Lampe für Blinkleuchte im Außenspiegel L131 / L132 aus- und einbauen	130
3.4	Einstiegleuchte im Außenspiegel aus- und einbauen	130
3.5	Lampe für Einstiegleuchte aus- und einbauen	131
4	Blinkleuchten vorn	132
4.1	Montageübersicht - Blinkleuchten vorn	132
4.2	Blinkleuchte vorn aus- und einbauen	133
4.3	Lampe für Blinkleuchte vorn aus- und einbauen	136
5	Schlussleuchten	138
5.1	Montageübersicht - Schlussleuchten Karosserie	138
5.2	Einbaulage der Schlussleuchte korrigieren	139
5.3	Schlussleuchte aus- und einbauen	140
5.4	Lampe für Schlusslicht M2 / M4 aus- und einbauen	141
5.5	Lampe für Nebelschlussleuchte L46 / L47 aus- und einbauen	141
5.6	Lampe für Brems- und Schlusslicht M21 / M22 aus- und einbauen	141
5.7	Lampe für Rückfahrlicht aus- und einbauen	141
5.8	Lampe für Blinklicht aus- und einbauen	141
5.9	Einstellelement aus- und einbauen	142
6	Hochgesetzte Bremsleuchte	143
6.1	Hochgesetzte Bremsleuchte aus- und einbauen	143
7	Kennzeichenleuchte	144
7.1	Kennzeichenleuchte X4 / X5 aus- und einbauen	144
7.2	Lampe für Kennzeichenleuchte X4 / X5 aus- und einbauen	144
8	Zugangs- und Startberechtigung	145
8.1	Einbauorteübersicht - Schlüsselloser Zugangsberechtigungs-System	145
8.2	Steuergerät für Zugang und Startberechtigung J518 aus- und einbauen	147
8.3	Sensor für Türaußengriffberührung G415 / G416 aus- und einbauen	147
8.4	Antenne 1 im Innenraum für Zugang und Startberechtigung R138 aus- und einbauen	148
8.5	Antenne Fahrerseite für Zugang und Startsystem R134 aus- und einbauen	149
8.6	Antenne Beifahrerseite für Zugang und Startsystem R135 aus- und einbauen	149
8.7	Antenne im Kofferraum für Zugang und Startsystem R137 aus- und einbauen	150
8.8	Antenne 2 im Innenraum für Zugang und Startberechtigung R139 aus- und einbauen	151
8.9	Antenne 4 im Innenraum für Zugang und Startberechtigung R163 aus- und einbauen	151
9	Schaltermodul Lenksäule	153
9.1	Montageübersicht - Schaltermodul Lenksäule	153
9.2	Schließzylinder aus- und einbauen	155
9.3	Magnet für Zündschlüsselabzugssperre N376 aus- und einbauen	158
9.4	Zündanlassschalter aus- und einbauen	158
9.5	Steuergerät für Lenksäulenelektronik J527 aus- und einbauen	159
9.6	Lenkstockkombinationsschalter aus- und einbauen	163
9.7	Blinklichtschalter E2 aus- und einbauen	164
9.8	Schalter für GRA E45 aus- und einbauen	164
9.9	Scheibenwischerschalter für Intervallbetrieb E22 aus- und einbauen	164
9.10	Grundträger für Lenkstockkombinationsschalter aus- und einbauen	165
9.11	Lenkschlossgehäuse aus- und einbauen	165



10	Einparkhilfe	167
10.1	Montageübersicht - Einparkhilfe	167
10.2	Steuergerät für Einparkhilfe J446 aus- und einbauen	168
10.3	Warnsummer für Einparkhilfe vorn H22 aus- und einbauen	169
10.4	Warnsummer für Einparkhilfe hinten H15 aus- und einbauen	170
10.5	Geber für Einparkhilfe vorn aus- und einbauen	170
10.6	Geber für Einparkhilfe hinten aus- und einbauen	171
11	Parklenkassistent	173
11.1	Montageübersicht - Parklenkassistent	173
11.2	Steuergerät aus- und einbauen	173
11.3	Geber vorn aus- und einbauen	174
11.4	Geber hinten aus- und einbauen	174
12	Automatische Leuchtweitenregelung	175
12.1	Montageübersicht - Automatische Leuchtweitenregelung	175
12.2	Steuergerät für Leuchtweitenregelung aus- und einbauen	175
13	Totwinkelerkennung (Blind Spot Detection)	177
13.1	Montageübersicht - Totwinkelerkennung (Blind Spot Detection)	177
13.2	Warnleuchte für Totwinkelerkennung K303 / K304 aus- und einbauen	178
13.3	Steuergerät für Totwinkelerkennung J1086 / J1087 aus- und einbauen	178
13.4	Totwinkelerkennung kalibrieren	179
96	- Leuchten, Lampen, Schalter - innen	186
1	Leuchten	186
1.1	Handschuhfachleuchte W6 aus- und einbauen	186
1.2	Lampe für Handschuhfachleuchte W6 ersetzen	186
1.3	Fußraumleuchte vorn K268 / K269 aus- und einbauen	187
1.4	Lampe für Fußraumbeleuchtung vorn L151 / L152 aus- und einbauen	188
1.5	Kontrollleuchte für SAFE-Funktion der Zentralverriegelung K133 aus- und einbauen	189
1.6	Anzeigeeinheit für Wählhebelstellung Y26 aus- und einbauen	189
1.7	Kofferraumleuchte W3 aus- und einbauen	189
1.8	Beleuchteter Make-up-Spiegel W20 / W14 aus- und einbauen	190
1.9	Lampe für Innenleuchte vorn W1 aus- und einbauen	191
1.10	Lampe für Leseleuchte hinten rechts W12 aus- und einbauen	192
2	Bedienelemente	194
2.1	Lichtdreheschalter EX1 aus- und einbauen	194
2.2	Einsteller für Leuchtweitenregelung E102 aus- und einbauen	195
2.3	Taster für ASR und ESP E256 aus- und einbauen	196
2.4	Taster für Einparkhilfe E266 aus- und einbauen	198
2.5	Taster für Startanlage E378 aus- und einbauen	198
2.6	Taster für Dämpfungsverstellung E387 aus- und einbauen	199
2.7	Taster für Reifenkontrollanzeige E492	199
2.8	Taster für Parklenkassistent E581 aus- und einbauen	200
2.9	Taster für Start-Stopp-Betrieb E693 aus- und einbauen	200
2.10	Warnlichtschalter E3 aus- und einbauen	200
2.11	Taster für Sitzheizung E653 / E654 aus- und einbauen	201
2.12	Schalter für Handschuhfachleuchte E26 aus- und einbauen	201
2.13	Außenspiegelverstellung EX11 aus- und einbauen	202
2.14	Bedienungseinheit für Fensterheber in Fahrertür E512 aus- und einbauen	202
2.15	Fensterheberschalter in Beifahrertür E107 aus- und einbauen	203
2.16	Taster für Innenverriegelung Fahrerseite E308 aus- und einbauen	204
2.17	Taster für Deaktivierung der Innenraumüberwachung und Fahrzeugneigung E616 aus- und einbauen	204
2.18	Türkkontaktschalter F2 / F3 aus- und einbauen	206
2.19	Heckklappen-Kontaktschalter aus- und einbauen	206
2.20	Kontaktschalter für Make-up-Spiegel F147 / F148 aus- und einbauen	206



2.21	Taster für Schiebedach E325 aus- und einbauen	206
2.22	Innenleuchte/Leseleuchte vorn aus- und einbauen	207
2.23	Innenleuchte/Leseleuchte hinten aus- und einbauen	208
3	Diebstahlwarnanlage	210
3.1	Alarmhorn H12 aus- und einbauen	210
3.2	Diebstahlwarnanlage deaktivieren und aktivieren	211
3.3	Sensor für Diebstahlwarnanlage G578 aus- und einbauen	212
4	Wegfahrsicherung	213
4.1	Steuergerät für Wegfahrsicherung aus- und einbauen	213
4.2	Lesespule für Wegfahrsicherung aus- und einbauen	213
5	Zigarettenanzünder, Steckdose	214
5.1	Zigarettenanzünder U1 aus- und einbauen	214
5.2	Lampe für Steckdosenbeleuchtung L42 aus- und einbauen	214
5.3	Lampe für Zigarettenanzünderbeleuchtung hinten L32 aus- und einbauen	214
5.4	12-V-Steckdose U5 aus- und einbauen	214
97	- Leitungen	215
1	Relaisträger, Sicherungsträger, E-Boxen	215
1.1	E-Box aus- und einbauen	215
1.2	Relais- und Sicherungshalter in der E-Box aus- und einbauen	216
1.3	Relais- und Sicherungsträger hinter der Schalttafel Fahrerseite aus- und einbauen	218
2	Steuergeräte	222
2.1	Bordnetzsteuergerät J519 aus- und einbauen	222
2.2	Diagnose-Interface für Datenbus J533 aus- und einbauen	222
3	Steckverbindungen	224
3.1	Elektrische Leitungsstränge und Steckverbindungen reparieren	224
4	Entriegeln und Zerlegen von Steckergehäusen	225
5	Antennenleitungen reparieren	226
6	Fahrzeugdiagnose-, Mess- und Informationssysteme	227



- Batterie - A- in den Batterieträger so einsetzen, dass die Batteriefußleiste in die Halteleisten der Batterie-Aufnahme -1- eingreift und am Anschlag hinten -Pfeil- anliegt.
- Die Batterie - A- darf sich nach hinten und seitlich nicht mehr verschieben lassen.

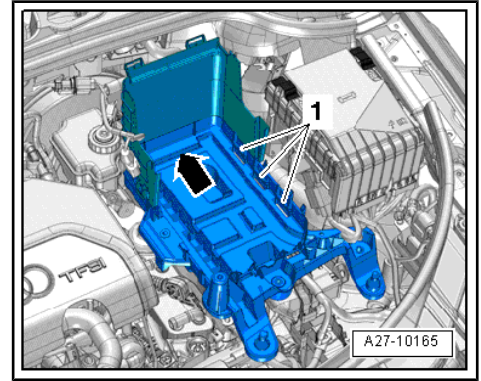

- Befestigungsbügel -2- ansetzen.
- Die Nase am Befestigungsbügel muss in die Aussparung an der Batteriefußleiste eingreifen.
- Schraube -2- für Befestigungsbügel -1- festziehen.
- Batterie - A- auf festen Sitz prüfen.
- Je nach Ausstattung, entweder die Wand des Batteriegehäuses oder die Vliestasche einbauen.

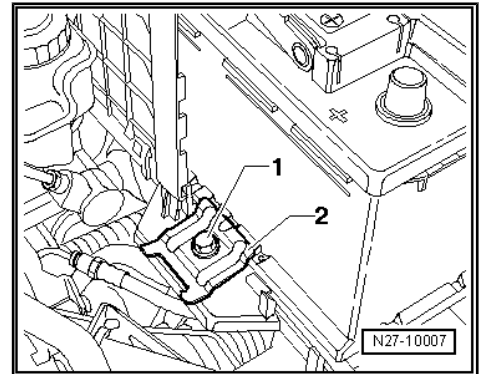

Batterie - A- bei ausgeschalteter Zündung und ausgeschalteten elektrischen Verbrauchern in folgender Reihenfolge anklemmen:

- Batteriepolklemme -2- der Plusleitung auf den Batterie-Pluspol „+“ aufstecken und Mutter festziehen.
- Batterie - A- anklemmen => [Seite 11](#) .

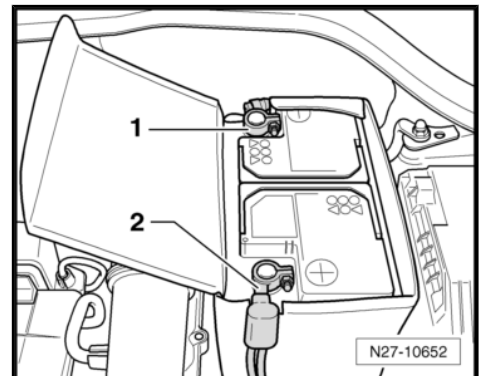

Hinweis

Wenn die Batterie ersetzt wird, muss das Steuergerät für Batterieüberwachung - J367- angepasst werden => [Seite 16](#) .

Anzugsdrehmomente

- ◆ => „1.1 Montageübersicht - Batterie“, Seite 6

1.3 Batterie ab- und anklemmen



Vorsicht!

Sicherheitshinweise und Sicherheitsmaßnahmen bei Arbeiten mit pyrotechnischen Bauteilen beachten:

- ◆ Bei Arbeiten an pyrotechnischen Bauteilen (beispielsweise Airbag, Gurtstraffer) muss die Batterie abweichend wie nachfolgend beschrieben bei eingeschalteter Zündung abgeklemmt werden => Karosserie-Montagarbeiten Innen; Rep.-Gr. 00 ; Sicherheitshinweise; Sicherheitsmaßnahmen bei Arbeiten mit pyrotechnischen Bauteilen .

Benötigte Spezialwerkzeuge, Prüf- und Messgeräte sowie Hilfsmittel



3.1.3 Montageübersicht - Anlasser, Fahrzeuge mit Doppelkupplungsgetriebe (DQ250-6F)

- 1 - Anlasser - B-
 - aus- und einbauen
 - ⇒ [Seite 51](#)
- 2 - Schraube
 - 40 Nm
- 3 - Elektrische Steckverbindung
- 4 - Mutter
 - 20 Nm
- 5 - Abdeckkappe
- 6 - Klemme 30/B+
- 7 - Mutter
 - ausstattungsabhängig
 - 20 Nm
- 8 - Masseleitung
 - ausstattungsabhängig
- 9 - Doppelschraube
 - 40 Nm

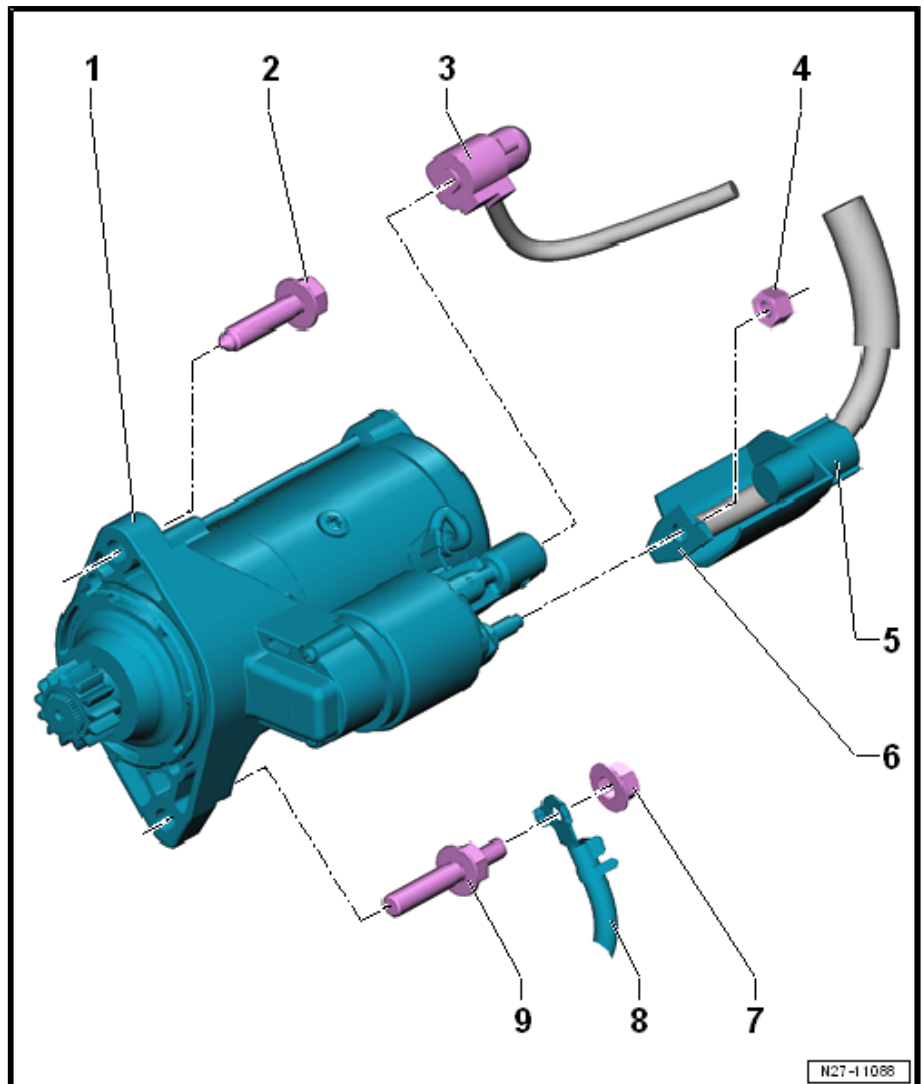

3.2 Anlasser aus- und einbauen

⇒ [„3.2.1 Anlasser aus- und einbauen, Fahrzeuge mit Schaltgetriebe“, Seite 47](#)

⇒ [„3.2.2 Anlasser aus- und einbauen, Fahrzeuge mit Doppelkupplungsgetriebe \(DQ200-7F\)“, Seite 50](#)

⇒ [„3.2.3 Anlasser aus- und einbauen, Fahrzeuge mit Doppelkupplungsgetriebe \(DQ250-6F\)“, Seite 51](#)

3.2.1 Anlasser aus- und einbauen, Fahrzeuge mit Schaltgetriebe

Benötigte Spezialwerkzeuge, Prüf- und Messgeräte sowie Hilfsmittel



- Elektrische Steckverbindung -9- entriegeln und trennen.
- Scheiben-Waschwasserstandsgeber - G33- -8- aus dem Waschwasserbehälter -10- herausziehen.
- Gegebenenfalls die Dichtung für den Scheiben-Waschwasserstandsgeber - G33- vom Waschwasserbehälter abnehmen.

Einbauen

Der Einbau erfolgt in umgekehrter Reihenfolge, dabei Folgendes beachten:

- Dichtung korrekt in die Öffnung im Waschwasserbehälter ansetzen.
- Dichtung mit Scheibenwaschwasser benetzen, damit der Scheiben-Waschwasserstandsgeber - G33- leichter hineingeschoben werden kann.

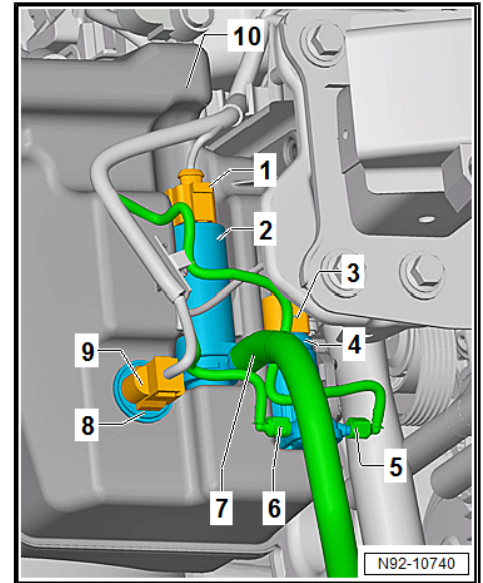

2.5 Scheibenwaschpumpe aus- und einbauen

Benötigte Spezialwerkzeuge, Prüf- und Messgeräte sowie Hilfsmittel

- ◆ Auffangwanne

Ausbauen

- Radhausschale vorn rechts ausbauen ⇒ Karosserie-Montagearbeiten Außen; Rep.-Gr. 66 ; Radhausschale; Montageübersicht - Radhausschale vorn .
- Auffangwanne unter den Waschwasserbehälter stellen.